

# A E N O

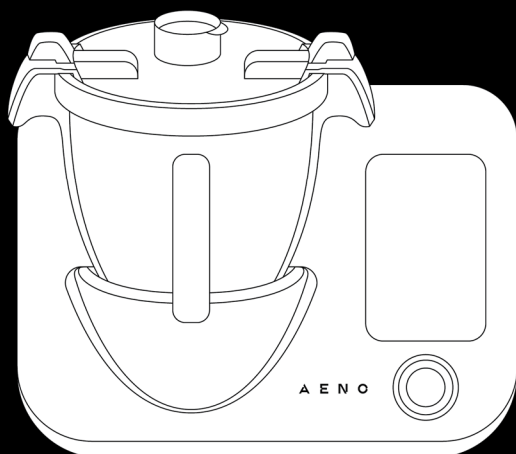

Quick Start Guide

## Smart Cooking Robot CR1S

(Model: ACR0001S)

v 2.1.0 | 23.01.2025

ENG.....	7	KAZ.....	62
ARA.....	11	LAV.....	66
BOS.....	14	LIT.....	70
BUL.....	18	NLD.....	74
CES.....	22	POL.....	78
DEU.....	26	POR.....	82
ELL.....	30	RON.....	86
EST.....	34	RUS.....	90
FRA.....	38	SLK.....	94
HRV.....	42	SLV.....	98
HUN.....	46	SPA.....	102
HYE.....	50	SRP.....	106
ITA.....	54	UKR.....	110
KAT.....	58	UZB.....	114



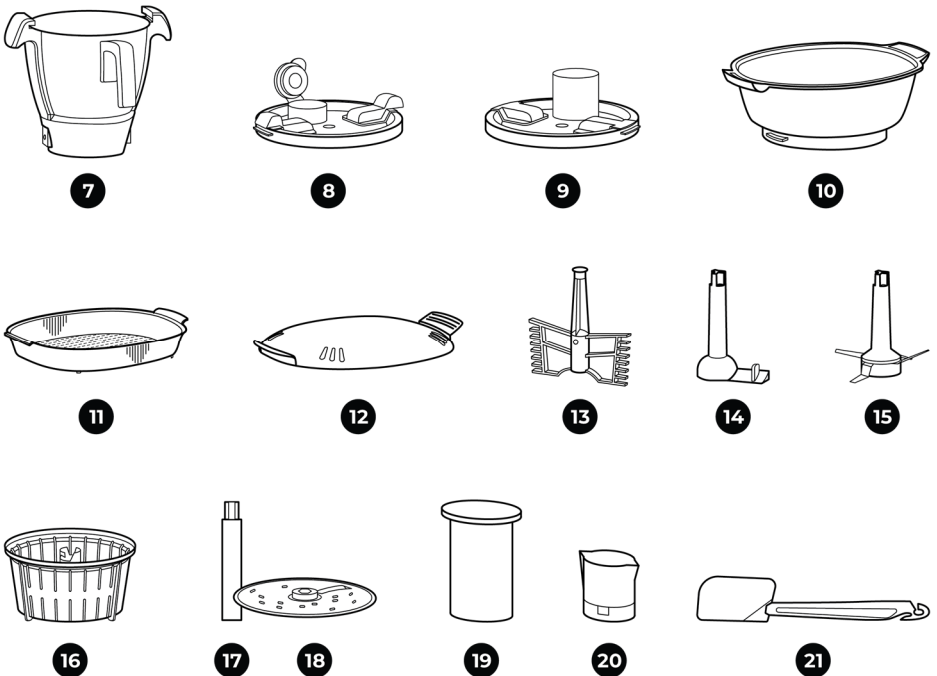
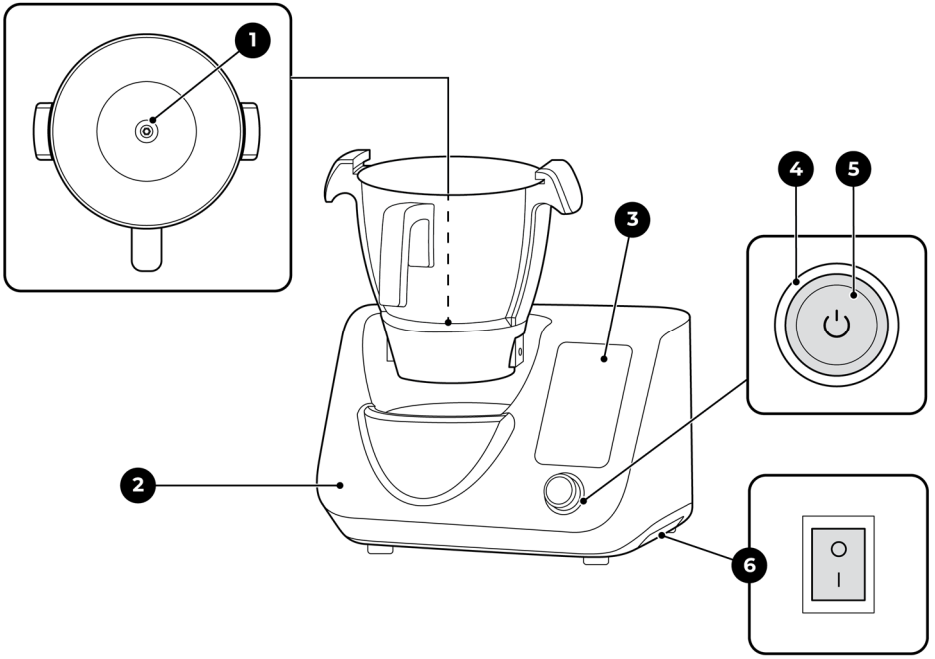

C

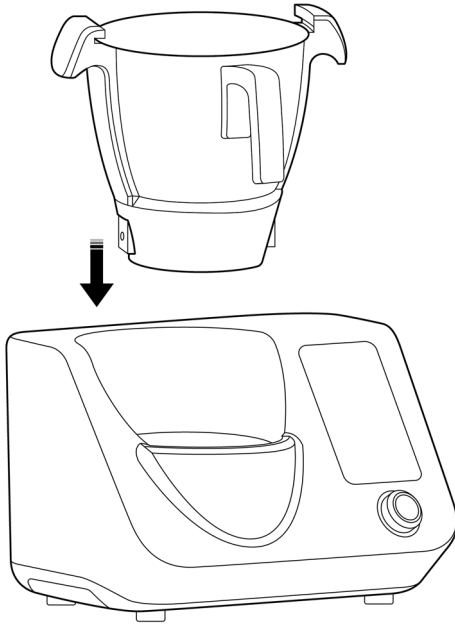

D

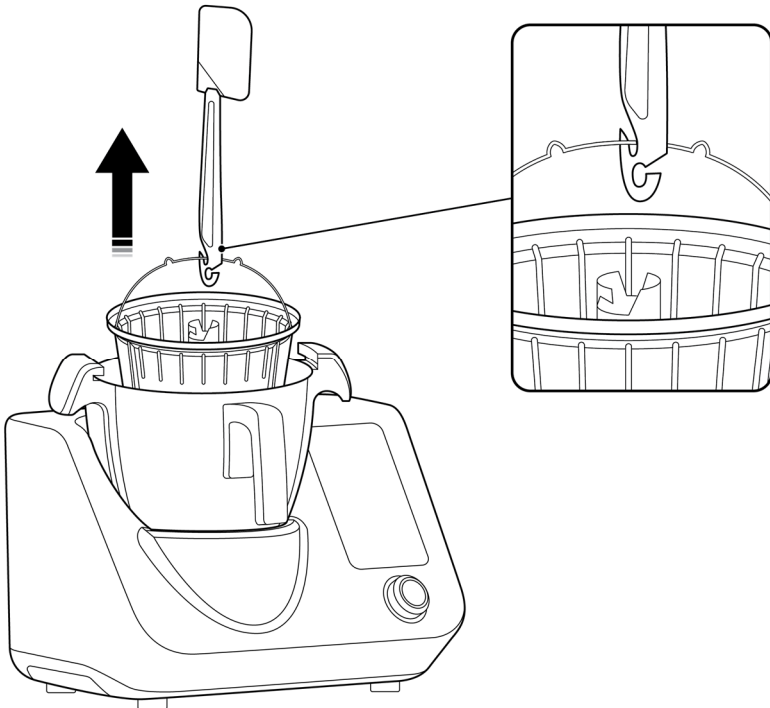

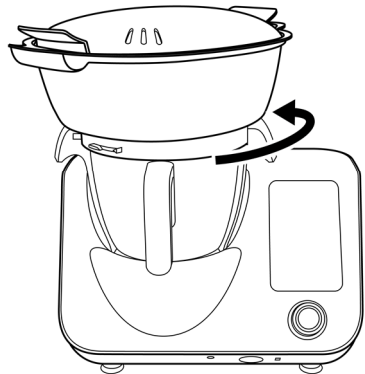
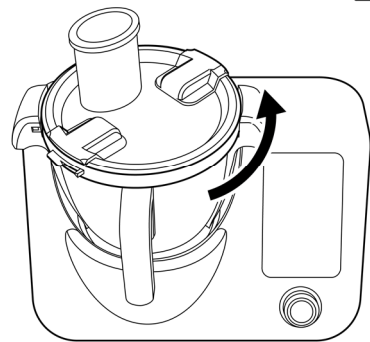
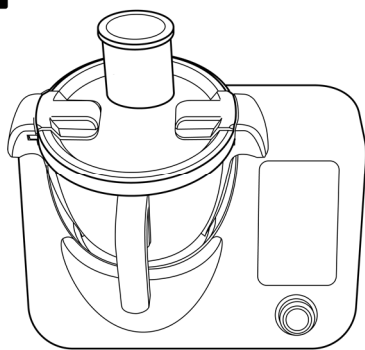
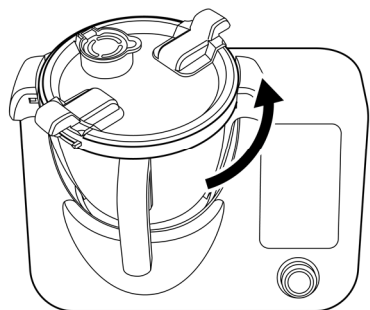
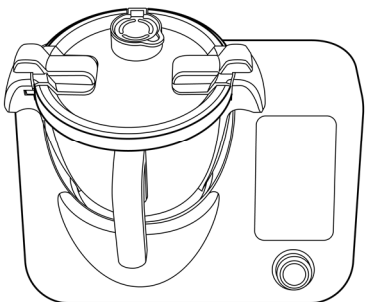

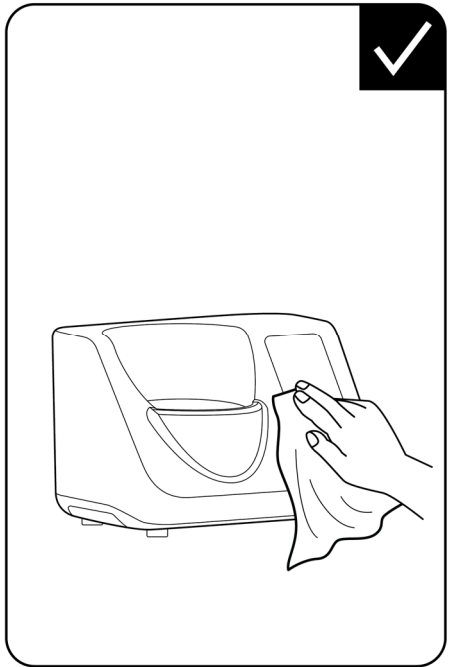

**ENG ACR0001S** Smart Cooking Robot is a device designed to perform a variety of functions from chopping food to cooking dishes of various complexity.

### Technical Specifications

Power supply (input): 220–240 V / 5.65 A (AC), 50–60 Hz, 1,300.0 W (max.). Standby power consumption: < 2.0 W. Bowl capacity: 3.5 L (usable capacity – 2.3 L). Motor speed: 125–5,000 rpm. 9 programs (8 automatic programs + manual mode). Built-in scales: measuring range – 0–5 kg, weight increment – 5 g, tare function. Display: touchscreen, 5". Wi-Fi: 802.11 b/g/n (2,412–2,472 MHz). Transmit power: 17.3 dBm / 53.7 mW. Overheating protection. Control: manual. Noise level (at a distance of 1 m): < 90 dB. Power cord length: 1 m. Material: ABS plastic, stainless steel. Dimensions (L×W×H): 384×280×330 mm. Weight: 7.8 kg. Color: Graphite. Operating conditions: temp. 0...+40 °C, RH 40–60 % (non-condensing). Storage conditions: temp. –20...+60 °C, RH 20–75 % (non-condensing).

### Package Contents (see Fig. A, B)

**ACR0001S** Smart Cooking Robot, bowl, bowl lid, food processor lid, steamer basket, steamer basket insert, steamer basket lid, whisk, stirring attachment, four-blade chopping attachment, small steamer basket, grating/shredding disc holder, double-sided grating/shredding disc, tamper, measuring cup, spatula, Quick Start Guide.

### Device Elements and Accessories (see Fig. A, B)

1 – coupling, 2 – casing, 3 – display, 4 – indicator, 5 – knob, 6 – switch, 7 – bowl, 8 – bowl lid, 9 – food processor lid, 10 – steamer basket, 11 – steamer basket insert, 12 – steamer basket lid, 13 – whisk, 14 – stirring attachment, 15 – four-blade chopping attachment, 16 – small steamer basket, 17 – grating/shredding disc holder, 18 – double-sided grating/shredding disc, 19 – tamper, 20 – measuring cup, 21 – spatula.

### Limitations and Warnings

**ATTENTION!** Handle the blades carefully: remove them from the bowl before emptying it, be careful when cleaning them. Do not touch moving parts of the device while it is in use.

**ATTENTION!** Some parts of the device may become hot and cause burns! Do not touch the bowl, lids, or steamer basket until they have cooled down completely, or use an oven mitt or thick cloth.

**ATTENTION!** Do not exceed the “MAX” mark when filling the bowl. This may cause the contents of the bowl to overflow when the device is in use.







**ATTENTION!** Do not allow liquid to get into the cavity where the bowl is installed. This may damage the device.

**ATTENTION!** Do not use the device to chop meat with bones and /or cartilage, fruits with pits, nuts in their shells. Remove bones, cartilage, pits, and shells beforehand to avoid damaging the blade.

This device is not intended for use by children under the age of 16 or by persons with physical, mental or intellectual disabilities unless they have sufficient experience and knowledge of how to use the device and are supervised by a person responsible for their safety. The device is intended for use in domestic environment only. Do not use the device outdoors. Do not let children play with the device and its accessories. Do not drop or throw the device. Do not use a damaged device or accessories. Make sure that the rated voltage and frequency indicated in the technical specifications correspond to the parameters of the electrical network. Handle the device with dry hands only. Do not leave the device unattended while it is plugged in. Unplug the device after use and before cleaning. Unplug the device by grasping the plug, not the power cord. Do not immerse the device, the plug, or the cable in water or other liquids. Make sure that the power cord is not twisted, bent, pressed against anything, or in contact with hot, sharp objects or heat sources. Use original accessories only. Do not use chemically aggressive detergents, abrasive pastes, products containing acids and solvents, or steel wool scrubbers to clean the device. For a detailed description of the device, its modes and features, see the complete User Manual available at [aeno.com/documents](http://aeno.com/documents).

-----  
If you experience any issues or difficulties while using your AENO™ device, please email support at [support@aeno.com](mailto:support@aeno.com) or chat with us at [aeno.com/service-and-warranty](http://aeno.com/service-and-warranty). The specialists will help you solve the problem, and you will not have to waste time and effort visiting the store.  
-----

## Intended Purpose of Accessories

	Chopping and blending ingredients for sauces, cream soups, smoothies, baby food, milkshakes; kneading dough. <b>Note.</b> This attachment can be used at any speed
	Whipping egg whites, cream; mixing ingredients for sauces, custards. <b>ATTENTION!</b> This attachment shall be used at speeds 1-4 <b>only</b>
	Stirring ingredients; making soups using the heating function. <b>ATTENTION!</b> This attachment shall be used at speeds 1-3 <b>only</b>
	Steaming. <b>Note.</b> Use the steamer basket insert (II) to steam several foods at the same time
	Steaming; cooking grains and other small ingredients
	Grating/shredding ingredients. <b>ATTENTION!</b> This attachment shall be used at speeds 4-6 <b>only</b>

## Device Indicators

Indicator status	Description
<b>Standby mode</b>	
Flashing white and red	The bowl is placed in the device and is covered with a lid
Flashing red	The bowl is placed in the device and is not covered with the lid

### When the device is in use

Flashing white and red	Operation in the “Scales” mode
Flashing white	Operation in a heating mode below 60 °C
Flashing red	Operation in a heating mode above 60 °C

## Knob Functions



Turn right/left	Adjust the parameters of the selected program
Press once	Start/pause a program; put the device in standby mode after a program is finished
Press and hold for 3 seconds	Cancel a running program
Press and hold (when “Turbo” mode is selected)	Rotate the blade

## Preparing the Device for Use

1. Carefully open the packaging and remove the device and its accessories. Remove all packaging materials.
2. Clean the device and accessories (see “Cleaning and Maintenance”).
3. Place the device casing (2) on a flat, stable surface.
4. Insert the plug of the power cord into the socket.
5. Move the switch (6) to the I position and wait for the display (3) to turn on.

## Connecting to a Wi-Fi Network and Creating an Account

**ATTENTION!** To access recipes, as well as firmware and recipe database updates, you need to connect to a Wi-Fi network (2.4 GHz) and create an account using the device display.

1. Prepare the device for use, and after the display turns on, tap once on any part of the display.
2. At the top of the menu that opens, tap  and select the desired Wi-Fi network (2.4 GHz only).
3. Enter the network password and tap “Confirm”. Wait until the connection process is complete and tap .
4. Tap  at the top of the menu.

5. Tap "Login/Sign up" in the window that opens.
6. Tap "Sign up".
7. Create an account in the registration form: enter your email address and create a password, tap "Sign up" again.
8. In the window that opens, enter your account details (username, gender, and age) and tap "Save".





### Firmware Update

When a new firmware version is detected (if the device is connected to a 2.4 GHz Wi-Fi network), a notification will appear on the display. Tap "Update" in the notification window. The display will show the firmware update process. Wait for a message saying that the update is complete.

**ATTENTION!** Do not turn off or unplug the device during the update.

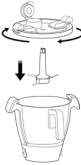
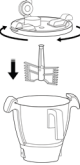
### Use

1. Insert the bowl (7) into the casing as far as it will go, as shown in Fig. C. The indicator (4) will start flashing red.
2. Select one of the options on the display:
  - "Mode": select a mode from the list and adjust its parameters using the display buttons or the knob (5);
  - "Recipes": select a recipe and read its description, as well as the list of necessary ingredients and accessories.
3. Prepare ingredients: peel and/or wash produce if necessary; remove bones and cartilage from meat, nutshells; chop large ingredients.
4. Take the necessary accessories and assemble the device (see the table below). If all device elements are installed correctly, the indicator will flash white and red.

<p><b>Chopping attachment</b></p> <p>Place the chopping attachment (15) on the coupling (1) as far as it will go. Add ingredients into the bowl and cover it with the lid (8)</p> 	<p><b>Whisk</b></p> <p>Place the whisk (13) on the coupling as far as it will go. Add ingredients into the bowl and cover it with the lid (8)</p> 
<p><b>Stirring attachment</b></p> <p>Place the stirring attachment (14) on the coupling as far as it will go. Add ingredients into the bowl and cover it with the lid (8)</p> 	<p><b>Small steamer basket</b></p> <p>Add the required amount of water (at least 600 ml) to the bowl. Place the basket (16) on the coupling as far as it will go. Add ingredients into the basket and close the bowl with the lid (8)</p> 
<p><b>Double-sided grating/shredding disc</b></p> <p>Install the holder (17) on the coupling. Place the grating/shredding disc (18) on the holder with the fine blade (for grating) or the wide blade (for shredding) facing up. Close the bowl with the lid (9)</p> 	<p><b>Steamer basket</b></p> <p>Add the required amount of water (at least 600 ml) to the bowl. Connect the steamer basket (10) to the bowl and turn the basket clockwise to lock it in place. Add ingredients into the steamer basket and cover it with the lid (12)</p> 

5. Tap "Start" on the display to start the selected program. The cooking time countdown will be shown on the display.

**Note.** The cooking time countdown in the "Steam" mode will start when the temperature reaches 95 °C.

**Note.** If the device is used with a grating/shredding disc, the ingredients shall be added into the bowl through the opening on the lid (9). Use tamper (19) to add ingredients.

**ATTENTION!** Do not touch moving parts of the device while it is in use.

6. Once the program is finished, tap “Confirm” on the display, move the switch to the **O** position and unplug the device.
7. Unlock the bowl by turning the lid (if the device is assembled with the steamer basket, then turn the basket with the lid) counterclockwise (see Fig. **E**).  
**Note.** If the bowl is locked, it cannot be removed from the casing even if the device is unplugged.
8. Remove the bowl from the casing. Then remove the lid and the attachment / small steamer basket or the steamer basket to remove the contents.  
**ATTENTION!** The surface of the bowl and lid may become hot. Use an oven mitt or thick cloth to remove the bowl from the device and to remove the lid from the bowl.  
**Note.** Use the spatula (21) to take the small steamer basket out of the bowl (see Fig. **D**).
9. Clean the device and accessories (see “Cleaning and Maintenance”).

#### **Cleaning and Maintenance** (see Fig. **F**)

**ATTENTION!** Do not immerse the device casing in water. Do not wash the device casing in a dishwasher.

**ATTENTION!** Clean the device only after unplugging it and letting it cool down completely.

1. Wash all parts of the device that come into contact with food with a soft sponge and dishwashing liquid. Rinse them under running water. The accessories are also dishwasher safe.
2. Wipe the casing with a soft cloth dampened with water. Then wipe dry.

**ATTENTION!** Make sure all parts are completely dry before assembly.

#### **Troubleshooting**

**The device does not turn on.** Possible cause: the socket is defective. Solution: check if the socket is working properly by connecting another device to it, if necessary, connect the device to a working socket.

**The device suddenly stopped working.** Possible cause: overheating protection was activated. Solution: unplug the device and allow it to cool down completely.

**The ingredients in the bowl are grated instead of shredded (or vice versa).** Possible cause: the disc (18) is placed incorrectly. Solution: turn off and unplug the device, place the disc (18) with the other side facing up.

**Ingredients spill out or fall out of the bowl while device is in use.** Possible causes: the bowl is overfilled; the selected cooking temperature is too high. Solution: remove excess ingredients from the bowl so that they do not exceed the “MAX” mark; select a lower cooking temperature.

**ATTENTION!** If none of the suggested solutions helped you eliminate the problem, contact the supplier or an authorized service center. Do not disassemble the device or attempt to repair it yourself.

ASBISC reserves the right to modify the device and to make changes and additions to this document without prior notice to users.

The warranty period and service life is 2 years from the date of retail sale of the device.

Manufacturer: ASBISC Enterprises PLC, Iapetou, 1, Agios Athanasios, 4101, Limassol, Cyprus. Made in China. All trademarks and brands mentioned herein are the property of their respective owners. The date of manufacture is indicated on the package.

Up-to-date information and a detailed description of the device, as well as connection instructions, certificates, information on companies that accept quality claims and warranties are available at [aeno.com/documents](http://aeno.com/documents). This device complies with applicable safety requirements.

**SIMPLIFIED DECLARATION OF CONFORMITY.** Hereby, ASBISC declares that the device is in compliance with Directive 2014/53/EU. The full text of the EU declaration of conformity is available at the following internet address: [aeno.com/userfiles/files/Certificates/CE/CRIS.pdf](http://aeno.com/userfiles/files/Certificates/CE/CRIS.pdf).

**RoHS Directive.** The device complies with the requirements of the Directive 2011/65/EU on the Restriction of Hazardous Substances (RoHS), including the requirements of the RoHS Directive 2015/863/EU.

### المواصفات التقنية

الإمداد الكهربائي (الداخل): 240-220 فولت / 5,65 أمبير (AC)، 60-50 هرتز، 1300,0 واط (كحد أقصى). استهلاك الطاقة في وضع الاستعداد: 2,0 < واط. سعة الوعاء: 3,5 لتر (السعة القابلة للاستخدام: 2,3 لتر). سرعة دوران المحرك: 5000-125 دورة في الدقيقة. 9 برامج (8 برامج تلقائية + الوضع اليدوي). ميزان منجم: نطاق القياس - 5-0 كجم، خطوة القياس - 5 جرام، وظيفة إعادة ضبط الوزن الفارغ. الشاشة: تعمل باللمس، 5 بوصة. Wi-Fi: 802.11 b/g/n. (2472-2412 مجاهرتز). الطاقة المشعة: 17,3 ديسيبل ملي واط / 53,7 ملي واط. الحماية من الحرارة الزائدة. التحكم: يدوي. مستوى الضوضاء (على مسافة 1 متر): 90 < ديسيبل. طول كابل الطاقة: 1 متر. المادة: بلاستيك ABS، فولاد مقاوم للصدأ. الأبعاد (الطول × العرض × الارتفاع): 330×280×384 مم. الوزن: 7,8 كجم. اللون: جرافيت. ظروف الاستعمال: درجة الحرارة +40...0 درجة مئوية، الرطوبة النسبية % 60-40 (دون تكاثف). ظروف التخزين: درجة الحرارة +60...-20- درجة مئوية، الرطوبة النسبية % 75-20 (دون تكاثف).

### محتويات العبوة (انظر الشكلين A، B)

روبوت المطبخ الذكي **ACR0001S**، وعاء، غطاء الوعاء، غطاء محضر الطعام، قدر بخاري، ملحوق القدر البخاري، غطاء القدر البخاري، خفاقة، ملحوق الخلط، مطحنة مع أربع شفرات، سلة بخار صغيرة، حامل المبرشة لهرس/تقطيع، مبرشة على الوجهين لهرس/تقطيع، أداة الدفع، كوب القياس، ملعقة مسطحة، دليل البدء السريع.

### عناصر الجهاز وملحقاته (انظر الشكلين A، B)

1 - أداة التوصيل، 2 - الهيكل، 3 - الشاشة، 4 - المؤشر، 5 - عنصر التحكم، 6 - زر الطاقة، 7 - الوعاء، 8 - غطاء الوعاء، 9 - غطاء محضر الطعام، 10 - القدر البخاري، 11 - ملحوق القدر البخاري، 12 - غطاء القدر البخاري، 13 - الخفاقة، 14 - ملحوق الخلط، 15 - المطحنة مع أربع شفرات، 16 - سلة البخار الصغيرة، 17 - حامل المبرشة لهرس/تقطيع، 18 - المبرشة على الوجهين لهرس/تقطيع، 19 - أداة الدفع، 20 - كوب القياس، 21 - ملعقة المسطحة.

### القيود والتحذيرات

**انتباه!** تعامل مع الشفرات بعناية: أخرجها من الوعاء قبل تفرغها، وتوخي الحذر عند تنظيفها. لا تلمس الأجزاء المتحركة للجهاز أثناء تشغيله.

**انتباه!** قد تسخن بعض أجزاء الجهاز وتسبب الحروق! لا تلمس الوعاء أو الأغذية أو القدر البخاري حتى يبرد تمامًا، أو استخدم قفاز الفرن أو قطعة قماش سمكية.

**انتباه!** لا تتجاوز علامة "MAX" عند ملء الوعاء - فقد يتسبب ذلك في انكساب محتويات الوعاء أثناء تشغيل الجهاز.

**انتباه!** لا تسمح للسوائل بالتسرب في الفجوة للوعاء لأن ذلك قد يتسبب في تلف الجهاز.

**انتباه!** لا تقم بطحن اللحوم مع العظام و/أو الغضاريف، أو الفواكه ذات النوى، أو لمكسرات ذات القشرة في الجهاز. قم بإزالة العظام والغضاريف والنوى والقشور أو لا لتجنب إتلاف الشفرة.

هذا الجهاز غير مخصص للاستخدام من قبل الأطفال الذين تقل أعمارهم عن 14 عامًا أو الأشخاص ذوي الإعاقة البدنية أو العقلية أو النفسية ما لم تكن لديهم الخبرة والمعرفة الكافية عن استخدام الجهاز وما لم يتم الإشراف عليهم من قبل شخص مسؤول عن سلامتهم. الجهاز مخصص للاستخدام في الظروف المنزلية فقط. يُحظر استخدام الجهاز في الهواء الطلق. لا تسمح للأطفال باللعب بالجهاز أو ملحقاته. لا تستط ولا ترمي الجهاز. لا تستخدم الجهاز التالف أو الملحقات التالفة. تأكد من أن الجهد الكهربائي والتردد المتقنين المشار إليهما في المواصفات التقنية يتطابقان مع معلمات التيار الكهربائي. تعامل مع الجهاز بيدين جافتين فقط.

لا تترك الجهاز موصلًا بالتيار الكهربائي دون مراقبة. أفضل الجهاز عن مصدر الطاقة بعد الاستخدام وقيل التنظيف. أفضل الجهاز عن مصدر الطاقة مسكًا بالقابض وليس بكابل الطاقة. لا تغمر الجهاز أو قابس كابل الطاقة أو الكابل نفسه في الماء أو سوائل أخرى. تأكد من عدم التواء كابل الطاقة وحنه والضغط عليه بواسطة أي شيء وتلامسه مع أشياء ساخنة أو حادة أو مصادر الحرارة. استخدم الملحقات الأصلية فقط. لا تستخدم منظفات كيميائية آكلة ومعاجين كاشطة ووسائل تحتوي على أحماض ومذيبات وليفات معدنية لتنظيف الجهاز. يمكن العثور على وصف مفصل للجهاز وأوضاع تشغيله ووظائفه في دليل المستخدم الكامل المتوفر على صفحة الويب.

### aeno.com/documents

### الغرض من الملحقات

طحن واخلط مكونات للصلصات وحساء الكريمة وعصائر سمودي وأغذية الأطفال ومخفوقات الحليب؛ عجن العجينة.	
<b>ملاحظة:</b> يمكن استخدام الملحوق بأي سرعة	
خفق بياض البيض والقشدة؛ خلط مكونات للصلصات والكريمات.	
<b>انتباه!</b> استخدم الملحوق فقط بالسرعات 1-4	
خلط المكونات؛ تحضير الحساء باستخدام وظيفة التسخين.	
<b>انتباه!</b> استخدم الملحوق فقط بالسرعات 1-3	
الطهي بالبخار.	
<b>ملاحظة:</b> لطهي عدة منتجات على البخار في نفس الوقت، استخدم ملحوق القدر البخاري (11)	
الطهي بالبخار؛ علي الحبوب وغيرها من المنتجات الصغيرة	
هرس/تقطيع المنتجات.	
<b>انتباه!</b> استخدم الملحوق فقط بالسرعات 4-6	

إذا كانت لديك أية أسئلة أو صعوبات في استخدام جهاز AENO™ فيرجى الاتصال بفريق الدعم على البريد الإلكتروني: [support@aeno.com](mailto:support@aeno.com) أو عبر صندوق المحادثة على صفحة الويب [aeno.com/service-and-warranty](http://aeno.com/service-and-warranty). سيساعدك المتخصصون في اكتشاف المشكلة ولن تحتاج إلى إضاعة الوقت والجهد في زيارة المتجر.

حالة المؤشر	المعنى
<b>في وضع الاستعداد</b>	
يضيء باللونين الأبيض والأحمر	تم تثبيت الوعاء في الجهاز وإغلاقه بالغطاء
يومض باللون الأحمر	تم تثبيت الوعاء في الجهاز ولكنه غير مغطى بالغطاء
<b>أثناء تشغيل الجهاز</b>	
يضيء باللونين الأبيض والأحمر	التشغيل في وضع "الميزان"
يومض باللون الأبيض	التشغيل في وضع التسخين حتى 60 درجة مئوية
يومض باللون الأحمر	التشغيل في وضع التسخين فوق 60 درجة مئوية
<b>وظائف عنصر التحكم</b>	
تحريك إلى اليمين/اليسار	ضبط معلمات البرنامج المحدد
اضغط مرة واحدة	بدء/إيقاف مؤقت للبرنامج؛ تبديل الجهاز في وضع الاستعداد بعد انتهاء البرنامج
اضغط مع الاستمرار لمدة 3 ثوان	إلغاء البرنامج قيد التشغيل
اضغط مع الاستمرار (في وضع "Turbo")	دوران الشفرة

#### تحضير الجهاز للاستخدام

1. افتح العبوة بعناية وقم بإخراج الجهاز والملحقات. أزل جميع مواد التغليف منها.
2. قم بتنظيف الجهاز وملحقاته (انظر "التنظيف والعناية").
3. ضع هيكل الجهاز (2) على سطح مستو وثابت.
4. أدخل القابض لكابيل الطاقة في المقبس.
5. حرك المفاتيح (6) إلى الوضع I وانتظر حتى يتم تشغيل الشاشة (3).

#### الاتصال بشبكة Wi-Fi وإنشاء حساب

**انتباه!** للوصول إلى وصفات الطهي، بالإضافة إلى تحديثات البرامج الثابتة وقاعدة بيانات الوصفات، يجب الاتصال بشبكة Wi-Fi (2,4 جيجاهرتز) وإنشاء حساب باستخدام شاشة الجهاز.

1. قم بإعداد الجهاز للتشغيل، وبعد تشغيل الشاشة اضغط مرة واحدة على أي نقطة عليه.

2. في الجزء العلوي من القائمة التي تفتح، اضغط على  وحدد شبكة Wi-Fi المطلوبة (2,4 جيجاهرتز فقط).

3. أدخل كلمة السر للشبكة واضغط على "تأكيد". انتظر حتى تكتمل عملية الاتصال ثم اضغط على .

4. اضغط على  في الجزء العلوي من القائمة.

5. في النافذة التي تفتح، اضغط على "تسجيل الدخول/تسجيل".

6. اضغط على "تسجيل".

7. قم بإنشاء حساب في نموذج التسجيل: أدخل عنوان بريدك الإلكتروني وقم بإنشاء كلمة السر، ثم اضغط على "تسجيل" مرة أخرى.

8. في النافذة التي تفتح، أدخل معلومات حسابك (اسم المستخدم والجنس والعمر) واضغط على "حفظ".

#### تحديث البرامج الثابتة

عند اكتشاف إصدار جديد للبرامج الثابتة (إذا كان الجهاز متصلاً بشبكة Wi-Fi ترددها 2,4 غيغاهرتز)، سيظهر إشعار ذو صلة على الشاشة. انقر على زر "تحديث" في نافذة الإشعار. سيتم عرض عملية تحديث البرامج الثابتة على الشاشة. انتظر ظهور إشعار حول اكتمال التحديث.

**انتباه!** لا توقف تشغيل الجهاز ولا فصله عن التيار الكهربائي أثناء التحديث.

#### استعمال الجهاز

1. قم بتثبيت الوعاء (7) في الهيكل حتى يتوقف، كما هو موضح في الشكل C. سيبدأ المؤشر (4) في الوميض باللون الأحمر.



2. حدد أحد الخيارات على الشاشة:

- "الوضع": حدد وضعاً من القائمة واضبط المعلمات باستخدام الأزرار الموجودة على الشاشة أو عنصر التحكم (5)؛
- "وصفات الطهي": حدد وصفة الطهي واقرأ وصفها، بالإضافة إلى قائمة المنتجات والملحقات الضرورية.

3. قم بتحضير المنتجات: اقشر و/أو اغسل المنتجات إذا لزم الأمر؛ أزل قشور المكسرات والعظام والغضاريف من اللحوم؛ أقطع المنتجات الكبيرة.

4. خذ الملحقات اللازمة للعمل وقم بتجميع الجهاز (انظر الجدول أدناه). إذا تم تثبيت جميع عناصر الجهاز بشكل صحيح، سيومض المؤشر باللونين الأبيض والأحمر.

المطحنة	الخفاقة
قم بتثبيت المحلحة (15) على أداة التوصيل (1) حتى تتوقف. ضع المنتجات في الوعاء وأغلقه بالغطاء (8)	قم بتثبيت الخفاقة (13) على أداة التوصيل حتى تتوقف. ضع المنتجات في الوعاء وأغلقه بالغطاء (8)

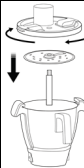
<p><b>سلة البخار الصغيرة</b></p> <p>أضف الكمية المطلوبة من الماء (600 مليلتر على الأقل) إلى الوعاء. قم بتثبيت السلة (16) على أداة التوصيل حتى تتوقف. أضف المنتجات إلى السلة وأغلق الغطاء (8)</p> 	<p><b>ملحق الخلط</b></p> <p>قم بتثبيت ملحق الخلط (14) على أداة التوصيل حتى يتوقف. ضع المنتجات في الوعاء وأغلقه بالغطاء (8)</p> 
<p><b>القدر البخاري</b></p> <p>أضف الكمية المطلوبة من الماء (600 مليلتر على الأقل) إلى الوعاء. قم بتوصيل القدر البخاري (10) بالوعاء وأدره في اتجاه عقارب الساعة لتثبيته. أضف المنتجات إلى القدر البخاري وأغلقه بالغطاء (12)</p> 	<p><b>المبشرة على الوجهين لهرس/تقطيع</b></p> <p>قم بتثبيت الحامل (17) على أداة التوصيل. ضع المبشرة لهرس/تقطيع (18) على الحامل بحيث تكون الشفرات الصغيرة (للهرس) أو الشفرة العريضة (للتقطيع) متجهة لأعلى. أغلق الوعاء بالغطاء (9)</p> 

5. اضغط على "دء" على الشاشة لتشغيل البرنامج المحدد. سيظهر العد التنازلي لوقت الطهي على الشاشة.

**ملاحظة:** سيبدأ العد التنازلي لوقت الطهي في وضع "الطهي بالبخار" عندما تصل درجة الحرارة إلى 95 درجة مئوية.

**ملاحظة:** إذا تم استخدام الجهاز مع المبشرة لهرس/تقطيع، فيجب إدخال المنتجات في الوعاء من خلال الفتحة الموجودة في الغطاء (9). استخدم أداة الدفع (19) لإضافة المنتجات.

**انتباه!** لا تلمس الأجزاء المتحركة للجهاز أثناء تشغيله.

6. عند اكتمال البرنامج، اضغط على "تأكيد" على الشاشة وحرك المفتاح إلى الوضع **O** وافصل الجهاز عن مصدر الطاقة.

7. افتح قفل الوعاء عن طريق تدوير الغطاء (لخيار التجميع مع القدر البخاري - القدر البخاري مع الغطاء) عكس اتجاه عقارب الساعة (انظر الشكل E).

**ملاحظة:** إذا كان الوعاء مقللاً فلا من المستحيل إزالته من الهيكل حتى إذا كان الجهاز مفصولاً عن التيار الكهربائي.

8. أزل الوعاء من الهيكل، ثم قم بإزالة الغطاء والملحق / سلة البخار أو القدر البخاري لإخراج المحتويات.

**انتباه!** قد يسخن سطح الوعاء والغطاء. استخدم قفاز الفرن أو قطعة قماش سميكة لإزالة الوعاء من الجهاز والغطاء من الوعاء.

**ملاحظة:** استخدم ملعقة مسطحة (21) لإزالة سلة البخار الصغيرة من الوعاء (انظر الشكل D).

9. قم بتنظيف الجهاز والملحقات (انظر "التنظيف والعناية").

**التنظيف والعناية** (انظر الشكل F)

**انتباه!** لا تعمر هيكل الجهاز في الماء. لا تغسل هيكل الجهاز في غسالة الأطباق.

**انتباه!** قم بتنظيف الجهاز فقط بعد فصله عن التيار الكهربائي وتبريده تمامًا.

1. اغسل جميع أجزاء الجهاز التي تتلامس مع الطعام باستخدام إسفنج ناعم ومنظف لغسل الأطباق، ثم اغسلها تحت ماء الصنبور. يمكن أيضًا غسل الملحقات في غسالة الأطباق.

2. امسح الهيكل بقطعة قماش ناعمة مبللة بالماء. ثم امسح الجهاز حتى يجف.

**انتباه!** تأكد من أن جميع الأجزاء جافة تمامًا قبل التجميع.

**إصلاح الأعطال المحتملة**

**الجهاز لا يعمل، السبب المحتمل:** المقبس معيب. الحل: تحقق من أن المقبس غير معيب عن طريق توصيل جهاز آخر به، إذا لزم الأمر، قم بتوصيل الجهاز بمقبس عامل.

**توقف الجهاز عن التشغيل فجأة، السبب المحتمل:** تعذرت الحماية من الحرارة الزائدة. الحل: افصل الجهاز عن التيار الكهربائي واتركه يبرد تمامًا.

**يتم هرس المنتجات الموجودة في الوعاء بدلاً من تقطيعها (أو العكس)، السبب المحتمل:** تم تثبيت الشفرة (18) بشكل غير صحيح. الحل: أوقف تشغيل الجهاز وافصله عن مصدر الطاقة، ثم قم بتثبيت الشفرة (18) بالجانب الخلفي.

**انسكاب المنتجات أو سقوطها من الوعاء أثناء تشغيل الجهاز، الأسباب المحتملة:** الوعاء ممتلئ؛ تم تحديد درجة حرارة الطهي العالية جدًا. الحل: قم بإزالة المنتجات الزائدة من الوعاء بحيث لا تتجاوز علامة "MAX"؛ حدد درجة حرارة الطهي أقل انخفاضًا.

**انتباه!** إذا لم تساعد أي من الطرق المقترحة في حل المشكلة فاقصل بالموارد أو بمرکز خدمة معتمد. لا تقم بتفكيك الجهاز ولا تحاول إصلاحه بنفسك.

يحتفظ ASBISC بالحق في تعديل الجهاز وإجراء تغييرات وإضافات على هذا المستند دون إشعار مسبق للمستخدمين.

فترة الضمان والعمر التشغيلي - سنتان من تاريخ بيع الجهاز في شبكة البيع بالتجزئة.

معلومات عن الشركة المصنعة: ASBISC Enterprises PLC, Iapetou, 1, Agios Athanasios, 4101, Limassol, Cyprus  
المذكورة هنا هي ملك لأصحابها المعنيين. يُشار إلى تاريخ الإنتاج على العبوة.

تتوفر معلومات محدثة ووصف مفصل للجهاز، بالإضافة إلى تعليمات التوصيل والشهادات والمعلومات حول الشركات التي تقبل متطلبات الجودة والضمان، على موقع [aeno.com/documents](http://aeno.com/documents). يتوافق هذا الجهاز مع متطلبات السلامة المعمول بها.

**إعلان المطابقة المبسط، بموجب هذا، تعلن ASBISC أن الجهاز متوافق مع توجيه 2014/53/EU، يمكن العثور على النص الكامل لإعلان المطابقة للاتحاد الأوروبي على عنوان الويب التالي:** [aeno.com/userfiles/files/Certificates/CE/CRIS.pdf](http://aeno.com/userfiles/files/Certificates/CE/CRIS.pdf).

**توجيه RoHS.** يطابق الجهاز المتطلبات الواردة في توجيه RoHS رقم 2011/65/EU بشأن تقييد المواد الخطرة، بما في ذلك المتطلبات الواردة في توجيه RoHS رقم 2015/863/EU.

**BOS** Pametni kuhinjski robot **ACR0001S** je uređaj dizajniran za obavljanje više funkcija, od sjeckanja namirnica do spremanja jela različite složenosti.

### Specifikacije

Napajanje (ulaz): 220–240 V / 5.65 A (AC), 50–60 Hz, 1300.0 W (najviše). Potrošnja energije u stanju pripravnosti: < 2.0 W. Zapremina posude: 3,5 L (korisna zapremina: 2,3 L). Brzina rotacije motora: 125–5000 o/min. 9 programa (8 automatskih + ručni režim rada). Ugrađena vaga: raspon vaganja je 0–5 kg, korak vaganja je 5 g, funkcija resetiranja tare. Displej: na dodir, 5". Wi-Fi: 802.11 b/g/n (2412–2472 MHz). Snaga emitovanja: 17,3 dBm / 53.7 mW. Zaštita od pregrijavanja. Upravljanje: ručno. Nivo buke (na udaljenosti od 1 m): < 90 dB. Dužina kabla za napajanje: 1 m. Materijal: ABS plastika, nehrđajući čelik. Dimenzije (D×Š×V): 384×280×330 mm. Težina: 7,8 kg. Boja: grafit. Uslovi korištenja: temp. 0...+40 °C, rel. vl. 40–60 % (bez kondenzacije). Uslovi skladištenja: temp. –20...+60 °C, rel. vl. 20–75 % (bez kondenzacije).

### Paket isporuke (v. slike A, B)

Pametni kuhinjski robot **ACR0001S**, posuda, poklopac posude, poklopac multipraktika, posuda za kuvanje na pari, umetak za kuvanje na pari, poklopac posude za kuvanje na pari, mutilica, mješalica, nastavaak za sjeckanje sa četiri oštrice, mala korpa za kuvanje na pari, držač noža za rendanje/sjeckanje, dvostrani nož za rendanje/sjeckanje, gurač, mjerna čaša, lopatica, kratki korisnički vodič.

### Elementi uređaja i pribor (v. slike A, B)

1 – spojka, 2 – kućište, 3 – displej, 4 – indikator, 5 – regulator, 6 – prekidač, 7 – posuda, 8 – poklopac posude, 9 – poklopac multipraktika, 10 – posuda za kuvanje na pari, 11 – umetak za kuvanje na pari, 12 – poklopac posude za kuvanje na pari, 13 – mutilica, 14 – mješalica, 15 – nastavaak za sjeckanje sa četiri oštrice, 16 – mala korpa za kuvanje na pari, 17 – držač noža za rendanje/sjeckanje, 18 – dvostrani nož za rendanje/sjeckanje, 19 – gurač, 20 – mjerna čaša, 21 – lopatica.

### Ograničenja i upozorenja

**PAŽNJA!** Oprezno rukujte noževima: izvadite ih iz posude prije nego što je ispraznite i budite pažljivi kada ih čistite. Ne dirajte pokretne dijelove uređaja dok je u radu.

**PAŽNJA!** Neki dijelovi uređaja mogu se zagrijati i uzrokovati opekotine! Ne dirajte posudu, poklopce niti posudu za kuvanje na pari dok se potpuno ne ohlade, koristite posebne kuhinjske rukavice ili debelu krpu.

**PAŽNJA!** Nemojte prekoračiti oznaku "MAX" kada punite posudu jer to može uzrokovati izlivanje sadržaja iz posude dok uređaj radi.







**PAŽNJA!** Pazite da tečnost ne uđe u udubljenje za posudu jer to može dovesti do oštećenja uređaja.

**PAŽNJA!** U uređaju nemojte mljeti meso sa kostima i/ili hrskavicom, voće s košticama ili orašaste plodove u ljusci. Prvo uklonite kosti, hrskavicu, koštice i ljusku kako biste izbjegli oštećenje sječiva.

Ovaj uređaj nije namijenjen za korištenje od strane djece mlađe od 16 godina ili osoba sa smanjenim fizičkim, senzitivnim ili mentalnim sposobnostima osim ako imaju dovoljno iskustva ili znanja o rukovanju uređajem i ako su pod nadzorom osobe odgovorne za njihovu sigurnost. Uređaj je namijenjen isključivo za kućnu upotrebu. Nemojte koristiti uređaj na otvorenom. Ne dozvolite djeci da se igraju s uređajem ili dodacima. Nemojte ispuštati ili bacati uređaj. Nemojte koristiti oštećeni uređaj ili pribor. Uvjerite se da nazivni napon i frekvencija navedeni u tehničkim specifikacijama odgovaraju parametrima električne mreže. Upravljajte uređajem samo ako su vam ruke suve. Ne ostavljajte uređaj priključen na električnu mrežu bez nadzora. Isključite uređaj nakon svake upotrebe i prije čišćenja. Isključite uređaj iz električne utičnice držeći utikač, a ne kabl za napajanje. Ne uranjajte uređaj, utikač struunog kabla ili sam kabl u vodu ili druge tečnosti. Uvjerite se da kabl za napajanje nije uvrnut, savijen, nečim pritisnut niti da je u dodiru s vrućim, oštrim predmetima ili izvorima toplote. Koristite samo originalne dodatke. Nemojte koristiti hemijski agresivne deterđente, abrazivne paste, proizvode koji sadrže kiseline ili rastvarače, ili metalne spužve za čišćenje uređaja. Detaljan opis uređaja, režima rada i funkcija može se naći u kompletnom korisničkom priručniku, dostupnom na web stranici: [aeno.com/documents](http://aeno.com/documents).

Ako imate bilo kakvih pitanja ili poteškoća prilikom korištenja AENO™ uređaja, kontaktirajte podršku putem e-pošte: [support@aeno.com](mailto:support@aeno.com) ili chatujte uživo na web strani: [aeno.com/service-and-warranty](http://aeno.com/service-and-warranty). Stručnjaci će vam pomoći u otklanjanju problema tako da ne biste gubili vrijeme i trud radi opetovanog odlaska u trgovinu.

## Namjena pribora

	Mljevenje i miješanje sastojaka za sosove, kremaste supe, smoothije, dječju hranu, mliječne koktele; miješanje tijesta. <b>Napomena.</b> Nastavak se može koristiti uz bilo koju brzinu
	Mučenje bjelanjaka, vrhnja; miješanje sastojaka za sosove i kreme. <b>PAŽNJA!</b> Koristite nastavak <b>samo</b> uz 1–4 brzine
	Miješanje sastojaka; pripremanje juha uz funkciju grijanja. <b>PAŽNJA!</b> Koristite nastavak <b>samo</b> uz 1–3 brzine
	Kuvanje na pari. <b>Napomena.</b> Za spremanje nekoliko jela istovremeno, koristite umetak za kuvanje na pari (11)
	Kuvanje na pari; kuvanje žitarica i drugih sitnih sastojaka
	Rendanje/sjeckanje sastojaka. <b>PAŽNJA!</b> Koristite nastavak <b>samo</b> uz 4–6 brzine

## Indikacija uređaja

Status indikatora	Značenje
-------------------	----------

### U režimu pripravnosti

Treperi bijelo i crveno	Posuda je ugrađena u uređaj i zatvorena poklopcem
Treperi crveno	Posuda je ugrađena u uređaj ali nije zatvorena poklopcem

### Dok uređaj radi

Treperi bijelo i crveno	Rad u režimu "Vaga"
Treperi bijelo	Rad u režimu grijanja ispod 60 °C
Treperi crveno	Rad u režimu grijanja iznad 60 °C

## Funkcije regulatora



Okrenite desno/lijevo	Podešavanje parametara odabranog programa
Pritisnite jednom	Pokretanje/pauziranje programa; prebacivanje uređaja u režim pripravnosti po završetku programa
Pritisnite i držite 3 sekunde	Otkazivanje pokrenutog programa
Pritisnite i držite (u "Turbo" režimu)	Rotacija noža

## Priprema uređaja za korištenje

1. Oprezno otvorite ambalažu i izvadite uređaj i pribor. Uklonite sa njih sve ambalažne materijale.
2. Očistite uređaj i pribor (v. "Čišćenje i održavanje").
3. Stavite kućište uređaja (2) na ravnu, stabilnu površinu.
4. Utaknite utikač kabla za napajanje u električnu utičnicu.
5. Pomaknite prekidač (6) u položaj **I** i sačekajte da se upali displej (3).

## Povezivanje na Wi-Fi mrežu i kreiranje naloga

**PAŽNJA!** Da biste pristupili receptima, kao i ažuriranjima firmvera i baze recepata, treba da budete povezani na Wi-Fi mrežu (2,4 GHz) i da kreirate nalog preko displeja na uređaju.

1. Pripremite uređaj za rad i po uključivanju displeja pritisnite jednom na bilo kojem njegovom dijelu.
2. Na vrhu menija koji se otvori kliknite  i izaberite potrebnu Wi-Fi mrežu (samo 2,4 GHz).
3. Unesite svoju mrežnu lozinku i kliknite na "Potvrdi". Sačekajte da se proces povezivanja završi i kliknite na .
4. Kliknite na  na vrhu menija.
5. U prozoru koji se otvori kliknite na "Prijava/Registracija".
6. Kliknite na "Registruj se".

7. U obrascu za registraciju kreirajte nalog: unesite svoju adresu e-pošte i kreirajte lozinku, ponovo kliknite na "Registruj se".

8. U prozoru koji se otvori unesite podatke o svom nalogu (korisničko ime, pol i godine) i kliknite na "Sačuvaj".

### Ažuriranje firmvera

Kada se otkrije nova verzija firmvera (ako je uređaj povezan na Wi-Fi mrežu od 2,4 GHz), na displeju se prikaže obavještenje. Kliknite na dugme "Ažuriraj" u prozoru sa obavještenjima. Na displeju se prikaže proces ažuriranja firmvera. Sačekajte obavještenje da je ažuriranje završeno.

**PAŽNJA!** Ne isključujte uređaj i ne iskopčajte ga iz električne utičnice tokom ažuriranja.

### Korištenje uređaja



1. Ugradite posudu (7) u kućište dok se ne zaustavi, kao što je prikazano na slici **C**. Indikator (4) zatrepri crveno.

2. Na displeju odaberite jednu od opcija:

- "Režim": odaberite režim rada sa liste i podesite parametre pomoću dugmadi na displeju ili preko regulatora (5);
- "Recepti": odaberite recept i pročitajte njegov opis, kao i listu potrebnih sastojaka i komponenti.

3. Pripremite sastojke: ogulite i/ili operite sastojke ako je potrebno, uklonite ljuske orašastih plodova, kosti i hrskavicu iz mesa, nasjeckajte krupnije sastojke.

4. Uzmite nastavke odnosno dodatke potrebne za pripremanje i sastavite uređaj (v. tabelu ispod). Ako su svi elementi uređaja ispravno sastavljivi, indikator će treptati bijelo i crveno.

<b>Nastavak-sjeckalica</b> Namjestite nastavak za sjeckanje (15) na spojku (1) dok se ne zaustavi. Dodajte sastojke u posudu i pokrijte poklopcem (8) 	<b>Mutilica</b> Namjestite mutilicu (13) na spojku dok se ne zaustavi. Dodajte sastojke u posudu i pokrijte poklopcem (8) 
<b>Mješalica</b> Namjestite mješalicu (14) na spojku dok se ne zaustavi. Dodajte sastojke u posudu i pokrijte poklopcem (8) 	<b>Mala korpa za kuvanje na pari</b> U posudu dodajte potrebnu količinu vode (najmanje 600 ml). Namjestite korpu (16) na spojku dok se ne zaustavi. Dodajte sastojke u korpu i zatvorite poklopac (8) 
<b>Dvostrani nož za rendanje/sjeckanje</b> Ugradite držač (17) na spojku. Ugradite nož za rendanje/sjeckanje (18) na držač na način da su male oštrice (za rendanje) ili široke oštrice (za sjeckanje) budu okrenute prema gore. Stavite poklopac na posudu (9) 	<b>Posuda za kuvanje na pari</b> U posudu dodajte potrebnu količinu vode (najmanje 600 ml). Stavite posudu za kuvanje na pari (10) na posudu i okrenite je u smjeru kazaljke na satu da je pričvrstite. Dodajte sastojke u posudu za kuvanje na pari i zatvorite poklopac (12) 

5. Na displeju pritisnite "Start" da pokrenete odabrani program. Na displeju se prikaže odbrojavanje vremena kuvanja.

**Napomena.** Vrijeme u režimu "Kuvanje na pari" počne da se odbrojava kada temperatura dostigne 95 °C.

**Napomena.** Ako se uređaj koristi sa nožem za rendanje/sjeckanje, sastojci treba dodavati u posudu kroz otvor na poklopcu (9). Koristite gurač (19) da ubacite sastojke.

**PAŽNJA!** Ne dirajte pokretne dijelove uređaja dok je u radu.

6. Na kraju programa pritisnite "Potvrdi" na displeju, pomjerite prekidač u položaj **O** i isključite uređaj iz napajanja.

7. Otvorite posudu okretanjem poklopca (ako je sastavljeno sa posudom za kuvanje na pari – okretanjem posude za kuvanje na pari sa poklopcem) u smjeru suprotnom od kazaljke na satu (v. sliku **E**).

**Napomena.** Ako je posuda zaključana, ne možete je skinuti sa kućišta, čak i ako je uređaj isključen iz mreže.

8. Skinite posudu sa kućišta. Zatim skinite poklopac i nastavak odnosno korpu za kuvanje na pari ili samu posudu za kuvanje na pari da izvadite gotovu hranu.

**PAŽNJA!** Površina posude i poklopca mogu se jako zagrijati. Koristite kuhinjsku rukavicu ili debelu krpu da skinete posudu sa uređaja i poklopac sa posude.

**Napomena.** Koristite lopaticu (21) da izvadite malu korpu za kuvanje na pari iz posude (v. sliku **D**).

9. Očistite uređaj i pribor (v. "Čišćenje i održavanje").

**Čišćenje i održavanje** (v. sliku **F**)

**PAŽNJA!** Ne uranjajte kućište uređaja u vodu. Ne perite kućište uređaja u mašini za pranje sudova.

**PAŽNJA!** Prije čišćenja uređaj treba da bude isključen i da se potpuno ohladi.

1. Operite sve dijelove uređaja koji dolaze u dodir sa hranom mekom spužvom i deterđentom za pranje posuđa. Isperite ih pod tekućom vodom. Komponente se takođe mogu prati u mašini za pranje sudova.

2. Obrišite kućište mekom krpom navlaženom vodom. Zatim osušite.

**PAŽNJA!** Uvjerite se da su svi dijelovi potpuno suvi prije nego što ih ponovo sastavite.

**Otklanjanje eventualnih grešaka**

**Uređaj se ne uključuje.** Mogući uzrok: utičnica je u kvaru. Rješenje: provjerite da li utičnica radi ispravno priključivanjem na njui drugog uređaja, a ako je potrebno, priključite uređaj na ispravnu utičnicu.

**Uređaj je iznenada prestao da radi.** Mogući uzrok: aktivirala se zaštita od pregrijavanja. Rješenje: isključite uređaj i ostavite ga da se potpuno ohladi.

**Sastojci u posudi se rendaju umesto da se sjeckaju (ili obrnuto).** Mogući uzrok: nož (18) je pogrešno ugrađen. Rješenje: isključite uređaj, iskopčajte ga iz napajanja i namjestite nož (18) drugom stranom.

**Sastojci se izljevaju ili ispadaju iz posude dok uređaj radi.** Mogući uzroci: posuda je prepuna; temperatura kuvanja je previsoka. Rješenje: uklonite višak sastojaka iz posude tako da ne prelaze oznaku "MAX"; odaberite manju temperaturu kuvanja.

**PAŽNJA!** Ako nijedna od navedenih opcija ne pomogne u rješavanju problema, kontaktirajte dobavljača ili ovlašteni servisni centar. Nemojte rastavljati uređaj i ne pokušavajte da ga sami popravite.

Društvo ASBISC zadržava pravo da modifikuje uređaj i da unosi izmjene i dopune u ovaj dokument bez prethodne najave korisnicima.

Garantni i upotrebnii rok su 3 godine od dana prodaje uređaja preko maloprodaje.

Podaci o proizvođaču: ASBISC Enterprises PLC, Iapetou, 1, Agios Athanasios, 4101, Limassol, Cyprus (Kipar). Proizvedeno u Kini. Svi zaštitni znakovi i robne marke koji se ovdje spominju vlasništvo su njihovih odgovarajućih vlasnika. Datum proizvodnje je naveden na pakovanju.

Aktuelne informacije i detaljan opis uređaja, kao i uputstva za povezivanje, sertifikati, informacije o kompanijama koje primaju reklamacije u odnosu na kvalitet i garancije, dostupne su na [aeno.com/documents](http://aeno.com/documents). Ovaj uređaj je u skladu sa važećim sigurnosnim zahtjevima.

**POJEDNOSTAVLJENA IZJAVA O USKLAĐENOSTI.** Ovim ASBISC izjavljuje da je uređaj u skladu sa Direktivom 2014/53/EU. Kompletan tekst EU Deklaracije o usklađenosti možete pronaći na sljedećoj web adresi:

[aeno.com/userfiles/files/Certificates/CE/CRIS.pdf](http://aeno.com/userfiles/files/Certificates/CE/CRIS.pdf).

**RoHS direktiva.** Uređaj je usklađen sa zahtjevima Direktive RoHS 2011/65/EU o ograničenju opasnih supstanci, uključujući zahtjeve Direktive RoHS 2015/863/EU.

**BUL** Интелигентен кухненски робот **ACR0001S** е устройство, предназначено да изпълнява разнообразни функции: от нарязване на храна до приготвяне на ястия с различна сложност.

### Технически спецификации

Захранване (вход): 220–240 V / 5,65 A (AC), 50–60 Hz, 1300,0 W (макс.). Потребляема мощност в режим на очакване: < 2,0 W. Обем на купата: 3,5 l (полезен обем – 2,3 l). Скорост на въртене на мотора: 125–5000 rpm. 9 програми (8 автоматични + ръчен режим). Вградена везна: диапазон на измерване – 0–5 kg, стъпка на претегляне – 5 g, функция за нулиране на теглото на тарата. Дисплей: сензорен, 5". Wi-Fi: 802.11 b/g/n (2412–2472 MHz). Мощност на излъчване: 17,3 dBm / 53,7 mW. Защита срещу прегряване. Управление: ръчно. Ниво на шума (на разстояние 1 m): < 90 dB. Дължина на захранващия кабел: 1 m. Материал: ABS пластмаса, неръждаема стомана. Размер (Д×Ш×В): 384×280×330 mm. Тегло: 7,8 kg. Цвят: графитен. Условия на експлоатация: темп. 0...+40 °C, отн. вл. 40–60 % (без кондензация). Условия на съхранение: темп. –20...+60 °C, отн. вл. 20–75 % (без кондензация).

### Комплект за доставка (вж. фиг. А, В)

Интелигентен кухненски робот **ACR0001S**, купа, капак на купата, капак на комбайна, пароварка, вложка за пароварка, капак за пароварка, бъркалка, приставка за смесване, приставка за нарязване с четири ножа, малка кошница за пароварка, държач за нож за настъргване/нарязване, двустранен нож за настъргване/нарязване, бутало, мерителна чаша, шпатула, кратко ръководство на потребителя.

### Елементи на устройството и аксесоари (вж. фиг. А, В)

1 – съединител, 2 – корпус, 3 – дисплей, 4 – индикатор, 5 – регулатор, 6 – превключвател, 7 – купа, 8 – капак на купата, 9 – капак на комбайна, 10 – пароварка, 11 – вложка за пароварка, 12 – капак на пароварка, 13 – бъркалка, 14 – приставка за смесване, 15 – приставка за нарязване с четири ножа, 16 – малка кошница за пароварка, 17 – държач за нож за настъргване/нарязване, 18 – двустранен нож за настъргване/нарязване, 19 – бутало, 20 – мерителна чаша, 21 – шпатула.

### Ограничения и предупреждения

**ВНИМАНИЕ!** Работете с ножовете внимателно: изваждайте ги от купата преди да я изпразните, внимавайте при почистването им. Не докосвайте движещи се части, докато устройството работи.

**ВНИМАНИЕ!** Някои части на устройството могат да се нагряят и да причинят изгаряния! Не докосвайте купата, капаците или пароварката, докато не изстинат напълно, или използвайте кухненска ръкавица или дебела кърпа.

**ВНИМАНИЕ!** Не превишавайте маркировката „MAX“ при пълнене на купата – това може да доведе до препълване на купата по време на работа.

**ВНИМАНИЕ!** Не допускайте попадане на течност във вдлъбнатината на купата – това може да повреди устройството.

**ВНИМАНИЕ!** Не раздробявайте в устройството месо с кости и/или хрущяли, плодове с кости, ядки с черупки. Отстранете предварително костите, хрущялите, костилките и черупките, за да не повредите ножа.

Устройството не е предназначено за използване от деца под 16-годишна възраст или от лица с намалени физически, умствени или интелектуални способности, ако те нямат достатъчен опит или познания за експлоатация на устройството, и ако не са под надзора на лице, отговорно за тяхната безопасност. Устройството е предназначено само за домашна употреба. Не използвайте устройството на открито. Не позволявайте на деца да си играят с устройството и аксесоарите. Не изпускате и не хвърляйте устройството. Не използвайте повредено устройство или аксесоари. Уверете се, че номиналното напрежение и честотата, посочени в техническите спецификации, съответстват на електрическата мрежа. Работете с устройството само със сухи ръце. Не оставяйте устройството, свързано към електрическата мрежа, без надзор. Изключете устройството от електрическата мрежа след употреба и преди почистване. Изключете устройството от електрическата мрежа, като държите щепсела, а не захранващия кабел.

Не потапяйте устройството, щепсела на захранващия кабел или самия кабел във вода или други течности. Уверете се, че захранващият кабел не е усукан, прегънат, притиснат към нещо или в контакт с горещи, остри предмети или източници на топлина. Използвайте само оригинални аксесоари. Не използвайте химически агресивни почистващи препарати, абразивни пасти, продукти, съдържащи киселини и разтворители, или метални гъби за почистване на устройството. Подробно описание на устройството, неговите режими и функции можете да намерите в пълното ръководство за експлоатация, което е достъпно на уеб страница [aeno.com/documents](http://aeno.com/documents).

Ако имате някакви въпроси или затруднения при използването на устройството AENO™, моля, свържете се с екипа за поддръжка по електронна поща на адрес [support@aeno.com](mailto:support@aeno.com) или чрез онлайн чат на адрес [aeno.com/service-and-warranty](http://aeno.com/service-and-warranty). Специалистите могат да ви помогнат да справите с проблемите, така че да не губите време и усилия за посещение на магазин.

## Предназначение на аксесоарите

	Пасиране и смесване на съставки за сосове, крем супи, смути, бебешки храни, млечни шейкове; омесване на тесто. <b>Забележка.</b> Приставката може да се използва при всяка скорост
	Разбиване на белтъци, сметана; смесване на съставки за сосове, кремове. <b>ВНИМАНИЕ!</b> Използвайте приставката <b>само</b> при скорости 1–4
	Смесване на съставки; приготвяне на супи с помощта на функцията за нагриване. <b>ВНИМАНИЕ!</b> Използвайте приставката <b>само</b> при скорости 1–3
	Готвене на пара. <b>Забележка.</b> За да пригответе на пара няколко храни едновременно, използвайте вложката за пароварката (11)
	Готвене на пара; готвене на зърнени храни и други малки съставки
	Настъргване/нарязване на съставки. <b>ВНИМАНИЕ!</b> Използвайте приставката <b>само</b> при скорости 4–6

## Индикация на устройството

Състояние на индикатора	Стойност
<b>В режим на очакване</b>	
Мигащи бяло и червено	Купата е поставена в устройството и е закрыта с капак
Мига в червено	Купата е поставена в устройството и не е закрыта с капак
<b>По време на работа на устройството</b>	
Мигащи бяло и червено	Работа в режим „Везни“
Мига в бяло	Работа в режим на нагриване до 60 °C
Мига в червено	Работа в режим на нагриване над 60 °C

## Функции на регулатора



Завъртете надясно/наляво	Регулиране на параметрите на избраната програма
Натиснете веднъж	Старт/пауза на програмата; поставяне на устройството в режим на очакване след приключване на програмата
Натиснете и задръжте за 3 секунди	Отмяна на текуща програма
Натиснете и задръжте (в режим „Турбо“)	Въртене на ножа

## Подготовка на устройството за употреба

- Внимателно отворете опаковката и извадете устройството и аксесоарите. Отстранете всички опаковъчни материали от тях.
- Почистете устройството и аксесоарите (вж. „Почистване и поддръжка“).
- Поставете корпуса на устройството (2) върху плоска, стабилна повърхност.
- Поставете щепсела на захранващия кабел в контакта.
- Завъртете превключвателя (6) в положение I и изчакайте да се включи дисплеят (3).

## Свързване с Wi-Fi мрежа и създаване на акаунт

**ВНИМАНИЕ!** За да получите достъп до рецепти, както и до актуализации на фърмуера и базата данни с рецепти, трябва да се свържете с Wi-Fi мрежа (2,4 GHz) и да създадете акаунт, като използвате дисплея на устройството.

- Подгответе устройството за работа и след като включите дисплея, натиснете веднъж в която и да е част на дисплея.
- В горната част на отвореното меню натиснете  и изберете желаната Wi-Fi мрежа (само 2,4 GHz).
- Въведете мрежовата парола и натиснете „Потвърди“. Изчакайте процесът на свързване да завърши и натиснете .
- Натиснете  в горната част на менюто.
- В отворения прозорец натиснете „Вход/Регистрация“.
- Натиснете „Регистрация“.

7. Във формуляра за регистрация създайте акаунт: въведете своя имейл адрес и създайте парола, натиснете отново „Регистрация“.

8. В прозореца, който се отваря, въведете информацията за вашия акаунт (потребителско име, пол и възраст) и натиснете „Запазване“.

### Актуализация на фърмуера

Когато бъде открита нова версия на фърмуера (ако устройството е свързано към 2,4 GHz Wi-Fi мрежа), на дисплея ще се появи известие. Натиснете бутона „Актуализация“ в прозореца за известия. На дисплея ще се покаже процесът на актуализация на фърмуера. Изчакайте да се появи съобщение, че актуализацията е завършена.

**ВНИМАНИЕ!** Не изключвайте устройството и не го изключвайте от електрическата мрежа по време на актуализация.

### Експлоатация на устройството

1. Поставете купата (7) в корпуса докрай, както е показано на фиг. С. Индикаторът (4) ще започне да мига в червено.

2. На дисплея изберете една от опциите:

- „Режим“: изберете режим от списъка и регулирайте параметрите с помощта на бутоните на дисплея или регулатор (5);
- „Рецепти“: изберете рецепта и прочетете нейното описание и списъка с необходимите съставки и компоненти.

3. Пригответе съставките: почистете и/или измийте храната, ако е необходимо; отстранете черупките на ядките; костите и хрущялите от месото; нарежете големите съставки.

4. Вземете необходимите аксесоари и сглобете устройството (вж. таблицата по-долу). Ако всички елементи на устройството са монтирани правилно, индикаторът ще мига в бяло и червено.

<b>Приставка за нарязване</b> Поставете приставката за нарязване (15) върху съединителя (1) докрай. Добавете съставките в купата и ги покрийте с капака (8)		<b>Бъркалка</b> Поставете бъркалката (13) върху съединителя докрай. Добавете съставките в купата и ги покрийте с капака (8)	
<b>Приставка за смесване</b> Поставете приставка за смесване (14) върху съединителя докрай. Добавете съставките в купата и ги покрийте с капака (8)		<b>Малка кошница за пароварка</b> Добавете необходимото количество вода (най-малко 600 ml) в купата. Поставете кошницата (16) върху съединителя докрай. Добавете съставките в кошницата и затворете капака (8)	
<b>Двустранен нож за настъргване/нарязване</b> Поставете държача (17) върху съединителя. Поставете ножа за настъргване/нарязване (18) върху държача с малките остриета (за настъргване) или широкото острие (за нарязване) нагоре. Закрийте купата с капака (9)		<b>Пароварка</b> Добавете необходимото количество вода (най-малко 600 ml) в купата. Свържете пароварката (10) към купата и завъртете по посока на часовниковата стрелка, за да се фиксира. Добавете съставките в пароварката и затворете капака (12)	

5. На дисплея натиснете „Старт“, за да стартирате избраната програма. Отброяването на времето за готвене ще се покаже на дисплея.

**Забележка.** Отброяването на времето за готвене в режим „Готвене на пара“ ще започне, когато температурата достигне 95 °C.

**Забележка.** Ако устройството се използва с нож за настъргване/нарязване, съставките трябва да се подават в купата през отвора на капака (9). Използвайте буталото (19), за да подадете съставките.

**ВНИМАНИЕ!** Не докосвайте движещи се части, докато устройството работи.

6. В края на програмата натиснете „Потвърждаване“ на дисплея, завъртете превключвателя в положение **O** и изключете устройството от захранването.

7. Отключете купата, като завъртите капака (за варианта с пароварка – пароварка с капак) обратно на часовниковата стрелка (вж. фиг. E).

**Забележка.** Ако купата е заключена, тя не може да бъде извадена от корпуса, дори ако устройството е изключено от електрическата мрежа.

8. Отстранете купата от корпуса. След това отстранете капака и приставката / кошницата за пароварка или пароварката, за да извадите съдържанието.

**ВНИМАНИЕ!** Повърхността на купата и капака може да се нагрива. Използвайте кухненска ръкавица или дебела кърпа, за да извадите купата от устройството и капака от купата.

**Забележка.** Използвайте шпатулата (21), за да извадите малката кошница за пароварка от купата (вж. фиг. D).

9. Почистете устройството и аксесоарите (вж. „Почистване и поддръжка“).

**Почистване и поддръжка** (вж. фиг. F)

**ВНИМАНИЕ!** Не потапяйте корпуса на устройството във вода. Не мийте корпуса на устройството в съдомиялна машина.

**ВНИМАНИЕ!** Не почиствайте устройството, докато то не бъде изключено от електрическата мрежа и не изстине напълно.

1. Измийте всички части на устройството, които влизат в контакт с храната, с мека гъба и препарат за миене на съдове. Изплакнете ги под течаща вода. Аксесоарите могат да се мият и в съдомиялна машина.

2. Избършете корпуса с мека кърпа, навлажнена с вода. След това избършете до сухо.

**ВНИМАНИЕ!** Уверете се, че всички части са напълно сухи преди сглобяване.

**Отстраняване на възможни неизправности**

**Устройството не се включва.** Възможна причина: електрическият контакт е повреден. Решение: проверете изправността на електрическия контакт, като свържете към него друго устройство, а ако е необходимо, свържете устройството към изправен електрически контакт.

**Устройството изведнъж спря да работи.** Възможна причина: защитата от прегряване се е задействала. Решение: изключете устройството от електрическата мрежа и го оставете да изстине напълно.

**Съставките в купата се настъргват, а не се нарязват (или обратното).** Възможна причина: ножът (18) не е поставен правилно. Решение: изключете устройството, извадете го от захранването, поставете ножа (18) обратно.

**По време на работа съставките се разливат или падат от купата.** Възможни причини: купата е препълнена; избраната температура на готвене е твърде висока. Решение: отстранете излишните съставки от купата, така че да не надвишават маркировката „MAX“; изберете по-ниска температура на готвене.

**ВНИМАНИЕ!** Ако нито един от предложените методи не помогне за решаване на проблема, свържете се с вашия доставчик или с оторизиран сервизен център. Не разглобявайте и не се опитвайте да ремонтирате устройството сами.

Компанията ASBISC си запазва правото да модифицира устройството и да прави промени и допълнения в този документ без предварително уведомяване на потребителите.

Гаранционен срок и срок на обслужване – 2 години от датата на продажба на устройството в търговската мрежа. Информация за производителя: ASBISC Enterprises PLC, Iapetou, 1, Agios Athanasios, 4101, Limassol, Cyprus (Кипър). Произведено в Китай. Всички търговски марки, споменати в този документ, са собственост на съответните им собственици. Датата на производство е посочена върху опаковката.

Актуална информация и подробно описание на устройството, както и инструкции за свързване, сертификати, информация за фирмите, които приемат рекламации за качество и гаранции, са достъпни на адрес [aeno.com/documents](http://aeno.com/documents). Това устройство отговаря на приложимите изисквания за безопасност.

**ОПРОСТЕНА ДЕКЛАРАЦИЯ ЗА СЪОТВЕТСТВИЕ.** С настоящото ASBISC декларира, че устройството отговаря на изискванията на Директива 2014/53/EU. С пълния текст на декларацията за съответствие на ЕС можете да се запознаете на следния уеб адрес: [aeno.com/userfiles/files/Certificates/CE/CRIS.pdf](http://aeno.com/userfiles/files/Certificates/CE/CRIS.pdf).

**Директива RoHS.** Устройството е в съответствие с изискванията на Директива RoHS 2011/65/EU относно ограничаване на опасните вещества, включително изискванията на Директива RoHS 2015/863/EU.

**GES** Chytrý kuchyňský robot **ACR0001S** je zařízení navržené k provádění různých funkcí: od sekání potravin až po přípravu pokrmů různé složitosti.

### Technické specifikace

Napájení (vstup): 220–240 V / 5,65 A (AC), 50–60 Hz, 1300,0 W (max.). Spotřeba v pohotovostním režimu: < 2,0 W. Objem mísy: 3,5 l (užitečný objem: 2,3 l). Rychlost otáčení motoru: 125–5000 ot./min. 9 programů (8 automatických + ruční režim). Vestavěné váhy: rozsah měření 0–5 kg, krok vážení 5 g, funkce vynulování váhy. Obrazovka: dotyková, 5". Wi-Fi: 802.11 b/g/n (2412–2472 MHz). Vyzářený výkon: 17,3 dBm / 53,7 mW. Ochrana proti přehřátí. Ovládání: ruční. Hladina hluku (ve vzdálenosti 1 m): < 90 dB. Délka napájecího kabelu: 1 m. Materiál: ABS plast, nerezová ocel. Velikost (D×Š×V): 384×280×330 mm. Hmotnost: 7,8 kg. Barva: grafitová. Provozní podmínky: tepl. 0...+40 °C, rel. vlh. 40–60 % (bez kondenzace). Skladovací podmínky: tepl. –20...+60 °C, rel. vlh. 20–75 % (bez kondenzace).

### Obsah balení (viz obr. A, B)

Chytrý kuchyňský robot **ACR0001S**, mísa, víko mísy, víko robota, napařovací hrnec, napařovací vložka, víko napařovacího hrnce, šlehačí nástavec, míchací nástavec, sekací nástavec se čtyřmi noži, malý napařovací koš, držák na strouhací/plátkovací nůž, oboustranný strouhací/plátkovací nůž, pěchovadlo, odměrka, špachtle, stručný návod k použití.

### Prvky zařízení a příslušenství (viz obr. A, B)

1 – spojka, 2 – tělo, 3 – obrazovka, 4 – indikátor, 5 – ovládač, 6 – vypínač, 7 – mísa, 8 – víko mísy, 9 – víko robota, 10 – napařovací hrnec, 11 – napařovací vložka, 12 – víko napařovacího hrnce, 13 – šlehačí nástavec, 14 – míchací nástavec, 15 – sekací nástavec se čtyřmi noži, 16 – malý napařovací koš, 17 – držák na strouhací/plátkovací nůž, 18 – oboustranný strouhací/plátkovací nůž, 19 – pěchovadlo, 20 – odměrka, 21 – špachtle.

### Omezení a varování

**POZOR!** S noži zacházejte opatrně: před vyprázdněním je vyjměte z mísy, při čištění buďte opatrní. Během provozu zařízení se nedotýkejte žádných pohyblivých částí.

**POZOR!** Některé části zařízení se mohou zahřát a způsobit popálení! Nedotýkejte se mísy, vík ani napařovacího hrnce, dokud zcela nevychladnou, nebo použijte kuchyňskou rukavici či hustou tkaninu.

**POZOR!** Při plnění mísy nepřekračujte značku "MAX" – mohlo by dojít k přetečení mísy během provozu.







**POZOR!** Nedovolte, aby se do prohlubně mísy dostala tekutina – mohlo by dojít k poškození zařízení.

**POZOR!** Nekrájejte maso s kostmi a/nebo chrupavkami, ovoce s peckami ani ořechy ve skořápce. Předem odstraňte kosti, chrupavky, pecky a skořápky, abyste nepoškodili nůž.

Toto zařízení není určeno pro použití dětmi mladšími 16 let nebo osobami se sníženými fyzickými, mentálními nebo duševními schopnostmi, pokud nemají dostatečné zkušenosti a znalosti s používáním zařízení a pokud nejsou pod dohledem osoby odpovědné za jejich bezpečnost. Zařízení je určeno pouze pro použití v domácnosti. Zařízení nepoužívejte venku. Nedovolte dětem, aby si se zařízením a příslušenstvím hrály. Zařízení neupouštějte ani neházejte. Nepoužívejte poškozené zařízení nebo příslušenství. Ujistěte se, že jmenovité napětí a frekvence uvedené v technických specifikacích odpovídají parametrům elektrické sítě. Se zařízením manipulujte pouze suchýma rukama. Nenechávejte zařízení připojené k elektrické síti bez dozoru. Po použití a před čištěním odpojte zařízení z elektrické sítě. Při odpojování zařízení z elektrické sítě uchopte zástrčku, nikoli napájecí kabel. Neponořujte zařízení, zástrčku napájecího kabelu ani samotný kabel do vody nebo jiných tekutin. Ujistěte se, že napájecí kabel není zkroucený, zalomený, přiskřípnutý nebo není v kontaktu s horkými, ostrými předměty nebo zdroji tepla. Používejte pouze originální příslušenství. K čištění zařízení nepoužívejte chemicky agresivní čisticí prostředky, abrazivní pasty, prostředky obsahující kyseliny a rozpouštědla ani kovové drátěnky. Podrobný popis zařízení, jeho režimů a funkcí naleznete v úplném návodu k použití, který je k dispozici na webové stránce [aeno.com/documents](http://aeno.com/documents).

Pokud máte jakékoli dotazy nebo potíže s používáním zařízení AENO™, obraťte se na tým podpory prostřednictvím e-mailu [support@aeno.com](mailto:support@aeno.com) nebo online chatu na [aeno.com/service-and-warranty](http://aeno.com/service-and-warranty). Specialisté vám pomohou na to přijít a nebudete muset trávit čas a úsilí návštěvou obchodu.

## Funkce příslušenství

	Mletí a míchání ingrediencí do omáček, krémových polévek, smoothie, dětské výživy, mléčných koktejlů; hnětení těsta. <b>Poznámka.</b> Nástavec lze použít při libovolné rychlosti
	Šlehání bílků, smetany; míchání ingrediencí do omáček, krémů. <b>POZOR!</b> Nástavec používejte <b>pouze</b> při rychlostech 1 až 4
	Míchání ingrediencí; příprava polévek pomocí funkce ohřevu. <b>POZOR!</b> Nástavec používejte <b>pouze</b> při rychlostech 1 až 3
	Vaření v páře. <b>Poznámka.</b> Chcete-li vařit v páře několik potravin najednou, použijte vložku pro vaření v páře (11)
	Vaření v páře; vaření obilovin a dalších drobných ingrediencí
	Strouhání/plátkování ingrediencí. <b>POZOR!</b> Nástavec používejte <b>pouze</b> při rychlostech 4 až 6

## Indikace zařízení

Stav indikátoru	Význam
-----------------	--------

### Pohotovostní režim

Bliká bíle a červeně	Mísa je vložena do zařízení a je uzavřena víkem
Bliká červeně	Mísa je vložena do zařízení a není uzavřena víkem

### Během provozu zařízení

Bliká bíle a červeně	Provoz v režimu "Váhy"
Bliká bíle	Provoz v režimu zahřívání do 60 °C
Bliká červeně	Provoz v režimu zahřívání nad 60 °C

## Funkce ovládače



Otáčejte vpravo/vlevo	Nastavení parametrů vybraného programu
Stiskněte jednou	Spuštění/pozastavení programu; přepnutí zařízení do pohotovostního režimu po ukončení programu
Stiskněte a podržte po dobu 3 sekund	Zrušení spuštěného programu
Stiskněte a podržte (v režimu "Turbo")	Otáčení nože

## Příprava zařízení k provozu

- Opatrně otevřete obal a vyjměte zařízení a příslušenství. Odstraňte z nich veškerý obalový materiál.
- Vyčistěte zařízení a příslušenství (viz "Čištění a údržba").
- Umístěte tělo zařízení (2) na rovný, stabilní povrch.
- Zapojte napájecí kabel do elektrické zásuvky.
- Přepněte vypínač (6) do polohy **I** a počkejte, až se zapne obrazovka (3).

## Připojení k síti Wi-Fi a založení účtu

**POZOR!** Chcete-li získat přístup k receptům a aktualizacím firmwaru a databáze receptů, musíte se připojit k síti Wi-Fi (2,4 GHz) a založit si účet pomocí obrazovky zařízení.

- Připravte zařízení k provozu a po zapnutí obrazovky stiskněte jednou v kterékoli části obrazovky.
- V horní části otevřené nabídky stiskněte  a vyberte požadovanou síť Wi-Fi (pouze 2,4 GHz).
- Zadejte síťové heslo a stiskněte "Potvrdit". Počkejte na dokončení procesu připojení a stiskněte .
- Stiskněte  v horní části nabídky.
- V otevřeném okně stiskněte "Přihlášení/Založení účtu".
- Stiskněte tlačítko "Založit účet".
- V registračním formuláři si vytvořte účet tak, že zadáte svou e-mailovou adresu a vytvoříte si heslo a znovu klikněte na "Založit účet".
- V otevřeném okně zadejte údaje o svém účtu (uživatelské jméno, pohlaví a věk) a klikněte na "Uložit".





## Aktualizace firmwaru

Po zjištění nové verze firmwaru (pokud je zařízení připojeno k síti Wi-Fi 2,4 GHz) se na obrazovce zobrazí příslušné oznámení. V okně oznámení klikněte na tlačítko "Aktualizovat". Na obrazovce se zobrazí proces aktualizace firmwaru. Vyčkejte na zprávu o dokončení aktualizace.

**POZOR!** Během aktualizace zařízení nevyplínejte ani neodpojujte z elektrické sítě.

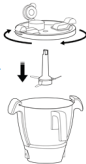
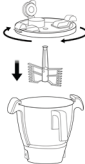
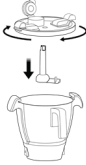
## Použití zařízení

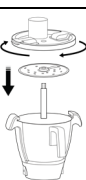
1. Vložte mísu (7) do těla zařízení až na doraz, jak je znázorněno na obr. C. Indikátor (4) začne blikat červeně.
2. Na obrazovce vyberte jednu z možností:
  - "Režim": vyberte režim ze seznamu a nastavte parametry pomocí tlačítek na obrazovce nebo ovládače (5);
  - "Recepty": vyberte recept a přečtěte si jeho popis a seznam požadovaných ingrediencí a příslušenství.
3. Příprava ingrediencí: v případě potřeby oloupejte a/nebo omyjte suroviny; odstraňte skořápky ořechů, kosti a chrupavky z masa; nakrájejte velké ingredience.
4. Vezměte potřebné příslušenství a sestavte zařízení (viz tabulka níže). Pokud jsou všechny prvky zařízení správně nainstalovány, indikátor začne blikat bíle a červeně.

<b>Sekací nástavec</b> Nasadte sekací nástavec (15) na spojku (1) až na doraz. Přidejte ingredience do mísy a uzavřete ji víkem (8)		<b>Šlehací nástavec</b> Nasadte šlehací nástavec (13) na spojku až na doraz. Přidejte ingredience do mísy a uzavřete ji víkem (8)	
<b>Míchací nástavec</b> Nasadte míchací nástavec (14) na spojku až na doraz. Přidejte ingredience do mísy a uzavřete ji víkem (8)		<b>Malý napařovací koš</b> Do mísy přidejte potřebné množství vody (nejméně 600 ml). Nasadte koš (16) na spojku až na doraz. Přidejte ingredience do koše a uzavřete jej víkem (8)	
<b>Oboustranný strouhací/plátkovací nůž</b> Nasadte držák (17) na spojku. Strouhací/plátkovací nůž (18) nasadte na držák jemnými čepelemi (pro strouhání) nebo širokými čepelemi (pro plátkování) směrem nahoru. Uzavřete mísu víkem (9)		<b>Napařovací hrnec</b> Do mísy přidejte potřebné množství vody (nejméně 600 ml). Připojte napařovací hrnec (10) k míse a otočením ve směru hodinových ručiček jej zajistěte. Přidejte ingredience do napařovacího hrnce a uzavřete jej víkem (12)	

5. Na obrazovce stiskněte "Start" pro spuštění vybraného programu. Na obrazovce se zobrazí odpočítávání doby vaření.

**Poznámka.** Odpočítávání doby vaření v režimu "Vaření v páře" začne, když teplota dosáhne 95 °C.

**Poznámka.** Pokud je zařízení používáno se strouhacím/plátkovacím nožem, musí být ingredience do mísy vkládány otvorem ve víku (9). Podávejte ingredience pomocí pěchovadla (19).

**POZOR!** Během provozu zařízení se nedotýkejte žádných pohyblivých částí.

6. Po ukončení programu stiskněte na obrazovce "Potvrdit", přepněte vypínač do polohy **O** a odpojte zařízení z elektrické sítě.

7. Mísu odemkněte otočením víka (u varianty s napařovacím hrncem otočte napařovací hrnec s víkem) proti směru hodinových ručiček (viz obr. E).

**Poznámka.** Pokud je mísa uzamčena, nelze ji z těla zařízení sejmut, ani když je zařízení odpojeno z elektrické sítě.

8. Sejměte mísu z těla zařízení. Poté sejměte víko a nástavec / napařovací koš nebo napařovací hrnec a vyjměte obsah.

**POZOR!** Povrch mísy a víka může se zahřívát. K vyjmutí mísy ze zařízení a sejmutí víka z mísy použijte kuchyňskou chňapku nebo tlustou tkaninu.

**Poznámka.** Pomocí špachtle (21) vyjměte malý napařovací koš z mísy (viz obr. D).

9. Vyčistěte zařízení a jeho příslušenství (viz "Čištění a údržba").

**Čištění a údržba** (viz obr. F)

**POZOR!** Neponořujte tělo zařízení do vody. Tělo zařízení nemyjte v myčce nádobí.

**POZOR!** Zařízení nečistěte, dokud není odpojeno z elektrické sítě a dokud zcela nevychladne.

1. Všechny části zařízení, které přicházejí do styku s potravinami, umyjte měkkou drátěnkou a mycím prostředkem na nádobí. Opláchněte je pod tekoucí vodou. Příslušenství lze mýt i v myčce nádobí.

2. Tělo zařízení otřete měkkým hadříkem navlhčeným vodou. Pak jej otřete do sucha.

**POZOR!** Před sestavením zařízení se ujistěte, že jsou všechny díly zcela suché.

### **Odstraňování možných poruch**

**Zařízení se nezapíná.** Možná příčina: zásuvka je vadná. Řešení: zkontrolujte, zda zásuvka funguje správně, připojením jiného zařízení, případně připojte zařízení k provozuschopné zásuvce.

**Zařízení náhle přestalo fungovat.** Možná příčina: zapnula se ochrana proti přehřátí. Řešení: odpojte zařízení z elektrické sítě a nechte jej zcela vychladnout.

**Ingredience v míse jsou nastrouhané místo naplátkovaných (nebo naopak).** Možná příčina: nůž (18) není správně nasazen. Řešení: vypněte zařízení, odpojte jej z elektrické sítě a nasadte nůž (18) opačnou stranou.

**Ingredience se během provozu zařízení vysypou nebo vypadnou z mísy.** Možné příčiny: mísa je plná; zvolená teplota vaření je příliš vysoká. Řešení: odstraňte zbytečné ingredience z mísy tak, aby nepřesahovaly značku "MAX"; zvolte nižší teplotu vaření.

**POZOR!** Pokud žádný z navrhovaných způsobů nepomůže problém vyřešit, obraťte se na svého dodavatele nebo autorizované servisní středisko. Zařízení nerozebírejte ani se jej nepokoušejte sami opravit.

Spoločnosť ASBISC si vyhradzuje právo upravovať zariadenie a vykonávať zmeny a doplnky tohto dokumentu bez predchádzajúceho upozornenia užívateľov.

Záručná doba a životnosť – 2 roky od data predaje zariadení v maloobchodní sieti.

Informace o výrobcí: ASBISC Enterprises PLC, Iapetou, 1, Agios Athanasios, 4101, Limassol, Cyprus (Kypr). Vyrobeno v Číně. Všechny ochranné známky a obchodní značky uvedené v tomto dokumentu jsou majetkem příslušných vlastníků. Datum výroby je uvedeno na obalu.

Aktuální informace a podrobný popis zařízení, stejně jako pokyny k připojení, certifikáty, informace o společnostech, které přijímají reklamacie kvality, a záruky jsou k dispozici na adrese [aeno.com/documents](http://aeno.com/documents). Toto zařízení splňuje platné bezpečnostní požadavky.

**ZJEDNODUŠENÉ PROHLÁŠENÍ O SHODĚ.** ASBISC tímto prohlašuje, že zařízení je v souladu se Směrnicí 2014/53/EU. Úplné znění EU prohlášení o shodě naleznete na této internetové adrese:

[aeno.com/userfiles/files/Certificates/CE/CRIS.pdf](http://aeno.com/userfiles/files/Certificates/CE/CRIS.pdf).

**Směrnice RoHS.** Zařízení splňuje požadavky směrnice RoHS 2011/65/EU o omezení používání nebezpečných látek, včetně požadavků směrnice RoHS 2015/863/EU.

**DEU** Der intelligente Küchenroboter **ACR0001S** ist ein Gerät, das eine Vielzahl von Funktionen ausführen kann: vom Zerkleinern von Lebensmitteln bis zum Kochen von Gerichten unterschiedlicher Komplexität.

### Technische Daten

Stromversorgung (Eingang): 220–240 V / 5,65 A (AC), 50–60 Hz, 1300,0 W (max.). Leistungsaufnahme im Standby-Modus: < 2,0 W. Fassungsvermögen der Schüssel: 3,5 l (nutzbares Volumen: 2,3 l). Motordrehzahl: 125–5000 U/min. 9 Programme (8 automatische + manueller Modus). Eingebaute Waage: Messbereich – 0–5 kg, Einwaageschritt – 5 g, Taragewicht-Rückstellfunktion. Display: Touchscreen, 5". WLAN: 802.11 b/g/n (2412–2472 MHz). Sendeleistung: 17,3 dBm / 53,7 mW. Überhitzungsschutz. Steuerung: manuell. Geräuschpegel (in einem Abstand von 1 m): < 90 dB. Netzkabellänge: 1 m. Material: ABS-Kunststoff, rostfreier Stahl. Abmessungen (L×B×H): 384×280×330 mm. Gewicht: 7,8 kg. Farbe: Graphit. Betriebsbedingungen: Temp. 0...+40 °C, RH 40–60 % (nicht kondensierend). Lagerbedingungen: Temp. –20...+60 °C, RH 20–75 % (nicht kondensierend).

### Lieferumfang (siehe Abb. A, B)

Der intelligente Küchenroboter **ACR0001S**, Schüssel, Schüsseldeckel, Küchenroboterdeckel, Dampfgarer, Dampfgarereinsatz, Dampfgarerdeckel, Schneebesen, Mischaufsatz, Zerkleinerungsaufsatz mit vier Klingen, kleiner Dampfkorb, Reibe/Zerkleinerer-Halter, doppelseitiges Reibe/Zerkleinerer, Schieber, Messbecher, Spatel, Schnellstartanleitung.

### Geräteelemente und Zubehör (siehe Abb. A, B)

1 – Kupplung, 2 – Gehäuse, 3 – Display, 4 – Anzeige, 5 – Drehknopf, 6 – Schalter, 7 – Schüssel, 8 – Schüsseldeckel, 9 – Küchenroboterdeckel, 10 – Dampfgarer, 11 – Dampfgarereinsatz, 12 – Dampfgarerdeckel, 13 – Schneebesen, 14 – Mischaufsatz, 15 – Zerkleinerungsaufsatz mit vier Klingen, 16 – kleiner Dampfkorb, 17 – Reibe/Zerkleinerer-Halter, 18 – doppelseitiges Reibe/Zerkleinerer, 19 – Schieber, 20 – Messbecher, 21 – Spatel.

### Einschränkungen und Warnhinweise

**ACHTUNG!** Bitte gehen Sie vorsichtig mit den Klingen um: Nehmen Sie diese aus der Schüssel, bevor Sie diese entleeren, und seien Sie vorsichtig beim Reinigen der Klingen. Berühren Sie keine beweglichen Teile, während das Gerät in Betrieb ist.

**ACHTUNG!** Einige Teile des Geräts können heiß werden und Verbrennungen verursachen! Berühren Sie die Schüssel, Deckel oder den Dampfgarer erst, wenn sie vollständig abgekühlt sind, oder verwenden Sie einen Küchenhandschuh oder ein dickes Tuch.

**ACHTUNG!** Überschreiten Sie beim Befüllen der Schüssel nicht die „MAX“-Markierung – dies kann dazu führen, dass der Inhalt der Schüssel überläuft, wenn das Gerät in Betrieb ist.

**ACHTUNG!** Achten Sie darauf, dass keine Flüssigkeit in die Vertiefung für die Schüssel gelangt – dies könnte das Gerät beschädigen.







**ACHTUNG!** Schneiden Sie kein Fleisch mit Knochen und/oder Knorpeln, kein Obst mit Knochen und keine Nüsse in der Schale. Entfernen Sie vorher Knochen, Knorpel, Kerne und Schalen, um die Klingen nicht zu beschädigen.

Dieses Gerät ist nicht für die Verwendung durch Kinder unter 16 Jahren oder durch Personen mit eingeschränkten körperlichen, geistigen oder intellektuellen Fähigkeiten bestimmt, es sei denn, sie werden von einer für ihre Sicherheit verantwortlichen Person beaufsichtigt oder in der Verwendung des Geräts unterwiesen. Das Gerät ist ausschließlich für den Hausgebrauch bestimmt. Die Verwendung des Geräts im Freien ist verboten. Lassen Sie Kinder nicht mit dem Gerät und dem Zubehör spielen. Lassen Sie das Gerät nicht fallen und werfen Sie es nicht. Verwenden Sie kein beschädigtes Gerät oder Zubehör. Vergewissern Sie sich, dass die in den technischen Daten angegebene Nennspannung und Frequenz mit der Netzversorgung übereinstimmt. Bedienen Sie das Gerät nur mit trockenen Händen. Lassen Sie das an das Stromnetz angeschlossene Gerät nicht unbeaufsichtigt. Trennen Sie das Gerät nach dem Gebrauch und vor der Reinigung vom Stromnetz. Trennen Sie das Gerät vom Stromnetz, indem Sie es am Stecker und nicht am Netzkabel halten. Tauchen Sie das Gerät, den Stecker des Netzkabels oder das Kabel selbst nicht in Wasser oder andere Flüssigkeiten.

Wenn Sie Fragen oder Schwierigkeiten bei der Verwendung des AENO™-Geräts haben, wenden Sie sich bitte an das Support-Team per E-Mail an [support@aeno.com](mailto:support@aeno.com) oder per Online-Chat unter [aeno.com/service-and-warranty](https://aeno.com/service-and-warranty). Spezialisten helfen Ihnen, das Problem zu lösen, und Sie müssen keine Zeit und Mühe aufwenden, um den Laden zu besuchen.

Vergewissern Sie sich, dass das Netzkabel nicht verdreht, geknickt, gegen irgendetwas gedrückt oder mit heißen, scharfen Gegenständen oder Wärmequellen in Berührung gekommen ist. Verwenden Sie nur Originalzubehör. Verwenden Sie zur Reinigung des Geräts keine chemisch aggressiven Reinigungsmittel, Scheuerpasten, säure- und lösungsmittelhaltige Produkte oder Metallschwämme. Eine ausführliche Beschreibung des Geräts, seiner Betriebsmodi und Funktionen finden Sie in der vollständigen Bedienungsanleitung, die auf der Webseite [aeno.com/documents](http://aeno.com/documents) verfügbar ist.

### Verwendungszweck von Zubehör

	Zerkleinern und Mischen von Zutaten für Soßen, Cremesuppen, Smoothies, Babynahrung, Milchshakes; Kneten von Teig. <b>Hinweis.</b> Der Aufsatz kann bei jeder Geschwindigkeit verwendet werden
	Schlagen von Eiweiß und Sahne; Mischen von Zutaten für Soßen und Cremes. <b>ACHTUNG!</b> Verwenden Sie den Aufsatz <b>nur</b> bei den Geschwindigkeiten 1–4
	Zutaten umrühren; Suppen mit der Erhitzungsfunktion zubereiten. <b>ACHTUNG!</b> Verwenden Sie den Aufsatz <b>nur</b> bei den Geschwindigkeiten 1–3
	Dampfgaren. <b>Hinweis.</b> Um mehrere Lebensmittel gleichzeitig zu dämpfen, verwenden Sie den Dampfgarereinsatz (11)
	Dampfgaren; Kochen von Getreide und anderen kleinen Zutaten
	Reiben/Zerkleinern von Zutaten <b>ACHTUNG!</b> Verwenden Sie den Aufsatz <b>nur</b> bei Geschwindigkeiten von 4–6

### Anzeige des Geräts

Status der Anzeige	Bedeutung
<b>Standby-Modus</b>	
Blinkt weiß und rot	Die Schüssel wird in das Gerät gestellt und mit einem Deckel abgedeckt
Blinkt rot	Die Schüssel wird in das Gerät gestellt und nicht mit dem Deckel abgedeckt

### Während des Gerätebetriebs

Blinkt weiß und rot	Betrieb im Modus „Waage“
Blinkt weiß	Betrieb im Heizmodus bis zu 60 °C
Blinkt rot	Betrieb im Heizmodus über 60 °C

### Funktionen des Drehknopfes

Nach rechts/links drehen	Einstellen der Parameter des ausgewählten Programms
Einmal tippen	Start/Stopp eines Programms; Versetzen des Geräts in den Standby-Modus nach Beendigung eines Programms
Drücken und halten für 3 Sekunden	Abbrechen eines laufenden Programms
Drücken und halten (im Turbo-Modus)	Klingenrotation



### Vorbereitung des Geräts für den Betrieb

- Öffnen Sie vorsichtig die Verpackung und nehmen Sie das Gerät und das Zubehör heraus. Entfernen Sie jegliches Verpackungsmaterial davon.
- Reinigen Sie das Gerät und das Zubehör (siehe „Reinigung und Pflege“).
- Stellen Sie das Gerätegehäuse (2) auf eine ebene, stabile Fläche.
- Schließen Sie den Stecker des Netzkabels an eine Steckdose an.
- Stellen Sie den Schalter (6) auf Position **I** und warten Sie, bis sich das Display (3) einschaltet.

### Verbinden mit einem WLAN-Netzwerk und Erstellen eines Kontos

**ACHTUNG!** Um auf Rezepte sowie Firmware- und Rezeptdatenbank-Updates zugreifen zu können, müssen Sie sich mit einem WLAN-Netzwerk (2,4 GHz) verbinden und über das Gerätedisplay ein Konto erstellen.

- Bereiten Sie das Gerät für den Betrieb vor und tippen Sie nach dem Einschalten des Displays einmal in einem beliebigen Bereich des Displays.
- Um oberen Teil des sich öffnenden Menüs tippen Sie auf , und wählen Sie das gewünschte WLAN-Netzwerk (nur 2,4 GHz).

- Geben Sie das Netzwerkpasswort ein und tippen Sie auf „Bestätigen“. Warten Sie, bis der Verbindungsvorgang abgeschlossen ist, und tippen Sie auf .
- Tippen Sie auf  oben im Menü.
- In dem sich öffnenden Fenster tippen Sie auf „Anmelden/Registrieren“.
- Tippen Sie auf „Registrieren“.
- Erstellen Sie im Registrierungsformular ein Konto: Geben Sie Ihre E-Mail-Adresse ein und erstellen Sie ein Passwort, tippen Sie erneut auf „Registrieren“.
- In dem sich öffnenden Fenster geben Sie Ihre Kontodaten ein (Benutzername, Geschlecht und Alter) und tippen auf „Speichern“.





### Aktualisierung der Firmware

Wenn eine neue Firmware-Version erkannt wird (wenn das Gerät mit einem 2,4-GHz-WLAN-Netzwerk verbunden ist), wird eine Benachrichtigung auf dem Display angezeigt. Tippen Sie auf die Schaltfläche „Aktualisieren“ im Benachrichtigungsfenster. Auf dem Display wird der Aktualisierungsvorgang der Firmware angezeigt. Warten Sie auf eine Meldung, dass die Aktualisierung abgeschlossen ist.

**ACHTUNG!** Schalten Sie das Gerät während der Aktualisierung nicht aus und trennen Sie es nicht vom Stromnetz.

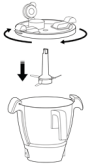
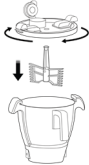
### Betrieb des Geräts

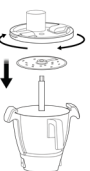
- Setzen Sie die Schüssel (7) bis zum Anschlag in das Gehäuse ein, wie in Abb. C gezeigt. Die Anzeige (4) beginnt rot zu blinken.
- Wählen Sie auf dem Display eine der Optionen:
  - „Modus“: Wählen Sie einen Modus aus der Liste und stellen Sie die Parameter mit den Schaltflächen auf dem Display oder dem Drehknopf (5) ein;
  - „Rezepte“: Wählen Sie ein Rezept aus und lesen Sie dessen Beschreibung, sowie die Liste der erforderlichen Zutaten und Zubehörteile.
- Bereiten Sie die Zutaten vor: schälen und/oder waschen Sie das Gemüse, falls nötig; entfernen Sie Nusschalen, Knochen und Knorpel vom Fleisch; hacken Sie große Zutaten.
- Nehmen Sie das erforderliche Zubehör und bauen Sie das Gerät zusammen (siehe Tabelle unten). Wenn alle Elemente des Geräts korrekt installiert sind, blinkt die Anzeige weiß und rot.

<p><b>Zerkleinerungsaufsatz</b></p> <p>Setzen Sie den Zerkleinerungsaufsatz (15) bis zum Anschlag auf die Kupplung (1). Die Zutaten in die Schüssel geben und mit dem Deckel (8) abdecken</p> 	<p><b>Schneebeesen</b></p> <p>Setzen Sie den Schneebeesen (13) bis zum Anschlag auf die Kupplung. Die Zutaten in die Schüssel geben und mit dem Deckel (8) abdecken</p> 
<p><b>Mischaufsatz</b></p> <p>Setzen Sie den Mischaufsatz (14) bis zum Anschlag auf die Kupplung. Die Zutaten in die Schüssel geben und mit dem Deckel (8) abdecken</p> 	<p><b>Kleiner Dampfkorb</b></p> <p>Geben Sie die erforderliche Menge Wasser (mindestens 600 ml) in die Schüssel. Setzen Sie den Dampfkorb (16) bis zum Anschlag auf die Kupplung. Die Zutaten in den Dampfkorb geben und mit dem Deckel (8) schließen</p> 
<p><b>Doppelseitiges Reibe/Zerkleinerer</b></p> <p>Stellen Sie den Halter (17) auf die Kupplung Reibe/Zerkleinerer (18) mit feinen Klingen (zum Reiben) oder breiten Klingen (zum Zerkleinern) nach oben auf den Halter setzen. Schließen Sie die Schüssel mit dem Deckel (9)</p> 	<p><b>Dampfgarer</b></p> <p>Geben Sie die erforderliche Menge Wasser (mindestens 600 ml) in die Schüssel. Setzen Sie den Dampfgarer (10) in die Schüssel und drehen Sie ihn zum Verriegeln im Uhrzeigersinn. Geben Sie die Zutaten in den Dampfgarer und decken Sie ihn mit dem Deckel (12) ab</p> 

- Tippen Sie auf dem Display „Start“, um das ausgewählte Programm zu starten. Der Countdown der Garzeit wird auf dem Display angezeigt.

**Hinweis.** Der Countdown der Garzeit im Modus „Dampfgaren“ beginnt, wenn die Temperatur 95 °C erreicht.

**Hinweis.** Wenn das Gerät mit einem Reibe/Zerkleinerer verwendet wird, müssen die Zutaten durch die Öffnung im Deckel (9) in die Schüssel gegeben werden. Verwenden Sie den Schieber (19), um die Zutaten zuzuführen.

**ACHTUNG!** Berühren Sie keine beweglichen Teile, während das Gerät in Betrieb ist.

6. Tippen Sie am Ende des Programms auf „Bestätigen“ auf dem Display, stellen Sie den Schalter auf Position **O** und trennen Sie das Gerät vom Stromnetz.
7. Entriegeln Sie die Schüssel durch Drehen des Deckels (bei der Einbauvariante mit dem Dampfgarer – Dampfgarer mit Deckel) gegen den Uhrzeigersinn (siehe Abb. **E**).

**Hinweis.** Wenn die Schüssel verriegelt ist, kann sie nicht aus dem Gehäuse entfernt werden, auch wenn das Gerät vom Stromnetz getrennt ist.

8. Nehmen Sie die Schüssel aus dem Gehäuse. Nehmen Sie dann den Deckel und den Aufsatz / Dampfkorb oder Dampfgarer ab, um den Inhalt zu entnehmen.

**ACHTUNG!** Die Oberfläche der Schüssel und des Deckels kann heiß werden. Verwenden Sie einen Küchenhandschuh oder ein dickes Tuch, um die Schüssel vom Gerät und den Deckel von der Schüssel zu entfernen.

**Hinweis.** Verwenden Sie den Spatel (21), um den kleinen Dampfkorb aus der Schüssel zu entfernen (siehe Abb. **D**).

9. Reinigen Sie das Gerät und sein Zubehör (siehe „Reinigung und Pflege“).

**Reinigung und Pflege** (siehe Abb. **F**)

**ACHTUNG!** Tauchen Sie das Gehäuse des Geräts nicht in Wasser. Das Gehäuse des Geräts darf nicht in der Spülmaschine gewaschen werden.

**ACHTUNG!** Reinigen Sie das Gerät erst, nachdem es vom Stromnetz getrennt wurde und vollständig abgekühlt ist.

1. Waschen Sie alle Teile des Geräts, die mit Lebensmitteln in Berührung kommen, mit einem weichen Schwamm und Geschirrspülmittel. Danach unter fließendem Wasser abspülen. Das Zubehör kann auch in der Spülmaschine gereinigt werden.
2. Wischen Sie das Gehäuse mit einem weichen, mit Wasser angefeuchteten Tuch ab. Anschließend trocken wischen.

**ACHTUNG!** Vor dem Zusammenbau sicherstellen, dass alle Teile vollständig trocken sind.

**Fehlerbehebung**

**Das Gerät lässt sich nicht einschalten.** Mögliche Ursache: Steckdose ist defekt. Lösung: Überprüfen Sie die Funktionsfähigkeit der Steckdose, indem Sie ein anderes Gerät anschließen, und schließen Sie das Gerät ggf. an eine funktionierende Steckdose an.

**Das Gerät hat plötzlich aufgehört, zu funktionieren.** Mögliche Ursache: Überhitzungsschutz hat ausgelöst. Lösung: Gerät vom Stromnetz trennen und vollständig abkühlen lassen.

**Die Zutaten in der Schüssel sind gerieben statt zerkleinert (oder umgekehrt).** Mögliche Ursache: Der Reibe/Zerkleinerer (18) ist falsch gesetzt. Lösung: Gerät ausschalten, Netzstecker ziehen, Reibe/Zerkleinerer (18) von anderer Seite einsetzen.

**Die Zutaten verschütten oder fallen aus der Schüssel, während das Gerät in Betrieb ist.** Mögliche Ursachen: Die Schüssel ist überfüllt; die gewählte Gartemperatur ist zu hoch. Lösung: Entfernen Sie überschüssige Zutaten aus der Schüssel, sodass sie die „MAX“-Markierung nicht überschreiten; wählen Sie eine niedrigere Gartemperatur.

**ACHTUNG!** Wenn keine der vorgeschlagenen Methoden das Problem behebt, wenden Sie sich an Ihren Lieferanten oder eine autorisierte Kundendienststelle. Nehmen Sie das Gerät nicht auseinander und versuchen Sie nicht, es selbst zu reparieren.

ASBISC behält sich das Recht vor, das Gerät zu modifizieren, sowie Änderungen und Ergänzungen an diesem Dokument vorzunehmen, ohne die Benutzer vorher zu informieren.

Garantiezeit und Nutzungsdauer – 2 Jahre ab dem Datum des Verkaufs des Geräts im Einzelhandel.

Angaben zum Hersteller: ASBISC Enterprises PLC, Iapetou, 1, Agios Athanasios, 4101, Limassol, Cyprus (Zypern). In China hergestellt. Alle in diesem Dokument erwähnten Warenzeichen und Handelsmarken sind Eigentum ihrer jeweiligen Inhaber. Das Herstellungsdatum ist auf der Verpackung angegeben.

Aktuelle Informationen und eine ausführliche Beschreibung des Gerätes sowie Anschlussanleitungen, Zertifikate, Informationen zu Herstellern, die Qualitäts- und Garantiesprüche annehmen, finden Sie unter [aeno.com/documents](http://aeno.com/documents). Dieses Gerät entspricht den geltenden Sicherheitsanforderungen.

**VEREINFACHTE KONFORMITÄTserklärung.** Hiermit ASBISC erklärt, dass das Gerät mit der Richtlinie 2014/53/EU übereinstimmt. Den vollständigen Text der EU-Konformitätserklärung finden Sie unter folgender Webadresse: [aeno.com/userfiles/files/Certificates/CE/CRIS.pdf](http://aeno.com/userfiles/files/Certificates/CE/CRIS.pdf).

**RoHS-Richtlinie.** Das Gerät entspricht den Anforderungen der RoHS-Richtlinie 2011/65/EU zur Beschränkung gefährlicher Stoffe, einschließlich der Anforderungen der RoHS-Richtlinie 2015/863/EU.

**ΕΛ** Το έξυπνο ρομπότ κουζίνας **ACR0001S** είναι μια συσκευή που έχει σχεδιαστεί για να εκτελεί πολλές λειτουργίες: από τον τεμαχισμό φαγητού μέχρι την προετοιμασία πιάτων διαφορετικής πολυπλοκότητας.

### Τεχνικά χαρακτηριστικά

Τροφοδοτικό (είσοδος): 220–240 V / 5,65 A (AC), 50–60 Hz, 1300,0 W (μέγ.), Κατανάλωση ενέργειας σε κατάσταση αναμονής: < 2,0 W. Όγκος μολ: 3,5 λίτρα (ωφέλιμος όγκος: 2,3 λίτρα). Ταχύτητα κινητήρα: 125–5000 rpm. 9 προγράμματα (8 αυτόματα + χειροκίνητη λειτουργία). Ενσωματωμένη ζυγαριά: εύρος μέτρησης 0–5 κιλά, βήμα ζύγισης 5 γρ, λειτουργία επαναφοράς βάρους ταράζ. Θόνη: θόνη αφής, 5". Wi-Fi: 802.11 b/g/n (2412–2472 MHz). Ισχύς εκπομπής: 17,3 dBm / 53,7 mW. Προστασία από υπερθέρμανση. Χειρισμός: δια χειρός. Επίπεδο θορύβου (σε απόσταση 1 μ): < 90 dB. Μήκος καλωδίου τροφοδοσίας: 1 μ. Υλικό: πλαστικό ABS, ανοξείδωτος χάλυβας. Διαστάσεις (Μ×Π×Υ): 384×280×330 χλστ. Βάρος: 7,8 κιλά. Χρώμα: γραφίτης. Συνθήκες λειτουργίας: θερμ. 0...+40 °C, σχετ. υγρασία 40–60% (χωρίς συμπύκνωση). Συνθήκες αποθήκευσης: θερμ. –20...+60 °C, σχετ. υγρασία 20–75% (χωρίς συσώρευση).

### Πακέτο παράδοσης (βλ. εικ. Α, Β)

Το έξυπνο ρομπότ κουζίνας **ACR0001S**, μολ, καπάκι μολ, καπάκι συνδυασμού, ατμομάγειρας, ένθετο ατμομάγειρα, καπάκι ατμομάγειρα, σύρμα, ακροφύσιο ανάδευσης, εξάρτημα τεμαχισμού με τέσσερα μαχαίρια, μικρό καλάθι ατμού, υποδοχή μαχαριού κοπής/τεμαχισμού, μαχαίρι κοπής/τεμαχισμού διπλής όψεως, ωθητής, κύπελλο μέτρησης, σπάτουλα, οδηγός γρήγορης εκκίνησης.

### Στοιχεία συσκευής και εξαρτήματα (βλ. εικ. Α, Β)

1 – σύνδεσμος, 2 – περιβλήμα, 3 – θόνη, 4 – ένδειξη, 5 – ρυθμιστής, 6 – διακόπτης, 7 – μολ, 8 – καπάκι μολ, 9 – καπάκι συνδυασμού, 10 – ατμομάγειρας, 11 – ένθετο ατμομάγειρα, 12 – καπάκι ατμομάγειρα, 13 – σύρμα, 14 – ακροφύσιο ανάδευσης, 15 – εξάρτημα τεμαχισμού με τέσσερα μαχαίρια, 16 – μικρό καλάθι ατμού, 17 – υποδοχή μαχαριού κοπής/τεμαχισμού, 18 – μαχαίρι κοπής/τεμαχισμού διπλής όψεως, 19 – ωθητής, 20 – κύπελλο μέτρησης, 21 – σπάτουλα.

### Περιορισμοί και προειδοποιήσεις

**ΠΡΟΣΟΧΗ!** Να χειρίζεστε τα μαχαίρια προσεκτικά: αφαιρέστε τα από το μολ πριν το αδειάσετε, να είστε προσεκτικοί όταν τα καθαρίζετε. Μην αγγίζετε τα κινούμενα μέρη όσο η συσκευή βρίσκεται σε λειτουργία.

**ΠΡΟΣΟΧΗ!** Ορισμένα μέρη της συσκευής μπορεί να ζεσταθούν και να προκαλέσουν εγκαύματα! Μην αγγίζετε το μολ, τα καπάκια ή τον ατμομάγειρα μέχρι να κρυσώσουν εντελώς ή χρησιμοποιήστε γάντια κουζίνας ή ένα χοντρό πανί.

**ΠΡΟΣΟΧΗ!** Μην υπερβείτε το σήμα «MAX» όταν γεμίζετε το μολ – αυτό μπορεί να προκαλέσει υπερχειλίση του μολ κατά τη λειτουργία.







**ΠΡΟΣΟΧΗ!** Μην αφήνετε να εισέλθει υγρό στην εσοχή του μολ – αυτό μπορεί να προκαλέσει βλάβη στη συσκευή.

**ΠΡΟΣΟΧΗ!** Μην τεμαχίζετε κρέας με κόκαλα ή/και χόνδρους, φρούτα με κόκαλα, ξηρούς καρπούς με το κέλυφός τους. Αφαιρέστε πρώτα τα οστά, τους χόνδρους, τα κοιλώματα και τα κοχύλια για να αποφύγετε την καταστροφή του μαχαριού.

Αυτή η συσκευή δεν προορίζεται για χρήση από παιδιά κάτω των 16 ετών ή από άτομα με μειωμένες σωματικές, πνευματικές ή διανοητικές ικανότητες, εκτός εάν τους έχει δοθεί επίβλεψη ή οδηγίες σχετικά με τη χρήση της συσκευής από άτομο υπεύθυνο για την ασφάλειά τους. Η συσκευή προορίζεται μόνο για οικιακή χρήση. Μη χρησιμοποιείτε τη συσκευή σε εξωτερικούς χώρους. Μην επιτρέπετε στα παιδιά να παίζουν με τη συσκευή και τα εξαρτήματα. Μην ρίχνετε ή πετάτε τη συσκευή. Μη χρησιμοποιείτε κατεστραμμένη συσκευή ή αξεσουάρ. Βεβαιωθείτε ότι η ονομαστική τάση και η συχνότητα που αναφέρονται στα τεχνικά χαρακτηριστικά αντιστοιχούν στην παροχή ηλεκτρισμού. Χρησιμοποιείτε τη συσκευή μόνο με στεγνά χέρια. Μην αφήνετε τη συσκευή συνδεδεμένη στο ρεύμα χωρίς έλεγχο. Αποσυνδέστε τη συσκευή από την πρίζα μετά τη χρήση και πριν τον καθαρισμό. Αποσυνδέστε τη συσκευή από το ηλεκτρικό δίκτυο κρατώντας το φικ και όχι το καλώδιο τροφοδοσίας. Μην βυθίζετε τη συσκευή, το βύσμα του καλωδίου τροφοδοσίας ή το ίδιο το καλώδιο σε νερό ή άλλα υγρά. Βεβαιωθείτε ότι το καλώδιο τροφοδοσίας δεν είναι στριμμένο, τσακισμένο, πιεσμένο από οτιδήποτε ή δεν έρχεται σε επαφή με ζεστά, αιχμηρά αντικείμενα ή ηγέδες θερμότητας. Χρησιμοποιείτε μόνο αυθεντικά εξαρτήματα. Μη χρησιμοποιείτε χημικά επιθετικά απορρυπαντικά, λειαντικές πάστες, προϊόντα που περιέχουν οξέα ή διαλύτες ή μεταλλικά σφουγγάρια για να καθαρίσετε τη συσκευή. Μια λεπτομερής περιγραφή της συσκευής, των λειτουργιών και των λειτουργιών της μπορείτε να βρείτε στο πλήρες εγχειρίδιο οδηγιών, που διατίθεται στη διεύθυνση [aeno.com/documents](http://aeno.com/documents).

Εάν έχετε οποιοσδήποτε ερωτήσεις ή δυσκολίες στη χρήση της συσκευής AENO™, επικοινωνήστε με την ομάδα υποστήριξης μέσω ηλεκτρονικού ταχυδρομείου στη διεύθυνση [support@aeno.com](mailto:support@aeno.com) ή μέσω διαδικτυακής συνομιλίας στη διεύθυνση [aeno.com/service-and-warranty](http://aeno.com/service-and-warranty). Οι ειδικοί μας θα σας βοηθήσουν να τα καταλάβετε όλα, και δεν θα χρειαστεί να χάσετε χρόνο και δυνάμεις για να επισκεφθείτε το κατάστημα.

## Σκοπός των εξαρτημάτων

	Τεμαχισμός και ανάμιξη συστατικών για σάλτσες, κρέμα σούπες, smoothies, βρεφικές τροφές, μιλκσέικ, ζύμωμα ζύμης. <b>Σημείωση.</b> Το ακροφύσιο μπορεί να χρησιμοποιηθεί σε οποιαδήποτε ταχύτητα
	Χτύπημα ασπράδι αυγού, κρέμα γάλακτος, ανάμιξη συστατικών για σάλτσες, κρέμες. <b>ΠΡΟΣΟΧΗ!</b> Χρησιμοποιήστε το ακροφύσιο <b>μόνο</b> στις ταχύτητες 1–4
	Ανάδευση συστατικών, προετοιμασία σούπας με τη λειτουργία θέρμανσης. <b>ΠΡΟΣΟΧΗ!</b> Χρησιμοποιήστε το ακροφύσιο <b>μόνο</b> στις ταχύτητες 1–3
	Μαγείρεμα στον ατμό. <b>Σημείωση.</b> Για να μαγειρέψετε πολλά φαγητά στον ατμό ταυτόχρονα, χρησιμοποιήστε το ένθετο του ατμομάγειρα (11)
	Μαγείρεμα δημητριακών και άλλων μικρών συστατικών
	Τρίψιμο/κοπή συστατικών <b>ΠΡΟΣΟΧΗ!</b> Χρησιμοποιήστε το ακροφύσιο <b>μόνο</b> στις ταχύτητες 4–6

### Ενδείξεις συσκευής

Κατάσταση ενδεικτικής λυχνίας	Σημασία
<b>Λειτουργία αναμονής</b>	
Αναβοσβήνει με λευκό και κόκκινο	Το μπλ τοποθετείται στη μονάδα και καλύπτεται με το καπάκι
Αναβοσβήνει κόκκινο	Το μπλ τοποθετείται στη μονάδα και δεν καλύπτεται με το καπάκι

### Κατά τη λειτουργία της συσκευής

Αναβοσβήνει με λευκό και κόκκινο	Λειτουργία στη λειτουργία «Ζυγαριά»
Λευκό που αναβοσβήνει	Λειτουργία σε λειτουργία με θέρμανση έως 60 °C
Αναβοσβήνει κόκκινο	Λειτουργία σε λειτουργία με θέρμανση άνω των 60 °C

### Λειτουργίες ρυθμιστή

Στρίψτε δεξιά/αριστερά	Ρύθμιση των παραμέτρων του επιλεγμένου προγράμματος
Πάτημα μία φορά	Εκκινεί/διακόπτει ένα πρόγραμμα, θέτει τη συσκευή σε κατάσταση αναμονής μετά το τέλος του προγράμματος
Πατήστε και κρατήστε πατημένο για 3 δευτερόλεπτα	Ακύρωση τρέχοντος προγράμματος
Πατήστε και κρατήστε πατημένο (στη λειτουργία «Turbo»)	Περιστροφή μαχαιριού



### Προετοιμασία της συσκευής για λειτουργία

1. Ανοίξτε προσεκτικά τη συσκευασία και αφαιρέστε τη συσκευή και τα εξαρτήματα. Αφαιρέστε όλα τα υλικά συσκευασίας από αυτά.
2. Καθαρίστε τη συσκευή και τα εξαρτήματά της (βλ. «Καθαρισμός και συντήρηση»).
3. Τοποθετήστε το περιβλήμα της συσκευής (2) σε μια επίπεδη, σταθερή επιφάνεια.
4. Τοποθετήστε το βύσμα του καλωδίου τροφοδοσίας σε μια πρίζα.
5. Γυρίστε το διακόπτη (6) στη θέση **I** και περιμένετε να ανάψει η οθόνη (3).

### Σύνδεση σε δίκτυο Wi-Fi και δημιουργία λογαριασμού

**ΠΡΟΣΟΧΗ!** Για να αποκτήσετε πρόσβαση σε συνταγές, καθώς και σε ενημερώσεις υλικολογισμικού και βάσης δεδομένων συνταγών, πρέπει να συνδεθείτε σε δίκτυο Wi-Fi (2,4 GHz) και να δημιουργήσετε έναν λογαριασμό χρησιμοποιώντας την οθόνη της συσκευής.

1. Προετοιμάστε τη συσκευή για λειτουργία και αφού ενεργοποιήσετε την οθόνη, πιέστε μία φορά σε οποιοδήποτε σημείο της οθόνης.
2. Στο επάνω μέρος του μενού που ανοίγει, πατήστε  και επιλέξτε το επιθυμητό δίκτυο Wi-Fi (μόνο 2,4 GHz).

3. Εισαγάγετε τον κωδικό πρόσβασης του δικτύου σας και κάντε κλικ στην «Επιβεβαίωση». Περιμένετε να ολοκληρωθεί η διαδικασία σύνδεσης και κάντε κλικ στο .
4. Κάντε κλικ  στο επάνω μέρος του μενού.
5. Στο παράθυρο που ανοίγει, κάντε κλικ στο «Σύνδεση/Εγγραφή».
6. Κάντε κλικ στο «Εγγραφή».
7. Στη φόρμα εγγραφής, δημιουργήστε έναν λογαριασμό: εισαγάγετε τη διεύθυνση ηλεκτρονικού ταχυδρομείου σας και δημιουργήστε έναν κωδικό πρόσβασης, πατήστε ξανά «Εγγραφή».
8. Στο παράθυρο που ανοίγει, εισάγετε τα στοιχεία του λογαριασμού σας (όνομα χρήστη, φύλο και ηλικία) και πατήστε «Αποθήκευση».





### Ενημέρωση υλικολογισμικού

Όταν εντοπιστεί μια νέα έκδοση υλικολογισμικού (εάν η συσκευή είναι συνδεδεμένη σε δίκτυο Wi-Fi 2,4 GHz), θα εμφανιστεί μια ειδοποίηση στην οθόνη. Κάντε κλικ στο κουμπί «Ενημέρωση» στο παράθυρο ειδοποιήσεων. Στην οθόνη θα εμφανιστεί η διαδικασία ενημέρωσης υλικολογισμικού. Περιμένετε να εμφανιστεί μήνυμα ότι η ενημέρωση έχει ολοκληρωθεί.

**ΠΡΟΣΟΧΗ!** Μην απενεργοποιείτε τη συσκευή και μην την αποσυνδέετε από το ηλεκτρικό δίκτυο κατά τη διάρκεια της ενημέρωσης.

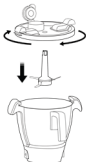
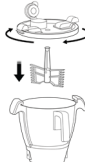
### Εκμετάλλευση της συσκευής

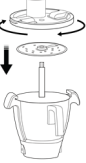
1. Τοποθετήστε το μπολ (7) μέσα στο περιβλήμα μέχρι τέρμα, όπως φαίνεται στην εικ. C. Η ένδειξη (4) θα αρχίσει να αναβοσβήνει με κόκκινο χρώμα.
2. Στην οθόνη, επιλέξτε μία από τις επιλογές:
  - «Λειτουργία»: επιλέξτε μια λειτουργία από τη λίστα και ρυθμίστε τις παραμέτρους χρησιμοποιώντας τα κουμπιά στην οθόνη ή τον ρυθμιστή (5).
  - «Συνταγές»: επιλέξτε μια συνταγή και διαβάστε την περιγραφή της και τον κατάλογο των απαιτούμενων συστατικών και εξαρτημάτων.
3. Προετοιμάστε τα συστατικά: καθαρίστε ή/και πλύνετε τα προϊόντα, αν χρειάζεται, αφαιρέστε τα κελύφη των ξηρών καρπών, τα κόκαλα και τους χόνδρους από το κρέας- ψιλοκόψτε τα μεγάλα συστατικά.
4. Πάρτε τα απαιτούμενα εξαρτήματα και συναρμολογήστε τη μονάδα (βλ. παρακάτω πίνακα). Εάν όλα τα στοιχεία της συσκευής έχουν εγκατασταθεί σωστά, η ενδεικτική λυχνία θα αναβοσβήνει με λευκό και κόκκινο χρώμα.

<p><b>Εξάρτημα τεμαχιστή</b></p> <p>Τοποθετήστε το εξάρτημα τεμαχισμού (15) στο σύνδεσμο (1) μέχρι το τέρμα. Προσθέστε τα υλικά στο μπολ και καλύψτε με το καπάκι (8)</p> 	<p><b>Το σύρμα</b></p> <p>Τοποθετήστε το σύρμα (13) στον σύνδεσμο μέχρι το τέρμα. Προσθέστε τα υλικά στο μπολ και καλύψτε με το καπάκι (8)</p> 
<p><b>Ακροφύσιο ανάδευσης</b></p> <p>Τοποθετήστε το ακροφύσιο ανάδευσης (14) στο σύνδεσμο μέχρι το τέρμα. Προσθέστε τα υλικά στο μπολ και καλύψτε με το καπάκι (8)</p> 	<p><b>Μικρό καλάθι ατμού</b></p> <p>Προσθέστε την απαιτούμενη ποσότητα νερού (τουλάχιστον 600 ml) στο μπολ. Τοποθετήστε το καλάθι (16) στο σύνδεσμο όσο πιο μακριά μπορεί να φτάσει. Προσθέστε τα υλικά στο καλάθι και κλείστε με το καπάκι (8)</p> 
<p><b>Μαχαίρι κοπής/τεμαχισμού διπλής όψεως</b></p> <p>Τοποθετήστε τη υποδοχή (17) στο σύνδεσμο. Τοποθετήστε το μαχαίρι κοπής/τεμαχισμού (18) στη βάση με τη λεπτή λεπίδα (για τεμαχισμό) ή τη φαρδιά λεπίδα (για κοπή) στραμμένη προς τα πάνω. Κλείστε το μπολ με το καπάκι (9)</p> 	<p><b>Ατμομάγειρας</b></p> <p>Προσθέστε την απαιτούμενη ποσότητα νερού (τουλάχιστον 600 ml) στο μπολ. Συνδέστε τον ατμομάγειρα (10) στο μπολ και περιστρέψτε δεξιόστροφα για να ασφαλίσετε. Προσθέστε τα υλικά στον ατμομάγειρα και καλύψτε με το καπάκι (12)</p> 

5. Στην οθόνη, πατήστε «Εναρξη» για να ξεκινήσει το επιλεγμένο πρόγραμμα. Στην οθόνη θα εμφανιστεί μια αντίστροφη μέτρηση του χρόνου μαγειρέματος.

**Σημείωση.** Ο χρόνος μαγειρέματος στη «Λειτουργία ατμού» θα μετρηθεί αντίστροφα όταν η θερμοκρασία φτάσει τους 95 °C.

**Σημείωση.** Εάν η συσκευή χρησιμοποιείται με το μαχαίρι κοπής/τεμαχισμού, τα υλικά πρέπει να εισάγονται στο μπολ από το άνοιγμα του καπακιού (9). Χρησιμοποιήστε τον ωθητήρα (19) για να τροφοδοτήσετε τα συστατικά.

**ΠΡΟΣΟΧΗ!** Μην αγγίζετε τα κινούμενα μέρη όσο η συσκευή βρίσκεται σε λειτουργία.

6. Στο τέλος του προγράμματος, πατήστε «Επιβεβαίωση» στην οθόνη, γυρίστε το διακόπτη στη θέση **O** και αποσυνδέστε τη συσκευή από την παροχή ρεύματος.

7. Ξεκλειδώστε το μπολ περιστρέφοντας το καπάκι (για την επιλογή συγκροτήματος ατμομάγειρα, ατμομάγειρα με καπάκι) αριστερόστροφα (βλ. εικ. **E**).

**Σημείωση.** Εάν το μπολ είναι κλειδωμένο, δεν μπορεί να αφαιρεθεί από το περίβλημα ακόμη και αν η συσκευή είναι αποσυνδεδεμένη από την παροχή ρεύματος.

8. Αφαιρέστε το μπολ από το περίβλημα. Στη συνέχεια, αφαιρέστε το καπάκι και το ακροφύσιο/καλάθι ατμού ή τον ατμομάγειρα για να αφαιρέσετε το περιεχόμενο.

**ΠΡΟΣΟΧΗ!** Η επιφάνεια του μπολ και του καπακιού μπορεί να ζεσταθεί. Χρησιμοποιήστε ένα γάντι κουζίνας ή ένα χοντρό πανί για να αφαιρέσετε το μπολ από τη μονάδα και το καπάκι από το μπολ.

**Σημείωση.** Χρησιμοποιήστε τη σπάτουλα (21) για να αφαιρέσετε το μικρό καλάθι ατμού από το μπολ (βλ. εικ. **D**).

9. Καθαρίστε τη συσκευή και τα εξαρτήματά της (βλ. «Καθαρισμός και συντήρηση»).

**Καθαρισμός και συντήρηση** (βλ. εικ. **F**)

**ΠΡΟΣΟΧΗ!** Μην βυθίζετε το σώμα της συσκευής σε νερό. Μην πλένετε το σώμα της συσκευής στο πλυντήριο πιάτων.

**ΠΡΟΣΟΧΗ!** Μην καθαρίζετε τη συσκευή προτού αποσυνδεθεί από την παροχή ηλεκτρισμού και κρυώσει εντελώς.

1. Πλύνετε όλα τα μέρη της συσκευής που έρχονται σε επαφή με τρόφιμα με ένα μαλακό σφουγγάρι και απορρυπαντικό πιάτων. Ξεπλύνετε τα κάτω από τρεχούμενο νερό. Τα αξεσουάρ μπορούν επίσης να πλυθούν στο πλυντήριο πιάτων.

2. Σκουπίστε τη θήκη με ένα μαλακό πανί βρεγμένο με νερό. Στη συνέχεια, σκουπίστε την.

**ΠΡΟΣΟΧΗ!** Βεβαιωθείτε ότι όλα τα μέρη είναι εντελώς στεγνά πριν από τη συναρμολόγηση.

**Αντιμετώπιση πιθανών προβλημάτων**

**Η συσκευή δεν ενεργοποιείται.** Πιθανή αιτία: η πρίζα είναι ελαττωματική. Λύση: ελέγξτε ότι η πρίζα λειτουργεί σωστά συνδέοντας μια άλλη συσκευή σε αυτήν και, εάν χρειάζεται, συνδέστε τη συσκευή σε μια πρίζα που λειτουργεί.

**Η συσκευή σταμάτησε ξαφνικά να λειτουργεί.** Πιθανή αιτία: έχει ενεργοποιηθεί η προστασία από υπερθέρμανση. Λύση: αποσυνδέστε τη συσκευή και αφήστε την να κρυώσει εντελώς.

**Τα συστατικά στο μπολ είναι τριμμένα αντί για φιλοκομμένα (ή το αντίστροφο).** Πιθανή αιτία: το μαχαίρι (18) δεν έχει τοποθετηθεί σωστά. Λύση: απενεργοποιήστε τη συσκευή, αποσυνδέστε την από το δίκτυο, τοποθετήστε το μαχαίρι (18) στη θέση του.

**Τα συστατικά χύνονται ή πέφτουν από το μπολ ενώ η συσκευή είναι σε λειτουργία.** Πιθανές αιτίες: το τηγάνι είναι γεμάτο, η επιλεγμένη θερμοκρασία μαγειρέματος είναι πολύ υψηλή. Λύση: αφαιρέστε τα περιττά υλικά από το μπολ, ώστε να μην υπερβαίνουν την ένδειξη «MAX», επιλέξτε χαμηλότερη θερμοκρασία μαγειρέματος.

**ΠΡΟΣΟΧΗ!** Εάν καμία από τις προτεινόμενες μεθόδους δε σας βοήθησε στην επίλυση του προβλήματος, επικοινωνήστε με τον προμηθευτή σας ή με ένα εξουσιοδοτημένο κέντρο σέρβις. Μην αποσυναρμολογείτε ή προσπαθείτε να επιδιορθώσετε τη συσκευή μόνοι σας.

Η ASBISC διατηρεί το δικαίωμα να τροποποιεί τη συσκευή και να προβαίνει σε αλλαγές και προσθήκες στο παρόν έγγραφο χωρίς προηγούμενη ειδοποίηση των χρηστών.

Περίοδος εγγύησης και διάρκεια ζωής – 2 έτη από την ημερομηνία πώλησης της συσκευής στο δίκτυο λιανικής πώλησης.

Στοιχεία του κατασκευαστή: ASBISC Enterprises PLC, Iapetu, 1, Agios Athanasios, 4101, Limassol, Cyprus (Κύπρος). Κατασκευασμένο στην Κίνα. Όλα τα εμπορικά σήματα και οι εμπορικές μάρκες που αναφέρονται στο παρόν έγγραφο αποτελούν ιδιοκτησία των αντίστοιχων κατόχων τους. Η ημερομηνία παραγωγής αναγράφεται στη συσκευασία.

Επικαιροποιημένες πληροφορίες και λεπτομερής περιγραφή της συσκευής, καθώς και οδηγίες σύνδεσης, πιστοποιητικά, πληροφορίες για εταιρείες που δέχονται αξιώσεις ποιότητας και εγγυήσεις είναι διαθέσιμες στη διεύθυνση [aeno.com/documents](http://aeno.com/documents). Αυτή η συσκευή συμμορφώνεται με τις ισχύουσες απαιτήσεις ασφαλείας.

**ΑΠΛΟΥΣΤΕΥΜΕΝΗ ΔΗΛΩΣΗ ΣΥΜΜΟΡΦΩΣΗΣ.** Δια του παρόντος, η ASBISC δηλώνει ότι η συσκευή συμμορφώνεται με την Οδηγία 2014/53/EU. Το πλήρες κείμενο της Δήλωσης συμμόρφωσης EE μπορείτε να το βρείτε στην ακόλουθη διεύθυνση στο διαδικτυο: [aeno.com/userfiles/files/Certificates/CE/CR1S.pdf](http://aeno.com/userfiles/files/Certificates/CE/CR1S.pdf).

**Οδηγία RoHS.** Η συσκευή συμμορφώνεται με τις πρόνοιες της Οδηγίας RoHS 2011/65/EU σχετικά με τον περιορισμό των επικίνδυνων ουσιών, συμπεριλαμβανομένων των διατάξεων της οδηγίας RoHS 2015/863/EU.

**EST** **ACR0001S** nutikas köögirobot on seade, mis on mõeldud mitmesuguste funktsioonide täitmiseks: alates toidu tükeldamisest kuni eri keerukusega roogade valmistamiseni.

### **Tehnilised andmed**

Toide (sisend): 220–240 V / 5,65 A (AC), 50–60 Hz, 1300,0 W (maks.). Tarbitud võimsus ooterežiimis: < 2,0 W. Kausi mahutavus: 3,5 l (kasutatav mahutavus – 2,3 l). Mootori pöörlemiskiirus: 125–5000 rpm. 9 programmi (8 automaatset + manuaalne režiim). Sisseehitatud kaalud: mõõtevahemik – 0–5 kg, kaalumisaste – 5 g, taara kaalu lähtestamise funktsioon. Ekraan: puuteekraan, 5". Wi-Fi: 802.11 b/g/n (2412–2472 MHz). Kiirgusvõimsus: 17,3 dBm / 53,7 mW. Kaitse ülekuumenemise eest. Juhtimine: käsitsi. Müratase (1 m kaugusel): < 90 dB. Toitekaabli pikkus: 1 m. Materjal: ABS plastik, roostevaba teras. Suurus (P×L×K): 384×280×330 mm. Kaal: 7,8 kg. Värv: grafiit. Kasutustingimused: temp. 0...+40 °C, suht. õhun. 40–60 % (mittekondenseeruv). Ladustamistingimused: temp. –20...+60 °C, suht. õhun. 20–75 % (mittekondenseeruv).

### **Tarnekomplekt** (vt joonis **A, B**)

**ACR0001S** nutikas köögirobot, kauss, kausi kaas, köögikombaini kaas, auruti, auruti sisestus, auruti kaas, vispel, segamisotsik, chopperi otsik neljanuga, väike aurukorv, nugahoidja riivile/purustajale, kahepoolne riivi-/purustusnuga, tõukur, mõõteklaas, spaatel, kiirjuhend.

### **Seadme elemendid ja tarvikud** (vt joonis **A, B**)

1 – sidur, 2 – korpus, 3 – ekraan, 4 – indikaator, 5 – regulaator, 6 – lüliti, 7 – kauss, 8 – kausi kaas, 9 – köögikombaini kaas, 10 – auruti, 11 – auruti sisestus, 12 – auruti kaas, 13 – vispel, 14 – segamisotsik, 15 – chopperi otsik neljanuga, 16 – väike aurukorv, 17 – nugahoidja riivile/purustajale, 18 – kahepoolne riivi-/purustusnuga, 19 – tõukur, 20 – mõõteklaas, 21 – spaatel.

### **Piirangud ja hoiatused**

**TÄHELEPANU!** Käsitsege nugasid ettevaatlikult: võtke need enne tühjendamist kausist välja, puhastamisel olge ettevaatlik. Ärge puudutage seadme töötamise ajal ühtegi liikuvat osa.

**TÄHELEPANU!** Mõned seadme osad võivad kuumeneda ja põhjustada põletusi! Ärge puudutage kaussi, kaane ja auruti enne, kui need on täielikult jahtunud, või kasutage köögikindaid või paksu lappi.

**TÄHELEPANU!** Ärge ületage kausi täitmisel märki „MAX“ – see võib põhjustada kausi sisu ülevoolu seadme töötamise ajal.







**TÄHELEPANU!** Ärge laske vedelikku kausi süvendisse sattuda – see võib seadet kahjustada.

**TÄHELEPANU!** Ärge jahvatage seadmes luude ja/või kõhredes liha, kaevudega puuvilju ega koorega pähkleid. Eemaldage eelnevalt luud, kõhred, südamikud ja koorikud, et vältida nuga kahjustamist.

See seade ei ole mõeldud kasutamiseks alla 16-aastastele lastele või füüsiliselt, vaimselt või intellektuaalselt piiratud võimekusega isikutele, välja arvatud juhul, kui nende ohutuse eest vastutav isik on neid seadme kasutamise osas jälginud või juhendanud. Seade on ette nähtud kasutamiseks ainult koduses keskkonnas. Ärge kasutage seadet välitingimustes. Ärge lubage lastel seadme ja tarvikutega mängida. Ärge laske seadet maha ega visake seda. Ärge kasutage kahjustatud seadet või tarvikuid. Veenduge, et tehnilistes andmetes esitatud nimipinged ja sagedus vastaksid vooluvõrgule parameetritele. Kasutage seadet ainult kuivade kätega. Ärge jätke seadet järelevalveta, kui see on ühendatud vooluvõrku. Ühendage seade vooluvõrgust lahti pärast kasutamist ja enne puhastamist. Ühendage seade vooluvõrgust lahti, hoides kinni pistikust, mitte toitekaabel. Ärge kastke seadet, toitekaabli pistikut ega kaablit ennast vette või muudesse vedelikesse. Veenduge, et toitekaabel ei oleks väändunud, paindunud, millegi vastu surutud ega puutuks kokku kuumade, teravate esemete või soojusallikatega. Kasutage ainult originaaltarvikuid. Ärge kasutage seadme puhastamiseks keemiliselt agressiivseid puhastusvahendeid, abrasiivseid pastasid, happeid ja lahusteid sisaldavaid tooteid ega metallist käsnaid. Seadme, selle töörežiimide ja funktsioonide üksikasjalik kirjeldus on esitatud täielikus kasutusjuhendis, mis on kättesaadav veebilehel [aeno.com/documents](http://aeno.com/documents).

Kui teil on küsimusi või raskusi AENO™ seadme kasutamisel, võtke palun ühendust tugimeeskonnaga e-posti aadressil [support@aeno.com](mailto:support@aeno.com) või veebivestluses aadressil [aeno.com/service-and-warranty](http://aeno.com/service-and-warranty). Spetsialistid aitavad teil asju lahendada, nii et te ei pea raiskama aega ja vaeva poes käimiseks.

## Tarvikude määramine

	Koostisosade jahvatamine ja segamine kastmete, kreemisuppide, smuutide, imikutoitude ja piimakokteilide valmistamiseks; taina sõtkumine. <b>Märkus.</b> Otsikut võib kasutada mis tahes kiirusel
	Munavalgete ja koore vahustamine; kastmete ja kreemide koostisosade segamine. <b>TÄHELEPANU!</b> Kasutage otsikut <b>ainult</b> kiirustel 1–4
	Koostisosade segamine; suppide valmistamine kuumutamiskompleksi abil. <b>TÄHELEPANU!</b> Kasutage otsikut <b>ainult</b> kiirustel 1–3
	Auruga toiduvalmistamine. <b>Märkus.</b> Mitme samaaegselt auruga toiduvalmistamine kasutage auruti sisestus (11)
	Auruga toiduvalmistamine; teravilja ja muude väikeste koostisosade keetmine
	Riivimise/purustamise koostisosad. <b>TÄHELEPANU!</b> Kasutage otsikut <b>ainult</b> kiirustel 4–6

## Seadme indikaatorid

Indikaatori olek	Väärtus
<b>Ooterežiim</b>	
Vilkuv valge ja punane	Kauss asetatakse seadmesse ja kaetakse kaanega
Vilkuv punane	Kauss asetatakse seadmesse ja ei kaetakse kaanega

## Seadme töö ajal

Vilkuv valge ja punane	Töötamine režiimis „Köögikaal“
Vilkuv valge	Töötamine kütterežiimis kuni 60 °C
Vilkuv punane	Töötamine kütterežiimis üle 60 °C

## Regulaatori funktsioonid



Pöörake paremale/vasakule	Valitud programmi parameetrite reguleerimine
Vajutage üks kord	Programmi käivitamine/peatamine; lülitab seadme pärast programmi lõpetamist ooterežiimi
Vajutage ja hoidke 3 sekundit all	Käivitatud programmi tühistamine
Vajutage ja hoidke all („Turbo“ režiimis)	Nuga pöörlemine

## Seadme ettevalmistamine kasutamiseks

1. Avage pakend ettevaatlikult ja võtke seade ja tarvikud välja. Eemaldage neilt kõik pakkematerjalid.
2. Puhastage seade ja tarvikud (vt „Puhastamine ja hooldus“).
3. Asetage seadme korpus (2) tasasele stabiilsele pinnale.
4. Sisestage toitekaabli pistik pistikupessa.
5. Keerake lüliti (6) asendisse **I** ja oodake, kuni ekraan (3) lülitub sisse.

## Wi-Fi-võrguga ühendamine ja konto loomine

**TÄHELEPANU!** Retseptidele, samuti püsivara ja retseptiandmebaasi uuendustele juurdepääsuks peate ühenduma Wi-Fi-võrku (2,4 GHz) ja looma konto, kasutades seadme ekraani.

1. Valmistage seade tööks ette ja pärast ekraani sisselülitamist vajutage üks kord ükskõik millises ekraaniosas.
2. Avaneva menüü ülaosas vajutage  ja valige soovitud Wi-Fi-võrk (ainult 2,4 GHz).
3. Sisestage võrgu parool ja vajutage „Kinnita“. Oodake, kuni ühendusprotsess on lõppenud ja vajutage .
4. Vajutage  menüü ülaosas.
5. Avanevas aknas vajutage „Sisselogimine/Registreerimine“.

6. Vajutage „Registreeri“.

7. Registreerimisvormil looge konto: sisestage oma e-posti aadress ja looge parool, vajutage uuesti „Registreeri“.

8. Avanevas aknas sisesta oma konto andmed (kasutajanimi, sugu ja vanus) ning vajutage „Salvesta“.

### Püsivara uuendus

Kui tuvastatakse uus püsivara versioon (kui seade on ühendatud 2,4 GHz Wi-Fi-võrku), ilmub ekraanile teade. Vajutage teadeaknas nuppu „Uuendama“. Ekraanil kuvatakse püsivara uuendus protsess. Oodake sõnumi, et uuendus on lõpetatud.

**TÄHELEPANU!** Ärge lülitage seadet välja ega ühendage seda vooluvõrgust lahti uuendus ajal.

### Seadme kasutamine





1. Sisestage kauss (7) korpusesse nii kaugele kui võimalik, nagu on näidatud joonisel **C**. Indikaator (4) hakkab vilkuma punane.

2. Valige ekraanil üks valikutest:

- „Režiim“: valige loendist režiim ja konfigureerige parameetrid ekraani nuppude või regulaatorit (5);
- „Retseptid“: valige retsept ja lugege selle kirjeldust ning vajalike koostisosade ja tarvikud loetelu.

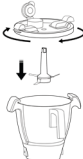
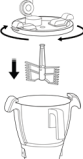
3. Valmistage koostisosad ette: koorige ja/või peske vajaduse korral tooted; eemaldage lihast pähklikoored, luud ja kõhred; tükeldage suured koostisosad.

4. Võtke vajalikud tarvikud ja pange seade kokku (vt tabelit allpool). Kui kõik seadme elemendid on õigesti paigaldatud, indikaator vilgub valge ja punane.

<b>Chopperi otsik</b> Asetage chopperi otsik (15) sidurile (1), kuni lõpuni. Lisage koostisosad kaussi ja katke kaanega (8)		<b>Víspel</b> Asetage vispel (13) sidurile, kuni lõpuni. Lisage koostisosad kaussi ja katke kaanega (8)	
<b>Segamisotsik</b> Asetage segamisotsik (14) sidurile, kuni lõpuni. Lisage koostisosad kaussi ja katke kaanega (8)		<b>Váike aurukorv</b> Lisage kaussi vajalik kogus vett (vähemalt 600 ml). Asetage korv (16) sidurile, kuni lõpuni. Lisage koostisosad korvi ja katke kaanega (8)	
<b>Kahepoolne riivi-/purustusnuga</b> Asetage hoidja (17) sidurile. Asetage riivi-/purustusnuga (18) hoidja peal nii, et peenike tera (riivimiseks) või lai tera (purustamiseks) on suunatud ülespoole. Katke kauss kaanega (9)		<b>Auruti</b> Lisage kaussi vajalik kogus vett (vähemalt 600 ml). Ühendage auruti (10) kausiga ja keerake lukustamiseks päripäeva. Lisage koostisosade aurutisse ja katke kaanega (12)	

5. Valitud programmi käivitamiseks vajutage ekraanil „Alusta“. Ekraanil kuvatakse küpsetusaegade tagasiarvestus.

**Märkus.** Küpsetusaegade tagasiarvestus režiimis „Auruga toiduvalmistamine“ algab, kui temperatuur jõuab 95 °C-ni.

**Märkus.** Kui seadet kasutatakse koos riivimis-/purustusnuga, koostisosad kaussi kaanel (9) oleva avause kaudu. Kasutage koostisosade sisestamiseks tõukurit (19).

**TÄHELEPANU!** Ärge puudutage seadme töötamise ajal ühtegi liikuvat osa.

6. Programmi lõpus vajutage ekraanil „Kinnita“, keerake lüliti asendisse **O** ja ühendage seade vooluvõrgust lahti.

7. Avage kauss, keerates kaas (auruti koostevariandi puhul – auruti koos kaas) vastupäeva (vt joonis E).

**Märkus.** Kui kauss on lukustatud, ei saa seda korpusest eemaldada isegi siis, kui seade on vooluvõrgust lahti ühendatud.

8. Eemaldage kauss korpusest. Seejärel eemaldage kaas ja otsiku / aurukorv või auruti sisu eemaldamiseks.

**TÄHELEPANU!** Kausi ja kaas pind võib kuumeneda. Kasutage köögikindaid või paksu lappi, et eemaldada kauss seadmest ja kaas kausist.

**Märkus.** Kasutage spaatlit (21), et eemaldada väike aurukõrvits kausist (vt joonis D).

9. Puhastage seade ja selle tarvikud (vt „Puhastamine ja hooldus“).

**Puhastamine ja hooldus** (vt joonis F)

**TÄHELEPANU!** Ärge kastke seadme korpust vette. Ärge peske seadme korpust nõudepesumasinas.

**TÄHELEPANU!** Ärge puhastage seadet enne, kui see on vooluvõrgust lahti ühendatud ja täielikult jahtunud.

1. Peske kõiki toiduga kokku puutuvaid seadme osi pehme käsna ja nõudepesuvahendiga. Loputage neid jooksva vee all. Tarvikud saab pesta ka nõudepesumasinas.

2. Pühkige korpus veega niisutatud pehme lapiga. Seejärel pühkige kuivaks.

**TÄHELEPANU!** Veenduge, et kõik osad on enne kokkupanekut täiesti kuivad.

**Võimalike rikete kõrvaldamine**

**Seade ei lülitu sisse.** Võimalik põhjus: pistikupesa on defektne. Lahendus: kontrollige, kas pistikupesa töötab korralikult, ühendades selle külge teise seadme, vajadusel ühendage seade töötava pistikupesaga.

**Seade lakkas äkki töötamast.** Võimalik põhjus: ülekuumenemiskaitse on rakendunud. Lahendus: ühendage seade vooluvõrgust lahti ja laske tal täielikult jahtuda.

**Kausis olevad koostisosad on riivitud, mitte putustatud (või vastupidi).** Võimalik põhjus: nuga (18) ei ole õigesti paigutatud. Lahendus: lülitage seade välja, ühendage see vooluvõrgust lahti, asetage nuga (18) tagasi oma kohale.

**Seadme töötamise ajal voolavad koostisosad välja või kukuvad kausist välja.** Võimalikud põhjused: kauss on täis; valitud toiduvalmistamise temperatuur on liiga kõrge. Lahendus: eemaldage kausist üleliigsed koostisosad, et need ei ületaks märki „MAX“; valige madalam küpsetamistemperatuur.

**TÄHELEPANU!** Kui ükski soovitatud meetoditest ei aita probleemi lahendada, võtke ühendust oma tarnija või volitatud teeninduskeskusega. Ärge võtke seadet lahti ega üritage seda ise parandada.

ASBISC jätab endale õiguse muuta seadet ning teha muudatusi ja täiendusi käesolevasse dokumenti ilma kasutajate eelneva teavitamiseta.

Garantiiäeg ja kasutusiga – 2 aastat alates seadme müügiokuupäevast jaevõrgus.

Tootja andmed: ASBISC Enterprises PLC, Iapetou, 1, Agios Athanasios, 4101, Limassol, Cyprus (Küpros). Valmistatud Hiinas. Kõik käesolevas dokumendis mainitud kaubamärgid ja kaubamärgid on nende vastavate omanike omand. Tootmiskuupäev on märgitud pakendil.

Ajakohastatud teave ja seadme üksikasjalik kirjeldus, samuti ühendamisjuhised, sertifikaadid, teave kvaliteedinõudeid ja garantiisid aktsepteerivate ettevõtete kohta on saadaval aadressil [aeno.com/documents](http://aeno.com/documents). See seade vastab kehtivatele ohutusnõuetele.

**LIHTSUSTATUD VASTAVUSDEKLARATSIOON.** ASBISC deklareerib käesolevaga, et seade vastab direktiivile 2014/53/EU. ELi vastavusdeklaratsiooni täistekst on kättesaadav järgmisel veebiaadressil:

[aeno.com/userfiles/files/Certificates/CE/CRIS.pdf](http://aeno.com/userfiles/files/Certificates/CE/CRIS.pdf).

**RoHS direktiiv.** Seade vastab ohtlike ainete kasutamise piiramist käsitlevale RoHS-direktiivile 2011/65/EU nõuded, sealhulgas RoHS-direktiivi 2015/863/EU nõuded.

**FRA** Le robot cuiseur intelligent **ACR0001S** est un appareil conçu pour exécuter une variété de fonctions : de la hache des aliments à la cuisson de plats plus ou moins complexes.

### Spécifications techniques

Alimentation électrique (entrée) : 220–240 V / 5,65 A (AC), 50–60 Hz, 1 300,0 W (max.). Consommation en mode veille : < 2,0 W. Contenance du bol : 3,5 l (contenance utile : 2,3 l). Vitesse du moteur : 125–5 000 tr/min. 9 programmes (8 programmes automatiques + mode manuel). Balance intégrée : plage de mesure – 0–5 kg, échelon de pesée – 5 g, fonction de mise à zéro du poids de tare. Écran : tactile, 5". Wi-Fi : 802.11 b/g/n (2 412–2 472 MHz). Puissance d'émission : 17,3 dBm / 53,7 mW. Protection contre la surchauffe. Contrôle : manuel. Niveau sonore (à une distance de 1 m) : < 90 dB. Longueur du câble d'alimentation : 1 m. Matériau : plastique ABS, acier inoxydable. Dimensions (L×L×H) : 384×280×330 mm. Poids : 7,8 kg. Couleur : graphite. Conditions de fonctionnement : temp. 0...+40 °C, HR 40–60 % (sans condensation). Conditions de stockage : temp. –20...+60 °C, HR 20–75 % (sans condensation).

### Contenu de l'emballage (voir fig. A, B)

Robot cuiseur intelligent **ACR0001S**, bol, couvercle de bol, couvercle de bol robot, panier vapeur, insert de panier vapeur, couvercle de panier vapeur, fouet, accessoire de mélange, hachoir amovible à quatre lames, petit panier vapeur, support de la lame de râpe / à trancher, lame de râpe / à trancher à double-face, poussoir, verre doseur, spatule, guide de démarrage rapide.

### Éléments et accessoires de l'appareil (voir fig. A, B)

1 – accouplement, 2 – boîtier, 3 – écran, 4 – indicateur, 5 – contrôleur, 6 – interrupteur, 7 – bol, 8 – couvercle de bol, 9 – couvercle de bol robot, 10 – panier vapeur, 11 – insert de panier vapeur, 12 – couvercle de panier vapeur, 13 – fouet, 14 – accessoire de mélange, 15 – hachoir amovible à quatre lames, 16 – petit panier vapeur, 17 – support de la lame de râpe / à trancher, 18 – lame de râpe / à trancher à double-face, 19 – poussoir, 20 – verre doseur, 21 – spatule.

### Restrictions et avertissements

**ATTENTION !** Manipulez les lames avec précaution : retirez-les du bol avant de le vider, faites attention lorsque vous les nettoyez. Ne touchez pas les pièces mobiles lorsque l'appareil est en marche.

**ATTENTION !** Certaines parties de l'appareil peuvent devenir chaudes et provoquer des brûlures ! Ne touchez pas le bol, les couvercles ou le panier vapeur avant qu'ils n'aient complètement refroidi ou utilisez un gant isolant ou un chiffon épais.

**ATTENTION !** Ne dépassez pas le repère « MAX » lorsque vous remplissez le bol. Le contenu du bol risque de déborder lorsque l'appareil est en marche.







**ATTENTION !** Ne laissez pas de liquide pénétrer dans la cavité où le bol est installé. Cela pourrait endommager l'appareil.

**ATTENTION !** N'utilisez pas l'appareil pour hacher la viande avec des os et/ou des cartilages, les fruits avec des noyaux, les noix dans leur coquille. Enlevez au préalable les os, les cartilages, les noyaux et les coquilles pour éviter d'abîmer la lame.

Cet appareil n'est pas destiné à être utilisé par des enfants de moins de 16 ans ou par des personnes dont les capacités physiques, mentales ou intellectuelles sont réduites, à moins qu'une personne responsable de leur sécurité ne les surveille ou ne leur donne des instructions concernant l'utilisation de l'appareil. L'appareil est conçu uniquement pour usage domestique. Il est interdit d'utiliser l'appareil à l'extérieur. Ne laissez pas les enfants jouer avec l'appareil et les accessoires. Ne faites pas tomber l'appareil et ne le jetez pas. N'utilisez pas un appareil ou des accessoires endommagés. Assurez-vous que la tension et la fréquence nominales indiquées dans les spécifications techniques correspondent aux paramètres du réseau électrique. N'utilisez l'appareil qu'avec des mains sèches. Ne laissez pas l'appareil connecté au réseau électrique sans surveillance. Débranchez l'appareil après l'avoir utilisé et avant de le nettoyer. Débranchez l'appareil en tenant la fiche et non le câble d'alimentation. N'immergez pas l'appareil, la fiche ou le câble dans l'eau ou dans d'autres liquides. Veillez à ce que le câble d'alimentation ne soit pas tordu, plié, pressé contre quelque chose ou en contact avec des objets chauds ou pointus ou des sources de chaleur. N'utilisez que des accessoires d'origine. N'utilisez pas de détergents chimiquement agressifs, de pâtes abrasives, de produits contenant des acides et des solvants, ni d'éponges métalliques pour nettoyer l'appareil. Une description détaillée de l'appareil, de ses modes et de ses fonctions se trouve dans le manuel d'utilisation complet disponible sur [aeno.com/documents](http://aeno.com/documents).

Si vous avez des questions ou des difficultés à utiliser l'appareil AENO™, veuillez contacter l'équipe d'assistance par e-mail à [support@aeno.com](mailto:support@aeno.com) ou par chat en ligne à [aeno.com/service-and-warranty](http://aeno.com/service-and-warranty). Des spécialistes peuvent vous aider à faire la part des choses, ce qui vous évite de perdre du temps et de l'énergie à vous rendre dans un magasin.

## Objectif des accessoires

	Hacher et mélanger les ingrédients pour les sauces, les soupes à la crème, les smoothies, les aliments pour bébés, les milk-shakes ; pétrir la pâte. <b>Note.</b> Cet accessoire peut être utilisé à n'importe quelle vitesse
	Fouetter des blancs d'œufs, de la crème ; mélanger des ingrédients pour des sauces, des costardes. <b>ATTENTION !</b> Cet accessoire <b>ne doit être utilisé qu'à</b> des vitesses de 1 à 4
	Remuer les ingrédients ; préparer des soupes en utilisant la fonction de chauffage. <b>ATTENTION !</b> Cet accessoire <b>ne doit être utilisé qu'à</b> des vitesses de 1 à 3
	Cuisson à la vapeur. <b>Note.</b> Pour cuire plusieurs aliments à la vapeur en même temps, utilisez l'insert de panier vapeur (11)
	Cuisson à la vapeur ; cuisson de grains et d'autres petits ingrédients
	Râper/trancher les ingrédients. <b>ATTENTION !</b> Cet accessoire <b>ne doit être utilisé qu'à</b> des vitesses de 4 à 6

## Indication de l'appareil

État de l'indicateur	Description
----------------------	-------------

### En mode veille

Clignote en blanc et rouge	Le bol est placé dans l'appareil et couvert par un couvercle
Clignote en rouge	Le bol est placé dans l'appareil et n'est pas couvert par un couvercle

### Pendant le fonctionnement de l'appareil

Clignote en blanc et rouge	Fonctionnement en mode « Balance »
Clignote en blanc	Fonctionnement en mode de chauffage inférieur à 60 °C
Clignote en rouge	Fonctionnement en mode de chauffage supérieur à 60 °C

## Fonctions du contrôleur

Tourner à droite/gauche	Réglage des paramètres du programme sélectionné
Appuyer une fois	Démarrage/arrêt d'un programme ; mise en veille de l'appareil à la fin d'un programme
Appuyer et maintenir enfoncé pendant 3 secondes	Annulation du programme en cours
Appuyer et maintenir (en mode « Turbo »)	Rotation de lame



## Préparation de l'appareil pour l'utilisation

- Ouvrez soigneusement l'emballage et retirez l'appareil et les accessoires. Retirez tout matériel d'emballage.
- Nettoyez l'appareil et les accessoires (voir « Nettoyage et entretien »).
- Placez le boîtier de l'appareil (2) sur une surface plane et stable.
- Insérez la fiche du câble d'alimentation dans une prise de courant.
- Mettez l'interrupteur (6) en position **I** et attendez que l'écran (3) s'allume.

## Connexion à un réseau Wi-Fi et création d'un compte

**ATTENTION !** Pour accéder aux recettes, ainsi qu'aux mises à jour du micrologiciel et de la base de données de recettes, veuillez vous connecter à un réseau Wi-Fi (2,4 GHz) et créer un compte à l'aide de l'écran de l'appareil.

- Préparez l'appareil à l'utilisation et, une fois l'écran allumé, appuyez une fois sur n'importe quelle partie de l'écran.
- En haut du menu qui s'ouvre, appuyez sur  et sélectionnez le réseau Wi-Fi souhaité (2,4 GHz uniquement).

3. Entrez le mot de passe du réseau et appuyez sur « Confirmer ». Attendez la fin du processus de connexion et appuyez sur .
4. Appuyez sur  en haut du menu.
5. Dans la fenêtre qui s'ouvre, appuyez sur « S'identifier/S'inscrire ».
6. Appuyez sur « S'inscrire ».
7. Dans le formulaire d'inscription, créez un compte : entrez votre adresse e-mail et créez un mot de passe, puis appuyez à nouveau sur « S'inscrire ».
8. Dans la fenêtre qui s'ouvre, entrez les détails de votre compte (nom d'utilisateur, sexe et âge) et appuyez sur « Enregistrer ».





### Mise à jour du micrologiciel

Lorsqu'une nouvelle version du micrologiciel est détectée (si l'appareil est connecté à un réseau Wi-Fi de 2,4 GHz), une notification s'affiche à l'écran. Appuyez sur le bouton « Mettre à jour » dans la fenêtre de notification. L'écran affichera le processus de mise à jour du micrologiciel. Attendez que le message indiquant que la mise à jour est terminée apparaisse.

**ATTENTION !** N'éteignez pas et ne débranchez pas l'appareil pendant la mise à jour.

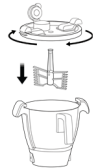
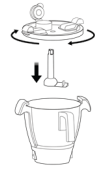
### Utilisation de l'appareil

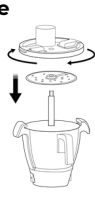
1. Insérez le bol (7) dans le boîtier jusqu'à la butée, comme indiqué à la figure **C**. L'indicateur (4) commencera à clignoter en rouge.
2. Sur l'écran, sélectionnez l'une des options :
  - « Mode » : sélectionnez un mode dans la liste et réglez ses paramètres à l'aide des boutons de l'écran ou du contrôleur (5) ;
  - « Recettes » : sélectionnez une recette et lisez sa description ainsi que la liste des ingrédients et des accessoires nécessaires.
3. Préparez les ingrédients : épluchez et/ou lavez les produits si nécessaire ; enlevez les coquilles de noix, les os et les cartilages de la viande ; coupez les gros ingrédients.
4. Utilisez les accessoires nécessaires et assemblez l'appareil (voir le tableau ci-dessous). Si tous les éléments de l'appareil sont installés correctement, l'indicateur clignotera en blanc et en rouge.

<p><b>Hachoir</b></p> <p>Placez le hachoir (15) sur l'accouplement (1) jusqu'à la butée. Ajoutez les ingrédients dans le bol et couvrez avec le couvercle (8)</p> 	<p><b>Fouet</b></p> <p>Placez le fouet (13) sur l'accouplement jusqu'à la butée. Ajoutez les ingrédients dans le bol et couvrez avec le couvercle (8)</p> 
<p><b>Accessoire de mélange</b></p> <p>Placez l'accessoire de mélange (14) sur l'accouplement jusqu'à la butée. Ajoutez les ingrédients dans le bol et couvrez avec le couvercle (8)</p> 	<p><b>Petit panier vapeur</b></p> <p>Ajoutez la quantité d'eau nécessaire (au moins 600 ml) dans le bol. Placez le panier (16) sur l'accouplement jusqu'à la butée. Ajoutez les ingrédients dans le panier et couvrez avec le couvercle (8)</p> 
<p><b>Lame de râpe / à trancher à double-face</b></p> <p>Placez le support (17) sur l'accouplement. Placez la lame de râpe / à trancher (18) sur le support, la lame fine (pour râper) ou la lame large (pour trancher) vers le haut. Couvrez le bol avec le couvercle (9)</p> 	<p><b>Panier vapeur</b></p> <p>Ajoutez la quantité d'eau nécessaire (au moins 600 ml) dans le bol. Connectez le panier vapeur (10) au bol et tournez le panier dans le sens horaire pour le verrouiller. Ajoutez les ingrédients dans le panier vapeur et couvrez avec le couvercle (12)</p> 

5. Sur l'écran, appuyez sur « Démarrer » pour lancer le programme sélectionné. Le compte à rebours du temps de cuisson s'affichera sur l'écran.

**Note.** Le compte à rebours du temps de cuisson en mode « Cuisson à la vapeur » démarre lorsque la température atteint 95 °C.

**Note.** Si l'appareil est utilisé avec la lame de râpe / à trancher, les ingrédients doivent être introduits dans le bol par l'ouverture du couvercle (9). Utilisez le poussoir (19) pour introduire les ingrédients.

**ATTENTION !** Ne touchez pas les pièces mobiles lorsque l'appareil est en marche.

- À la fin du programme, appuyez sur la touche « Confirmer » sur l'écran, mettez l'interrupteur en position **O** et débranchez l'appareil.
- Déverrouillez le bol en tournant le couvercle (pour la variante d'assemblage avec le panier vapeur, le panier avec son couvercle) dans le sens antihoraire (voir fig. **E**).  
**Note.** Si le bol est verrouillé, il est impossible de le retirer du boîtier, même si l'appareil est débranché.
- Retirez le bol du boîtier. Retirez ensuite le couvercle et l'accessoire / le petit panier vapeur ou le panier vapeur pour en retirer le contenu.  
**ATTENTION !** La surface du bol et du couvercle peut devenir chaude. Utilisez un gant isolant ou un chiffon épais pour retirer le bol de l'appareil et le couvercle du bol.  
**Note.** Utilisez la spatule (21) pour retirer le petit panier vapeur du bol (voir fig. **D**).
- Nettoyez l'appareil et ses accessoires (voir « Nettoyage et entretien »).

### **Nettoyage et entretien** (voir fig. **F**)

**ATTENTION !** N'immergez pas le boîtier de l'appareil dans l'eau. Ne pas laver le boîtier de l'appareil au lave-vaisselle.

**ATTENTION !** Ne nettoyez l'appareil qu'après l'avoir débranché et laissé refroidir complètement.

- Lavez toutes les parties de l'appareil qui entrent en contact avec les aliments à l'aide d'une éponge douce et du liquide vaisselle. Rincez-les à l'eau courante. Les accessoires peuvent également être lavés au lave-vaisselle.
- Essuyez le boîtier avec un chiffon doux imbibé d'eau. Séchez ensuite.

**ATTENTION !** Assurez-vous que toutes les pièces sont complètement sèches avant de les assembler.

### **Dépannage**

**L'appareil ne s'allume pas.** Cause possible : la prise de courant est défectueuse. Solution : vérifiez si la prise de courant fonctionne correctement en y connectant un autre appareil ; si nécessaire, connectez l'appareil à une prise de courant qui fonctionne.

**L'appareil a soudainement cessé de fonctionner.** Cause possible : la protection contre la surchauffe a été activée. Solution : débranchez l'appareil et laissez-le refroidir complètement.

**Les ingrédients dans le bol sont râpés au lieu d'être tranchés (ou vice versa).** Cause possible : la lame (18) est placée incorrectement. Solution : éteignez et débranchez l'appareil, placez la lame (18) avec l'autre face vers le haut.

**Les ingrédients se répandent ou tombent du bol pendant le fonctionnement de l'appareil.** Causes possibles : le bol est plein ; la température de cuisson sélectionnée est trop élevée. Solution : retirez les ingrédients excédentaires du bol afin qu'ils ne dépassent pas le repère « MAX » ; sélectionnez une température de cuisson plus basse.

**ATTENTION !** Si aucune des méthodes proposées ne permet de résoudre le problème, contactez le fournisseur ou un centre de service agréé. Ne démontez pas l'appareil et ne tentez pas de le réparer vous-même.

ASBISC se réserve le droit de modifier l'appareil et d'apporter des changements et des ajouts à ce document sans en informer préalablement les utilisateurs.

Période de garantie et durée de vie – 2 ans à compter de la date de vente de l'appareil dans le réseau de distribution.

Informations sur le fabricant : ASBISC Enterprises PLC, Iapetou, 1, Agios Athanasios, 4101, Limassol, Cyprus (Chypre). Fabriqué en Chine. Toutes les marques commerciales mentionnées dans le présent document sont la propriété de leurs détenteurs respectifs. La date de fabrication est indiquée sur l'emballage.

Des informations actualisées et une description détaillée de l'appareil, ainsi que des instructions de raccordement, des certificats, des informations sur les entreprises acceptant les revendications de qualité et les garanties sont disponibles sur la page web [aeno.com/documents](http://aeno.com/documents). Cet appareil répond aux exigences de sécurité applicables.

**DÉCLARATION DE CONFORMITÉ SIMPLIFIÉE.** ASBISC déclare par le présent document que l'appareil est conforme à la directive 2014/53/EU. Le texte complet de la déclaration UE de conformité est disponible à l'adresse internet suivante : [aeno.com/userfiles/files/Certificates/CE/CRIS.pdf](http://aeno.com/userfiles/files/Certificates/CE/CRIS.pdf).

**Directive RoHS.** L'appareil est conforme aux exigences de la Directive RoHS 2011/65/EU sur la restriction des substances dangereuses, y compris les exigences de la Directive RoHS 2015/863/EU.

**HRV** Pametni kuhinjski robot **ACR0001S** je uređaj dizajniran za obavljanje mnogih funkcija, od sjeckanja namirnica do pripreme jela različite složenosti.

### Specifikacije

Napajanje (ulaz): 220–240 V / 5.65 A (AC), 50–60 Hz, 1300.0 W (najviše). Potrošnja energije u načinu pripravnosti: < 2.0 W. Zapremnina posude: 3,5 l (iskoristiva zapremnina je 2,3 l). Brzina okretanja motora: 125–5000 o/min. 9 programa (8 automatski + ručni način). Ugrađena vaga: raspon mjerenja je 0–5 kg, korak vaganja je 5 g, funkcija poništavanja težine tare. Zaslon: na dodir, 5". Wi-Fi: 802.11 b/g/n (2412–2472 MHz). Snaga emitiranja: 17,3 dBm / 53.7 mW. Zaštita od pregrijavanja. Upravljanje: ručno. Razina buke (na udaljenosti od 1 m): < 90 dB. Duljina kabela za napajanje: 1 m. Materijal: ABS plastika, nehrđajući čelik. Dimenzije (D×Š×V): 384×280×330 mm. Težina: 7,8 kg. Boja: grafit. Uvjeti korištenja: temp. 0...+40 °C, rel. vl. 40–60 % (bez kondenzacije). Uvjeti čuvanja: temp. –20...+60 °C, rel. vl. 20–75 % (bez kondenzacije).

### Paket isporuke (v. slike A, B)

Pametni kuhinjski robot **ACR0001S**, posuda, poklopac posude, poklopac multipraktika, parno kuhalo, umetak za parno kuhalo, poklopac parnog kuhala, pjenjača, miješalica, nastavak za sjeckanje s četiri oštrice, mala parna košara, držač noža za rendanje/sjeckanje, dvostrani nož za rendanje/sjeckanje, potiskivač, mjerna čaša, lopatica, kratki korisnički vodič.

### Elementi uređaja i pribor (v. slike A, B)

1 – spojka, 2 – kućište, 3 – zaslon, 4 – indikator, 5 – regulator, 6 – prekidač, 7 – posuda, 8 – poklopac posude, 9 – poklopac multipraktika, 10 – parno kuhalo, 11 – umetak za parno kuhalo, 12 – poklopac parnog kuhala, 13 – pjenjača, 14 – miješalica, 15 – nastavak za sjeckanje s četiri oštrice, 16 – mala parna košara, 17 – držač noža za rendanje/sjeckanje, 18 – dvostrani nož za rendanje/sjeckanje, 19 – potiskivač, 20 – mjerna čaša, 21 – lopatica.

### Ograničenja i upozorenja

**POZOR!** Oprezno rukujte noževima: izvadite ih iz posude prije nego je ispraznite i budite oprezni prilikom čišćenja. Ne dodirujte pokretne dijelove uređaja dok je u radu.

**POZOR!** Neki dijelovi uređaja se jako zagrijati i uzrokovati opekline! Ne dirajte posudu, poklopce niti parno kuhalo, dok se potpuno ne ohlade ili koristite kuhinjsku rukavicu odnosno deblju krpu.

**POZOR!** Nemojte prekoračiti oznaku "MAX" prilikom punjenja posude jer to može uzrokovati izlivanje sadržaja iz posude dok uređaj radi.







**POZOR!** Nemojte dopustiti da tekućina uđe u udubljenje za posudu jer to može oštetiti uređaj.

**POZOR!** U uređaju nemojte mljeti meso s kostima i/ili hrskavicom, voće s košticama ili orašaste plodove u ljusci. Prvo uklonite kosti, hrskavicu, koštice i ljuske da se izbjegne oštećenje oštrica.

Ovaj uređaj nije namijenjen za korištenje od strane djece mlađe od 16 godina ili osoba sa smanjenim fizičkim, psihičkim ili mentalnim sposobnostima, osim ako imaju dovoljno iskustva ili znanja o rukovanju uređajem i ako su pod nadzorom osobe odgovorne za sigurnost. Uređaj je namijenjen samo za kućnu uporabu. Korištenje uređaja na otvorenom je zabranjeno. Ne dozvoljavajte djeci da se igraju s uređajem ili priborom. Nemojte ispuštati ili bacati uređaj. Nemojte koristiti oštećeni uređaj ili pribor. Uvjerite se da nazivni napon i frekvencija navedeni u tehničkim podacima odgovaraju parametrima električne mreže. Uređaj dodirujte samo suhim rukama. Ne ostavljajte uređaj priključen na struju bez nadzora. Isključite uređaj iz struje nakon uporabe i prije čišćenja. Odspojite uređaj iz električne utičnice držeći za utikač, ali ne kabel za napajanje. Nemojte uranjati uređaj, utikač strujnog kabela ili sam kabel u vodu ili druge tekućine. Uvjerite se da kabel za napajanje nije uvrnut, savijen, pritisnut nečim niti da je u dodiru s vrućim, oštrim predmetima ili izvorima topline. Koristite samo originalne dodatke. Za čišćenje uređaja nemojte koristiti kemijski agresivne deterdžente, abrazivne paste, proizvode koji sadrže kiseline ili otapala ili metalne spužve. Detaljan opis uređaja, načina rada i funkcija možete naći u punom korisničkom priručniku, dostupnom na web stranici: [aeno.com/documents](http://aeno.com/documents).

Ako imate bilo kakvih pitanja ili poteškoća prilikom korištenja AENO™ uređaja, kontaktirajte podršku putem e-pošte: [support@aeno.com](mailto:support@aeno.com) ili chatom uživo na web stranici: [aeno.com/service-and-warranty](http://aeno.com/service-and-warranty). Stručnjaci će vam pomoći da riješite problem kako ne biste gubili vrijeme da se ponovo vraćate u prodavnicu.

## Namjena dodataka

	Mljevenje i miješanje sastojaka za umake, krem juhe, frapee, dječju hranu, milkshake; mijesjenje tijesta. <b>Napomena.</b> Nastavak se može koristiti uz bilo koju brzinu
	Tučenje bjelanjaka, vrhnja; miješanje sastojaka za umake i kreme. <b>POZOR!</b> Koristite nastavak <b>samo</b> uz brzine 1–4
	Miješanje sastojaka; pripremanje juha uz funkciju grijanja. <b>POZOR!</b> Koristite nastavak <b>samo</b> uz brzine 1–3
	Kuhanje na pari. <b>Napomena.</b> Za kuhanje nekoliko vrsta namirnica istodobno koristite umetak za parno kuhalo (11)
	Kuhanje na pari; kuhanje krušarica i drugih sitnih sastojaka
	Rendanje/sjeckanje sastojaka. <b>POZOR!</b> Koristite nastavak <b>samo</b> uz brzine 4–6

## Indikacija uređaja

Status indikatora	Značenje
-------------------	----------

### U načinu pripravnosti

Trepčice bijelo i crveno	Posuda je ugrađena u uređaj i zatvorena poklopcem
Trepčice crveno	Posuda je ugrađena u uređaj ali nije prekrivena poklopcem

### Dok uređaj radi

Trepčice bijelo i crveno	Rad u načinu "Vaga"
Trepčice bijelo	Rad u načinu grijanja ispod 60 °C
Trepčice crveno	Rad u načinu grijanja iznad 60 °C

## Funkcije regulatora



Okrenite desno/lijevo	Postavljanje parametara odabranog programa
Pritisnite jednom	Pokretanje/pauziranje programa; prebacivanje uređaja u način pripravnosti po završetku programa
Pritisnite i držite 3 sekunde	Otkazivanje pokrenutog programa
Pritisnite i držite (u "Turbo" načinu)	Rotacija noža

## Priprema uređaja za korištenje

- Oprezno otvorite paket i izvadite uređaj i pribor. Uklonite s njih sve ambalažne materijale.
- Očistite uređaj i dodatke (v. "Čišćenje i održavanje").
- Stavite kućište uređaja (2) na ravnu, stabilnu površinu.
- Priključite kabel za napajanje na utičnicu.
- Pomaknite prekidač (6) u položaj **I** i pričekajte dok se upali zaslon (3).

## Povezivanje na Wi-Fi mrežu i kreiranje računa

**POZOR!** Da pristupite receptima, kao i ažuriranju firmwarea i baze recepata, treba se povezati na Wi-Fi mrežu (2,4 GHz) i kreirati račun pomoću zaslona uređaja.

- Pripremite uređaj za rad i čim se zaslon upali dodirnite jednom bilo koji njegov dio.
- Na vrhu izbornika koji se otvori kliknite  i odaberite potrebnu Wi-Fi mrežu (samo 2,4 GHz).
- Unesite svoju mrežnu lozinku i kliknite "Potvrdi". Pričekajte da se postupak povezivanja završi i kliknite .
- Kliknite  na vrhu izbornika.
- U prozoru koji se otvori kliknite "Prijava/Registracija".

6. Kliknite "Registriraj se".

7. U obrascu za registraciju kreirajte račun: unesite svoju e-mail adresu i kreirajte lozinku, ponovno kliknite na "Registriraj se".

8. U prozoru koji se otvori unesite podatke o svom računu (korisničko ime, spol i dob) i kliknite na "Spremi".

### Ažuriranje firmwarea

Kad se otkrije nova verzija firmwarea (ako je uređaj spojen na Wi-Fi mrežu od 2,4 GHz), na zaslonu se prikaže obavijest. Kliknite gumb "Ažuriraj" u prozoru obavijesti. Zaslona prikaže napredak ažuriranja firmwarea. Pričekajte obavijest da je ažuriranje dovršeno.

**POZOR!** Nemojte isključivati uređaj niti ga iskopčavati iz utičnice tijekom ažuriranja.

### Korištenje uređaja



1. Namjestite posudu (7) u kućište dok se ne zaustavi, kao što je prikazano na slici **C**. Indikator (4) zatrepće crveno.

2. Na zaslonu odaberite jednu od opcija:

- "Način rada": odaberite način rada s popisa i prilagodite parametre pomoću gumba na zaslonu ili regulatora (5);
- "Recepti": odaberite recept i pročitajte njegov opis, kao i popis potrebnih sastojaka i komponenti.

3. Pripremite sastojke: ogulite i/ili operite namirnice ako je potrebno; uklonite ljuske oraha, kosti i hrskavicu iz mesa; nasjeckajte krupne komade.

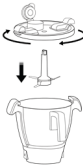
4. Uzmite dodatke potrebne za rad i sastavite uređaj (v. tablicu u nastavku). Ako su svi elementi uređaja ispravno sastavljeni, indikator zatrepće bijelo i crveno.

<b>Nastavak za sjeckanje</b> Ugradite nastavak za sjeckanje (15) na spojku (1) dok se ne zaustavi. Dodajte sastojke u posudu i pokrijte je poklopcem (8)		<b>Pjenjača</b> Namjestite pjenjaču (13) na spojku dok se ne zaustavi. Dodajte sastojke u posudu i pokrijte je poklopcem (8)	
<b>Miješalica</b> Namjestite miješalicu (14) na spojku dok se ne zaustavi. Dodajte sastojke u posudu i pokrijte je poklopcem (8)		<b>Mala parna košara</b> U posudu dodajte potrebnu količinu vode (najmanje 600 ml). Stavite košaru (16) na spojku dok se ne zaustavi. Dodajte sastojke u košaru i zatvorite poklopac (8)	
<b>Dvostrani nož za rendanje/sjeckanje</b> Ugradite držač (17) na spojku. Ugradite nož za rendanje/sjeckanje (18) na držač s malim oštricama (za rendanje) ili širokim oštricama (za sjeckanje) okrenutim prema gore. Pokrijte posudu poklopcem (9)		<b>Parno kuhalo</b> U posudu dodajte potrebnu količinu vode (najmanje 600 ml). Stavite parno kuhalo (10) na posudu i okrenite u smjeru kazaljke na satu da ga učvrstite. Dodajte sastojke u parno kuhalo i zatvorite poklopac (12)	

5. Na zaslonu pritisnite "Start" za pokretanje odabranog programa. Na zaslonu se prikaže odbrojavanje vremena kuhanja.

**Napomena.** Vrijeme u režimu "Kuhanje na pari" počeo će se odbrojavati kada temperatura dosegne 95 °C.

**Napomena.** Ako se uređaj koristi s nožem za rendanje/sjeckanje, sastojci treba dodavati u posudu kroz otvor na poklopcu (9). Koristite potiskivač (19) za dodavanje sastojaka.

**POZOR!** Ne dirajte pokretne dijelove uređaja dok je u radu.

6. Na kraju programa pritisnite na zaslonu "Potvrdi", pomaknite prekidač u položaj **O** i isključite uređaj iz struje.

7. Otključajte posudu okretanjem poklopca (ako je sastavljan s parnim kuhalom, okrenite kuhalo s poklopcem) u smjeru suprotnom od kazaljke na satu (v. sliku **E**).

**Napomena.** Ako je posuda zaključana, ne možete je izvaditi iz kućišta, čak i ako je uređaj isključen iz struje.

8. Skinite posudu s kućišta. Zatim skinite poklopac i nastavak / panu košaru ili parno kuhalo kako biste izvadili pripremljene namirnice.

**POZOR!** Površina posude i poklopca mogu se zagrijati. Koristite kuhinjsku rukavicu odnosno deblju krpnu da skinite posudu s kućišta uređaja i poklopac s posude.

**Napomena.** Koristite lopaticu (21) da izvadite malu parnu košaru iz posude (v. sliku **D**).

9. Očistite uređaj i pribor (v. "Čišćenje i održavanje").

**Čišćenje i održavanje** (v. sliku **F**)

**POZOR!** Nemojte uranjati kućište uređaja u vodu. Ne perite kućište uređaja u perilici posuđa.

**POZOR!** Čistite uređaj samo nakon što je odspojen iz struje i potpuno ohlađen.

1. Sve dijelove uređaja koji dolaze u dodir s namirnicama operite mekom spužvom i deterdžentom za pranje posuđa. Isperite ih pod tekućom vodom. Dodaci se također mogu prati i u perilici posuđa.

2. Obrišite kućište mekom krpom navlaženom vodom. Zatim obrišite suhom krpom.

**POZOR!** Provjerite jesu li se svi dijelovi potpuno osušili prije nego što ih ponovno sastavite.

**Otklanjanje eventualnih grešaka**

**Uređaj se ne uključuje.** Mogući uzrok: utičnica je neispravna. Rješenje: provjerite ispravnost utičnice povezivanjem na nju drugog uređaja, te ako je potrebno, povežite uređaj na ispravnu utičnicu.

**Uređaj je odjednom prestao raditi.** Mogući uzrok: aktivirala se zaštita od pregrijavanja. Rješenje: isključite uređaj i pustite ga da se potpuno ohladi.

**Sastojci u posudi se rendaju umjesto da se sjeckaju (ili obrnuto).** Mogući uzrok: nož (18) je pogrešno ugrađen. Rješenje: isključite uređaj, odspojite ga iz struje i ugradite nož (18) drugom stranom.

**Sastojci se izljevaju ili ispadaju iz posude dok uređaj radi.** Mogući uzroci: posuda je prepuna; temperatura kuhanja je previsoka. Rješenje: uklonite višak sastojaka iz posude tako da ne prijeđu oznaku "MAX"; odaberite nižu temperaturu kuhanja.

**POZOR!** Ako nijedna od mavedenih opcija ne pomogne riješiti problem, obratite se dobavljaču ili ovlaštenom servisnom centru. Nemojte rastavljati uređaj niti ne pokušavajte da ga sami popravite.

ASBISC zadržava pravo da modifikira uređaj te da unosi izmjene i dopune u ovaj dokument bez prethodne obavijesti korisnicima.

Jamstveni i uporabni rok su 2 godine od dana prodaje uređaja preko maloprodaje.

Podaci o proizvođaču: ASBISC Enterprises PLC, Iapetou, 1, Agios Athanasios, 4101, Limassol, Cyprus (Cipar). Proizvedeno u Kini. Svi zaštitni znakovi i trgovački nazivi koji se ovdje spominju vlasništvo su njihovih vlasnika. Datum proizvodnje je naveden na pakiranju.

Aktualne informacije i detaljan opis uređaja, kao i upute za povezivanje, certifikati, informacije o tvrtkama koje primaju reklamacije glede kvaliteta i jamstvo dostupni su na [aeno.com/documents](http://aeno.com/documents). Ovaj uređaj je sukladan s važećim sigurnosnim zahtjevima.

**POJEDNOSTAVLJENA IZJAVA O SUKLADNOSTI.** Ovime ASBISC izjavljuje da je uređaj u skladu sa Smjernicom 2014/53/EU. Cijeli tekst EU Izjave o sukladnosti može se naći na sljedećoj web adresi:

[aeno.com/userfiles/files/Certificates/CE/CRIS.pdf](http://aeno.com/userfiles/files/Certificates/CE/CRIS.pdf).

**Smjernica RoHS.** Uređaj je u skladu sa zahtjevima RoHS Smjernice 2011/65/EU o ograničenju opasnih tvari, uključujući zahtjeve RoHS Smjernice 2015/863/EU.

**HUN** Az intelligens konyhai robot **ACR0001S** egy olyan készülék, amelyet úgy terveztek, hogy számos funkciót végezzen: az ételek zúzásától a különböző összetettségű ételek főzéséig.

### Műszaki adatok

Elektromos áramellátás (bemenet): 220–240 V / 5,65 A (AC), 50–60 Hz, 1300,0 W (max.). Energiafogyasztás készenléti üzemmódban: < 2,0 W. Tál kapacitása: 3,5 L (hasznos kapacitás – 2,3 L). A motor forgási sebessége: 125–5000 rpm. 9 program (8 automata + kézi üzemmód). Beépített mérleg: mérési tartomány – 0–5 kg, mérési lépés – 5 g, tarasúly visszaállítási funkció. Kijelző: érzékelős, 5". Wi-Fi: 802.11 b/g/n (2412–2472 MHz). Sugárzási teljesítmény: 17,3 dBm / 53,7 mW. Túlmelegedés elleni védelem. Vezérlés: kézi. Zajszint (1 m távolságban): < 90 dB. Tápkábel hossza: 1 m. Anyaga: ABS-műanyag, rozsdamentes acél. Méret (H×SZ×M): 384×280×330 mm. Súly: 7,8 kg. Szín: grafit. Üzemeltetési feltételek: hőm. 0...+40 °C, rel. pt. 40–60 % (kondenzáció nélkül). Tárolási feltételek: hőm. –20...+60 °C, rel. pt. 20–75 % (kondenzáció nélkül).

### Termécsomag összetétele (lásd az A, B ábrák)

Az intelligens konyhai robot **ACR0001S**, tál, tálfedő, kombájnfedél, párolóedény, párolóbetét, párolófedő, habverő, keverő tartozék, négykéses zúzó tartozék, kis párolókosár, reszelőhöz/aprításhoz kés tartó, kétoldalas kés reszelőhöz/aprításhoz, toló, mérőpohár, spatula, gyors üzembe helyezési útmutató.

### Készülék elemei és tartozékai (lásd az A, B ábrák)

1 – tengelykapcsoló, 2 – készülékház, 3 – kijelző, 4 – mutató, 5 – szabályozó, 6 – kapcsoló, 7 – tál, 8 – tálfedő, 9 – kombájnfedél, 10 – párolóedény, 11 – párolóbetét, 12 – párolófedél, 13 – habverő, 14 – keverő tartozék, 15 – négykéses zúzó tartozék, 16 – kis párolókosár, 17 – reszelőhöz/aprításhoz kés tartó, 18 – kétoldalas kés reszelőhöz/aprításhoz, 19 – toló, 20 – mérőpohár, 21 – spatula.

### Korlátozások és figyelmeztetések

**FIGYELEM!** Óvatosan bánjon a késekkel: vegye ki őket a tálból, mielőtt kiürítené, legyen óvatos a tisztításuk során. A készülék működése közben ne érintsen meg semmilyen mozgó alkatrészt.

**FIGYELEM!** A készülék egyes részei felforrósodhatnak és égési sérüléseket okozhatnak! Ne nyúljon a tálhoz, a fedelekhez vagy a párolóedényhez, amíg azok teljesen ki nem hűlnek, vagy használjon konyhai kesztyűt vagy vastag ruhát.

**FIGYELEM!** Ne lépje túl a „MAX” jelzést a tál megtöltésekor – ez a készülék működése közben a tál tartalmának kiömléséhez vezethet.







**FIGYELEM!** Ne engedje, hogy folyadék kerüljön a tál mélyedésébe – ez károsíthatja a készüléket.

**FIGYELEM!** Ne zúzza a készülékben a csontot és/vagy porcokat tartalmazó húst, a magos gyümölcsöket, valamint a héjas dióféléket. Előzetesen távolítsa el a csontokat, porcokat, magokat és héjakat, hogy elkerülje a kés sérülését.

A készülék nem használható 16 év alatti gyermekek, illetve olyan személyek számára, akik korlátozott fizikai, szellemi vagy mentális képességekkel rendelkeznek, ha nem rendelkeznek elegendő tapasztalattal vagy tudással a készülék üzemeltetéséről, és ha nincs megfelelő felügyelet alatt olyan személy részéről, aki felelős a biztonságukért. A készüléket kizárólag háztartási környezetben történő használatra szánták. Ne használja a készüléket kültéren. Ne engedje, hogy gyermekek játsszanak a készülékkel és tartozékaival. Ne ejtse le vagy dobja el a készüléket. Ne használjon sérült készüléket vagy tartozékokat. Győződjön meg arról, hogy a műszaki adatokban feltüntetett névleges feszültség és frekvencia megegyezik az elektromos hálózat paramétereivel. A készüléket csak száraz kézzel kezelje. Ne hagyja felügyelet nélkül az elektromos hálózatra csatlakoztatott készüléket. Használat után és tisztítás előtt húzza ki a készülék csatlakozóját a konnektorból. A készüléket a hálózati csatlakozótól, nem pedig a tápkábelt megfogva válassza le a hálózatról. Ne mérítse a készüléket, a tápkábel dugóját vagy magát a kábelt vízbe vagy más folyadékba. Győződjön meg arról, hogy a tápkábel nincs megcsavarodva, elgörbülve, nem nyomódik semmihez, nem érintkezik forró, éles tárgyakkal vagy hőforrásokkal. Csak eredeti tartozékokat használjon. Ne használjon kémiaileg agresszív tisztítószereket, csiszoló pasztákat, savakat és oldószereket tartalmazó anyagokat vagy fémszivacsokat a készülék tisztításához. A készülék részletes leírását, a üzemmódokat és a funkciókat a teljes üzemeltetési útmutatóban találja, amely elérhető az [aeno.com/documents](http://aeno.com/documents) weboldalon.

Ha bármilyen kérdése vagy nehézsége merül fel az AENO™ készülék használatával kapcsolatban, kérjük, forduljon az ügyfélszolgálathoz a [support@aeno.com](mailto:support@aeno.com) e-mail címen vagy az [aeno.com/service-and-warranty](http://aeno.com/service-and-warranty) online chaten. A szakemberek segíthetnek a dolgok rendezésében, így nem kell időt és energiát pazarolnia a boltok felkeresésére.

## Alkatrészek hozzárendelése

	Hozzávalók zúzása és keverése szósokhoz, krémlevesekhez, turmixokhoz, bébiételhez, tejszakekhez; tészta dagasztása. <b>Megjegyzés.</b> A tartozék bármilyen sebességen használható.
	Tojásfehérje, tejszín felverése; mártások, krémekek hozzávalóinak keverése. <b>FIGYELEM!</b> Használja a tartozékot <b>csak</b> az 1–4 sebességek egyikén.
	Hozzávalók keverése; levesek készítése a melegítő funkció használatával. <b>FIGYELEM!</b> Használja a tartozékot <b>csak</b> az 1–3 sebességek egyikén.
	Párolás készítése. <b>Megjegyzés.</b> Több étel egyidejű párolásához használja a párolóbetétet (11) a párolás készítéséhez.
	Párolás készítése; gabonafélék és egyéb apró hozzávalók főzése
	Hozzávalók aprítása/reszelése. <b>FIGYELEM!</b> Használja a tartozékot <b>csak</b> az 4–6 sebességek egyikén.

## Készülékjelző

Jelző állapota	Jelentése
<b>Készenléti üzemmód</b>	
Villogó fehér és piros	A tálat a készülékbe helyezzük, és lefedjük egy fedővel
Vörös villogás	A tálat a készülékbe helyezik, és nem fedik le a fedővel

## A készülék működése közben

Villogó fehér és piros	Működés „Mérleg” üzemmódban
Villogó fehér	Működés melegítési üzemmódban legfeljebb 60 °C
Vörös villogás	Működés melegítési üzemmódban 60 °C fölött

## Szabályozó funkciók



Forduljon jobbra/balra	A kiválasztott program paramétereinek beállítása
Nyomja meg egyszer	Program indítása/leállítása; a készülék készenléti üzemmódba helyezése a program befejezése után
Nyomja meg és tartsa lenyomva 3 másodpercig	Futóprogram törlése
Nyomja meg és tartsa lenyomva („Turbó” üzemmódban)	Kés forgása

## A készülék működésre való előkészítése

- Óvatosan nyissa ki a csomagolást, és vegye ki a készüléket és a tartozékokat. Távolítsa el rólu minden csomagolóanyagot.
- Tisztítsa meg a készüléket és a tartozékokat (lásd „Tisztítás és gondozás”).
- Helyezze a készülék házat (2) egy sima, stabil felületre.
- Helyezze a tápkábel dugóját a hálózati aljzatba.
- Fordítsa a kapcsolót (6) az **I** állásba, és várja meg, amíg a mutató (3) bekapcsol.

## Csatlakozás Wi-Fi hálózathoz és fiók létrehozása

**FIGYELEM!** A receptekhez, valamint a firmware és a receptadatbázis frissítéseihez Wi-Fi-hálózathoz (2,4 GHz) kell csatlakoznia, és a készülék kijelzőjén keresztül fiókot kell létrehoznia.

- Készítse elő a készüléket működésre, és a kijelző bekapcsolása után nyomja meg egyszer a kijelző bármelyik részén.
- A megnyíló menü tetején nyomja  meg a gombot, és válassza ki a kívánt Wi-Fi hálózatot (csak 2,4 GHz).
- Adja meg a hálózati jelszót, és kattintson a „Megerősítés”. Várja meg, amíg a csatlakozási folyamat befejeződik, majd kattintson a .
- Kattintson  a gombra a menü tetején.

5. A megnyíló ablakban kattintson a „Bejelentkezés/Regisztráció”.
6. Kattintson a „Regisztráció”.
7. A regisztrációs űrlapon hozzon létre egy fiókot: adja meg az e-mail címét és hozzon létre egy jelszót, majd kattintson ismét a „Regisztráció” gombra.
8. A megnyíló ablakban adja meg fiókjának adatait (felhasználónév, nem és életkor), majd kattintson a „Mentés” gombra.

### Firmware frissítés

Ha új verziójú firmware-t észlelnek (ha a készülék csatlakozik a 2,4 GHz-es Wi-Fi hálózathoz), a kijelzőn megjelenik a megfelelő értesítés. Nyomja meg a „Frissítés” gombot az értesítési ablakban. A kijelzőn megjelenik a firmware frissítési folyamat. Várjon a frissítés befejezéséről szóló üzenetre.

**FIGYELEM!** Ne kapcsolja ki a készüléket, és ne húzza ki az elektromos hálózathoz tartozó kábelét frissítés közben.

### A készülék működése

1. Helyezze a tálát (7) a házba ütközésig, ahogyan a **C** ábrán látható. A kijelző (4) pirosan villogni kezd.
2. A kijelzőn válassza ki az egyik lehetőséget:
  - „Üzem mód”: válasszon egy üzemmódot a listából, és állítsa be a paramétereket a kijelző gombjai vagy a szabályozó (5) segítségével.
  - „Receptek”: válasszon ki egy receptet, és olvassa el a leírását, valamint a szükséges összetevők és komponensek listáját.
3. Készítse elő a hozzávalókat: ha szükséges, hámozza meg és/vagy mossa meg a terményeket; távolítsa el a dióhéjat, a csontokat és a húsról a rostokat; aprítsa fel a nagyméretű hozzávalókat.
4. Vegye a szükséges tartozékokat, és szerelje össze a készüléket (lásd az alábbi táblázatot). Ha a készülék minden eleme megfelelően van felszerelve, a jelzőfény fehéren és pirosan villog.

<p><b>Zúzó tartozék</b></p> <p>Helyezze fel a zúzó tartozékot (15) a tengelykapcsolóra (1) teljesen. Adja a hozzávalókat a tálba, és fedje le a fedővel (8)</p> 	<p><b>Habverő</b></p> <p>Helyezze a habverőt (13) a tengelykapcsolóba, ameddig csak lehet. Adja a hozzávalókat a tálba, és fedje le a fedővel (8)</p> 
<p><b>Keverő tartozék</b></p> <p>Helyezze a keverő tartozékot (14) a tengelykapcsolóra ütközésig. Adja a hozzávalókat a tálba, és fedje le a fedővel (8)</p> 	<p><b>Kís párolókosár</b></p> <p>Adja hozzá a szükséges mennyiségű vizet (legalább 600 ml) a tálhoz. Helyezze a kosarat (16) a tengelykapcsolóra ütközésig. Tegye a hozzávalókat a kosárba, és zárja le a fedővel (8)</p> 
<p><b>Kétoldalas kés reszelőhöz/aprításhoz</b></p> <p>Helyezze a tartót (17) a tengelykapcsolóra. Helyezze a két reszelőhöz/aprításhoz (18) a tartóra a finom pengékkel (reszelőhöz) vagy a széles pengével (aprításhoz) felfelé. Zárja le a tálát a fedővel (9)</p> 	<p><b>Párolóedény</b></p> <p>Adja hozzá a szükséges mennyiségű vizet (legalább 600 ml) a tálhoz. Csatlakoztassa a párolóedényt (10) a tálhoz, és fordítsa az óramutató járásával megegyezően a rögzítéshez. Tegye a hozzávalókat a párolóedénybe, és fedje le a fedővel (12)</p> 

5. A kijelzőn nyomja meg a „Start” gombot a kiválasztott program elindításához. A főzési idő készítése visszaszámlálása a kijelzőn lesz látható.

**Megjegyzés.** A főzési idő visszaszámlálása a „Párolás készítése” üzemmódban akkor kezdődik, amikor a hőmérséklet eléri a 95 °C.

**Megjegyzés.** Ha a készüléket reszelő/aprító késsel használja, az hozzávalókat a tálba a fedővel (9) lévő nyíláson keresztül kell betenni. Használja a tolót (19) az összetevők adagolásához.

**FIGYELEM!** A készülék működése közben ne érintsen meg semmilyen mozgó alkatrészt.

6. A program végén nyomja meg a kijelzőn a „Megerősítés” gombot, fordítsa a kapcsolót az **O** állásba, és válassza le a készüléket a hálózatról.

7. A tálat a fedél balra forgatásával oldja fel (párolóedényes összeszerelési változat esetén – a párolóedényt a fedéllel együtt) (lásd az **E** ábrát).

**Megjegyzés.** Ha a tál zárva van, akkor sem lehet kivenni a készülékházból, még akkor sem, ha a készülék le van választva az elektromos hálózatról.

8. Vegye ki a tálat a készülékházból. Ezután vegye le a fedőt és a tartozékot / párolókosár vagy párolóedényt, hogy eltávolítsa a tartalmát.

**FIGYELEM!** A tál és a fedő felülete felforrósodhat. Konyhakesztyűvel vagy vastag ruhával vegye ki a tálat a készülékből és a fedőt a tálból.

**Megjegyzés.** Használja a spatulát (21) a kis párolókosár kivételéhez a tálból (lásd a **D** ábrát).

9. Tisztítsa meg a készüléket és tartozékait (lásd „Tisztítás és gondozás”).

**Tisztítás és gondozás** (lásd az **F** ábrát)

**FIGYELEM!** Ne merítse a készülékház testét vízbe. Ne mossa a készülékház testét mosogatógépben.

**FIGYELEM!** Tisztítást csak a készülék elektromos hálózatról való leválasztása és teljes lehűlése után végezzen.

1. A készülék minden olyan részét, amely érintkezik az élelmiszerekkel, mossa le puha szivaccsal és mosogatószerrel. Öblítse le őket folyó víz alatt. A tartozékok mosogatógépben is moshatók.

2. Törölje le a készülékházat egy vízbe mártott puha ruhával. Ezután törölje szárazra.

**FIGYELEM!** Összeszerelés előtt győződjön meg róla, hogy minden alkatrész teljesen száraz.

**Az esetleges meghibásodások elhárítása**

**Az eszköz nem kapcsol be.** Lehetséges ok: az aljzat hibás. Megoldás: ellenőrizze, hogy az aljzat megfelelően működik-e egy másik eszköz csatlakoztatásával, ha szükséges, csatlakoztassa az eszközt egy működő aljzathoz.

**A készülék hirtelen leállt.** Lehetséges ok: a túlmelegedés elleni védelem kioldott. Megoldás: húzza ki a készüléket a az elektromos hálózatról, és hagyja teljesen kihűlni.

**Az hozzávalók a tálban reszelődnek a szeletelés helyett (vagy fordítva).** Lehetséges ok: a kés (18) nincs megfelelően elhelyezve. Megoldás: kapcsolja ki a készüléket, válassa le a hálózatról, tegye vissza a kés (18) a helyére.

**A készülék működése közben az összetevők kiömlenek vagy kiesnek a tálból.** Lehetséges okok: a tál túl van töltve; túl magas főzési hőmérséklet van beállítva a reszítése. Megoldás: távolítsa el a felesleges hozzávalókat a tálból, hogy ne haladják meg a „MAX” jelölést; válasszon alacsonyabb főzési hőmérsékletet a reszítése.

**FIGYELEM!** Ha a javasolt módszerek egyike sem segít a probléma megoldásában, forduljon a szállítójához vagy egy hivatalos szervizközponthoz. Ne szedje szét a készüléket és ne próbálja meg saját maga megjavítani.

Az ASBISC fenntartja a jogot a készülék módosítására, valamint a jelen dokumentum módosítására és kiegészítésére a felhasználók előzetes értesítése nélkül.

Jótállási idő és élettartam – 2 év a készülék kiskereskedelmi hálózatban történő értékesítésétől számítva.

A gyártó adatai: ASBISC Enterprises PLC, Iapetou, 1, Agios Athanasios, 4101, Limassol, Cyprus (Ciprus). Kínában készült. Az ebben a dokumentumban említett valamennyi védjegy és védjegy a megfelelő tulajdonosok tulajdonát képezi. A csomagoláson feltüntetik a gyártás dátumát.

Naprakész információk és a készülék részletes leírása, valamint csatlakoztatási utasítások, tanúsítványok, a minőségi igényeket és garanciákat elfogadó vállalatokra vonatkozó információk az [aeno.com/documents](http://aeno.com/documents) oldalon található. Ez a készülék megfelel a vonatkozó biztonsági követelményeknek.

**POJEDNOSTAVLJENA IZJAVA O SUKLADNOSTI.** Ovime ASBISC izjavljuje da je uređaj u skladu sa Smjernicom 2014/53/EU. Cijeli tekst EU Izjave o sukladnosti može se naći na sljedećoj web adresi:

[aeno.com/userfiles/files/Certificates/CE/CRIS.pdf](http://aeno.com/userfiles/files/Certificates/CE/CRIS.pdf).

**RoHS Irányelv.** A készülék megfelel a 2011/65/EU RoHS Irányelv káros anyagok korlátozására vonatkozó követelményeinek, beleértve a 2015/863/EU RoHS Irányelv követelményeit is.

**HYE** Խելացի խոհանոցային ռոբոտ **ACR0001S**՝ սարքավորում, որը նախատեսված է բազմաթիվ գործառնություններ կատարելու համար՝ սկսած սնունդը կտրատելուց մինչև տարբեր բարդության ուտեստներ պատրաստելը:

**Տեխնիկական բնութագրերը**

Մետրումը (մուտք)՝ 220–240 Վ / 5,65 Ա (AC), 50–60 Հգ, 1300,0 Վտ (առավել.): Սպառվող հոսանքը սպասման ռեժիմում՝ <2,0 Վտ: Թափ ծավալը՝ 3,5լ (օգտագործելի ծավալը՝ 2,3լ): Շարժիչի պտտման արագությունը՝ 125–5000 պտ/ր: 9 ծրագիր (8 ավտոմատ + ձեռքի ռեժիմ): Ներկառուցված կշեռքներ՝ չափման միջակայքը՝ 0–5 կգ, կշռման աստիճանը՝ 5 գ, տարայի բաշի վերակայման գործառնություն: Դիսիկե՝ սենտրային, 5"՝ Wi-Fi՝ 802.11 b/g/n (2412–2472 ՄԳց): Ճառագայթման հզորությունը՝ 17,3 դԲմ / 53,7 մՎտ: Պաշտպանություն գերտաքացումից: Կառավարումը՝ ձեռքով: Ալյումինյան մակարդակը (1 մ հեռավորության դեպքում)՝ < 90 դԲ: Հոսանքի մալուխի երկարությունը. 1 մ: Նյութը՝ ABS պլաստիկ, չժանգոտվող պողպատ: Չափար՝ (Ե×Լ×Բ)՝ 384×280×330 մմ: Քաշը՝ 7,8 կգ: Գույնը՝ գրաֆիտ: Շահագործման պայմանները՝ ջերմաստ. 0...+40 °C, հար. խոն. 40–60 % (առանց խոտացման): Պահպանման պայմանները՝ ջերմաստ. –20...+60 °C, հար. խոն. 20–75 % (առանց խոտացման):

**Առաքման բովանդակությունը** (տե՛ս նկ. **A, B**)

Խելացի խոհանոցային ռոբոտ **ACR0001S**, թաս, թասի կափարիչ, կոմբայնի կափարիչ, շոգեփ կաթսա, շոգեփ կաթսայի ներդիր, շոգեփ կաթսայի կափարիչ, հարիչ, խառնիչի գլխադիր, չոր սայրով մանրացնող-գլխադիր, փոքր գոլորշու գամբյուռ, կտրատիչ/քերիչի դանակի բռնակ, կտրատիչի/քերիչի երկկողմանի դանակ, հրիչ, չափիչ բաժակ, թիակ, օգտագործման համառոտ ձեռնարկ:

**Սարքի տարրերը և բաղադրիչները** (տե՛ս նկ. **A, B**)

1 – կցորդիչ, 2 – պատյան, 3 – դիսիկե, 4 – ցուցիչ, 5 – կարգավորիչ, 6 – անջատիչ, 7 – թաս, 8 – թասի կափարիչ, 9 – կոմբայնի կափարիչ, 10 – շոգեփ կաթսա, 11 – շոգեփ կաթսայի ներդիր, 12 – շոգեփ կաթսայի կափարիչ, 13 – հարիչ, 14 – խառնիչի գլխադիր, 15 – չոր սայրով մանրացնող-գլխադիր, 16 – փոքր գոլորշու գամբյուռ, 17 – կտրատիչ/քերիչի դանակի բռնակ 18 – կտրատիչի/քերիչի երկկողմանի դանակ, 19 – հրիչ, 20 – չափիչ բաժակ, 21 – թիակ:

**Մահմանափակումներ և նախագուշացումներ**

**ՌԻՇԱԳՐՈՒԹՅՈՒՆ:** Չգուշարեն վարվել դանակների հետ՝ նախքան այն դատարկելը հանել դրանք ամանի միջից և գոլուշ եղեք դրանք մաքրելիս: Մի դիպեք սարքի շարժական մասերին, երբ այն աշխատում է:

**ՌԻՇԱԳՐՈՒԹՅՈՒՆ:** Սարքի որոշ մասեր կարող են տաքանալ և այրվածքներ պատճառել: Մի դիպեք թասին, կափարիչներին կամ շոգեփ կաթսային, քանի դեռ դրանք ամբողջովին չեն սառել, կամ օգտագործեք ջեռոցի ձեռնոց կամ հաստ շոր:

**ՌԻՇԱԳՐՈՒԹՅՈՒՆ:** Թաք լցնելիս մի գերազանցեք «MAX» նշանը. դա կարող է հանգեցնել ամանի պարունակության լցմանը սարքի աշխատանքի ընթացքում:







**ՌԻՇԱԳՐՈՒԹՅՈՒՆ:** Թույլ մի տվեք, որ հեղուկ ներթափանցի թասի խորքը. դա կարող է հանգեցնել սարքի վնասման:

**ՌԻՇԱԳՐՈՒԹՅՈՒՆ:** Սարքի մեջ մի մանրացրեք ոսկորներով և/կամ անառով միսը, կորիզներով մրգերը կամ կեղևներով ընկույզները: Դանակը վնասելուց խուսափելու համար նախապես հեռացրեք ոսկորները, կոճիկները և կճեպները:

Սարքը նախատեսված չէ մինչև 16 տարեկան երեխաների կամ ֆիզիկական, սահմանափակ հոգեկան կամ մտավոր ունակություններ ունեցող անձանց կողմից օգտագործելու համար, եթե նրանք չունեն բավարար փորձ կամ գիտելիքներ սարքը շահագործելու համար և չեն գտնվում իրենց անվտանգության համար պատասխանատու անձի հսկողության ներքո: Սարքը նախատեսված է միայն կենցաղային պայմաններում օգտագործելու համար: Արգելվում է սարքը դրսում օգտագործել: Թույլ մի տվեք երեխաներին խաղալ սարքի և բաղադրիչների հետ: Մի գցեք և մի նետեք սարքը: Մի օգտագործեք վնասված սարքը և բաղադրիչները: Համոզվեք, որ տեխնիկական բնութագրերում նշված անվանական լարումը և հանախականությունը համապատասխանում են էլեկտրոցանցի պարամետրերին: Սարքի հետ աշխատել միայն չոր ձեռքերով: Էլեկտրոցանցին միացված սարքը մի թողեք առանց հսկողության: Օգտագործելուց հետո և մաքրելուց առաջ սարքը էլեկտրոցանցից անջատեք: Անջատեք սարքը էլեկտրոցանցից՝ բռնելով խրոցից, այլ ոչ թե հոսանքի մալուխից: Սարքը, հոսանքի մալուխի խրոցը կամ հենց լարը մի ընկղմեք ջրի կամ այլ հեղուկների մեջ: Հետևեք, որ հոսանքի մալուխը չդուրվի, չծավիկ, չսեղմվի որևէ բանով և չշփվի տաք առարկաների և ջերմության աղբյուրների հետ: Օգտագործեք միայն բնօրինակ բաղադրիչներ: Սարքի մաքրման համար մի օգտագործեք քիմիական և ագրեսիվ լվացող միջոցներ, հիդրո մեծուկներ, թթուներ և լուծիչներ պարունակող միջոցներ, ինչպես նաև մետաղական սպումզներ: Սարքի, նրա ռեժիմների և գործառնությունների մանրամասն նկարագրությունը կարելի է գտնել ամբողջական հրահանգների ձեռնարկում, որը հասանելի է [aeno.com/documents](http://aeno.com/documents) կայքէջում:

Եթե AENO™ սարքի օգտագործման հետ կապված հարցեր կամ դժվարություններ են ծագել, խնդրում ենք կապվել աջակցության ծառայության հետ [support@aeno.com](mailto:support@aeno.com) էլեկտրոնային փոստով կամ [aeno.com/service-and-warranty](http://aeno.com/service-and-warranty) հասցեով առցանց չառում: Մասնագետները կօգնեն Ձեզ պարզել դա, և Ձեզ հարկավոր չի լինի ժամանակ և ջանք ծախսել խանութ այցելելու վրա:

**Բաղադրիչ տարրերի նշանակությունը**

	Մանրացնել և խառնել բաղադրիչները սոուսների, սերուցքային ապուրների, սմուզիների, մանկական սննդի, կաթնային կոկտեյլների, խմոր հունցելու համար: <b>Ծանոթագրություն:</b> Գլխադիրը կարելի է օգտագործվել ցանկացած արագության դեպքում
	Զվի սպիտակուցը, սերուցքը հարում, սոուսների, բաղադրիչները սոուսների, կրեմների համար խառնում: <b>ՌԵՇՎԳՐՈՒԹՅՈՒՆ:</b> Օգտագործեք գլխադիրը միայն 1–4 արագության դեպքում
	Բաղադրիչների խառնում, ապուրների պատրաստում, օգտագործելով ջեռուցման գործառույթը: <b>ՌԵՇՎԳՐՈՒԹՅՈՒՆ:</b> Օգտագործեք գլխադիրը միայն 1–3 արագության դեպքում
	Շոգեխաշում: <b>Ծանոթագրություն:</b> Միաժամանակ մի քանի մթերքների շոգեխաշման համար օգտագործեք շոգեկի կաթնայի ներդիրը (11)
	Շոգեխաշում, հատիկավոր ձավարողենի և այլ փոքր բաղադրիչների պատրաստում
	Բաղադրիչները քերում / կտրատում: <b>ՌԵՇՎԳՐՈՒԹՅՈՒՆ:</b> Օգտագործեք գլխադիրը միայն 4–6 արագության դեպքում

**Սարքի ինդիկացիա**

<b>Ցուցիչի վիճակը</b>	<b>Իմաստը</b>
-----------------------	---------------

**Սպասման ռեժիմում**

Թ-արյուն է սպիտակ և կարմիր	Թ-ապը տեղադրված է սարքի մեջ և փակված է կափարիչով
Թ-արյուն է կարմիր գույնով	Թ-ապը տեղադրված է սարքի մեջ և փակված չէ կափարիչով

**Սարքի աշխատանքի ժամանակ**

Թ-արյուն է սպիտակ և կարմիր	Աշխատում է «Կշեռքներ» ռեժիմում
Թ-արյուն է սպիտակ գույնով	Աշխատում է մինչև 60 °C ջեռուցման ռեժիմով
Թ-արյուն է կարմիր գույնով	Աշխատում է մինչև 60 °C ջեռուցման ռեժիմով

**Կարգավորիչի գործառույթները**



Պոտտել աջ/ձախ	Ընտրված ծրագրի պարամետրերի կարգավորում
Սեղմել մեկ անգամ	Ծրագիրը գործարկում/դադարեցում, սարքը ծրագրի ավարտից հետո սպասման ռեժիմի դնում
Սեղմել և պահել 3 վայրկյան	Մեկնարկված ծրագրի չեղարկում
Սեղմել և պահել («Տուրբո» ռեժիմում)	Դանակի պտտում

**Սարքի նախապատրաստումը աշխատանքի համար**

1. Չզուշորեն բացեք փաթեթավորումը և հանեք սարքն ու բաղադրիչները: Դրանցից հեռացրեք բոլոր փաթեթավորման նյութերը:
2. Մաքրել սարքը և բաղադրիչները (տե՛ս «Մաքրում և խնամք»):
3. Տեղադրեք սարքի պատյանը (2) հարթ, կայուն մակերեսի վրա:
4. Միացրեք հոսանքի լարը հոսանքի վարդակից:
5. Անջատիչը (6) դրեք I դիրքի վրա և սպասեք, մինչև դիսփլեյը (3) միանա:

**Wi-Fi ցանցին միանալու և հաշիվ ստեղծելու համար**

**ՌԵՇՎԳՐՈՒԹՅՈՒՆ:** Բաղադրատոմսեր մուտք գործելու համար, ինչպես նաև որոնվածին և բաղադրատոմսերի տվյալների բազայի թարմացումներին հասանելիություն ունենալու համար պետք է միանալ Wi-Fi ցանցին (2,4 ԳՀց) և ստեղծել հաշիվ՝ սարքի դիսփլեյի օգնությամբ:

1. Սարքը պատրաստեք շահագործման և դիսփլեյի միացնելուց հետո մեկ անգամ սեղմեք դրա ցանկացած հատվածի վրա:
2. Բացվող ընտրացանկի վերևում սեղմեք  և ընտրեք անհրաժեշտ Wi-Fi ցանցը (միայն 2,4 ԳՀց):
3. Մուտքագրեք ցանցի գաղտնաբառը և սեղմեք «Հաստատել»: Սպասեք միացման գործընթացի ավարտին և սեղմեք :
4. Ընտրացանկի վերևում սեղմեք :
5. Բացվող պատուհանում սեղմեք «Մուտք/Գրանցում»:

6. Սեղմեր «Գրանցվել»:

7. Գրանցման ձևում ստեղծեք հաշիվ, մուտքագրեք ձեր էլ. հասցեն և ստեղծեք գաղտնաբառ, կրկին սեղմեր «Գրանցվել»:

8. Բացվող պատուհանում մուտքագրեք ձեր հաշվի տվյալները (օգտանունը, սեռը և տարիքը) և սեղմեր «Պահպանել»:





**Ներկառուցված ծրագրային ապահովման թարմացում**

Ներկառուցված ծրագրային ապահովման նոր տարբերակի հայտնաբերման դեպքում (եթե սարքը միացված է 2,4 ԳՀց Wi-Fi ցանցին) դիսփլեյին կհայտնվի համապատասխան ծանուցում: Սեղմեր «Ռեարմացնել» կոճակը ծանուցման պատուհանում: Դիսփլեյի վրա կցուցադրվի ներկառուցված ծրագրային ապահովման թարմացման գործընթացը: Սպասեք թարմացման ավարտի մասին հաղորդագրությանը:

**ՌԵՃԱԳՐՈՒԹՅՈՒՆ:** Թարմացման ընթացքում սարքը մի անջատեք, ինչպես նաև այն մի անջատեք հոսանքի աղբյուրից:

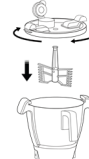
**Սարքի շահագործումը**

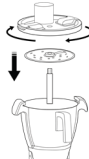
1. Տեղադրեք թասը (7) պատյանմի մեջ, մինչև այն իր տեղն ընկնի, ինչպես ցույց է տրված նկ. C-ում: Ցուցիչը (4) կսկսի թարթել կարմիր:
2. Դիսփլեյի վրա ընտրեք տարբերակներից մեկը.
  - «Ռեժիմ»՝ ընտրեք ցանկից մի ռեժիմ և կարգավորեք պարամետրերը՝ օգտագործելով էկրանի կոճակները կամ կարգավորիչը (5),
  - «Բաղադրատոմսեր»՝ ընտրեք բաղադրատոմս և ծանոթացեք դրա նկարագրությանը, ինչպես նաև անհրաժեշտ բաղադրիչների և բաղադրիչների տարրերի ցանկին:
3. Պատրաստել բաղադրիչները՝ անհրաժեշտության դեպքում մաքրել և/կամ վաճառ բաղադրիչները, հեռացնել ընկույզի կեղևը, ոսկորները և անառը մսից, մանր կտրատել խոշոր բաղադրիչները:
4. Վերցրեք աշխատանքի համար անհրաժեշտ բաղադրիչները և հավաքեք սարքը (տե՛ս ստորև բերված աղյուսակը): Եթե սարքի բոլոր տարրերը ճիշտ են տեղադրվել, ցուցիչը կթարթի սպիտակ և կարմիր:

<p><b>Մանրացնող-գլխադիր</b></p> <p>Տեղադրեք մանրացնող-գլխադիրը (15) կցորդիչի վրա (1), մինչև այն իր տեղն ընկնի: Ավելացնել բաղադրիչները թասի մեջ և փակել կափարիչը (8)</p> 	<p><b>Հարիչ</b></p> <p>Տեղադրեք հարիչը (13) կցորդիչի վրա, մինչև այն իր տեղն ընկնի: Ավելացնել բաղադրիչները թասի մեջ և փակել կափարիչը (8)</p> 
<p><b>Խառնիչի գլխադիր</b></p> <p>Տեղադրեք խառնիչի գլխադիրը (14) կցորդիչի վրա, մինչև այն իր տեղն ընկնի: Ավելացնել բաղադրիչները թասի մեջ և փակել կափարիչը (8)</p> 	<p><b>Փոքր գոլորշու զամբյուղ</b></p> <p>Թասի մեջ ավելացրեք անհրաժեշտ քանակությամբ ջուր (առնվազն 600 մլ): Տեղադրեք զամբյուղը (16) կցորդիչի վրա, մինչև այն իր տեղն ընկնի: Ավելացնել բաղադրիչները զամբյուղի մեջ և փակել կափարիչը (8)</p> 
<p><b>Կտրատիչ/բերիչի երկկողմանի դանակ</b></p> <p>Տեղադրեք բռնակը (17) կցորդիչի վրա: Տեղադրեք կտրատիչ/բերիչի դանակը (18) բռնակի վրա՝ փոքր սայրերով (բերելու համար) կամ լայն սայրով (կտրարտելու համար) դեպի վեր: Կափարիչով փակեք թասը (9)</p> 	<p><b>Շոգեփ կաթսա</b></p> <p>Թասի մեջ ավելացրեք անհրաժեշտ քանակությամբ ջուր (առնվազն 600 մլ): Միացրեք շոգեփ կաթսան (10) թասին և պտտեք ժամացույցի սլաքի ուղղությամբ՝ ֆիքսելու համար: Բաղադրիչները ավելացրեք շոգեփ կաթսայի մեջ և փակեք կափարիչով (12)</p> 

5. Դիսփլեյի վրա սեղմեր «Սկսել»՝ ընտրված ծրագիրը մեկնարկելու համար: Դիսփլեյի վրա կհայտնվի պատրաստման ժամանակի հետհաշվարկը:

**Ծանոթագրություն:** Պատրաստման ժամանակի հետհաշվարկ «Շոգեփաշման» ռեժիմում կսկսվի, երբ ջերմաստիճանը հասնի 95 °C:

**Ծանոթագրություն:** Եթե սարքն օգտագործվում է կտրատիչի/բերիչի դանակով, ապա բաղադրիչները պետք է լցվեն թասի մեջ կափարիչի անցքից (9): Բաղադրիչները մատակարարման համար օգտագործեք հրիչը (19):

**ՌԵՃԱԳՐՈՒԹՅՈՒՆ:** Մի դիպեք սարքի շարժական մասերին, երբ այն աշխատում է:

6. Ծրագրի ավարտման վերջում դիսփլեյի վրա սեղմեր «Հաստատել» կոճակը, անջատիչը դրեք **0** դիրքի վրա և անջատեք սարքը հոսանքի աղբյուրից:

7. Արգելաբացեք թաքը՝ կափարիչը պտտելով (շոգեփ կաթսայի՝ կափարիչով շոգեփ կաթսայի հավաքման տարբերակի համար) ժամացույցի պաքի ուղղությամբ (տե՛ս նկ. E):

**Ծանոթագրություն:** Եթե թաքը արգելափակված է, այն հնարավոր չէ հեռացնել պատյանից, նույնիսկ եթե սարքն անջատված է հոսանքի աղբյուրից:

8. Թաքը հանեք պատյանից: Այնուհետև հանեք կափարիչը և գլխադիրը/գոլորշու գամբյուղը կամ շոգեփ կաթսան՝ պարունակությունը հեռացնելու համար:

**ՌԻՇՆԳՐՈՒԹՅՈՒՆ:** Թաքի և կափարիչի մակերեսը կարող է տաքանալ: Օգտագործեք ջեռոցի ձեռնոց կամ հաստ կտոր՝ թաքը սարքից, իսկ կափարիչը թափցրեք հեռացնելու համար:

**Ծանոթագրություն:** Օգտագործեք թիակը (21) փոքր գոլորշու գամբյուղը թափ միջից հանելու համար (տե՛ս նկ. D):

9. Մաքրեք սարքը և բաղադրիչները (տե՛ս «Մաքրում և խնամք»):

### **Մաքրում և խնամք (տե՛ս նկ. F)**

**ՌԻՇՆԳՐՈՒԹՅՈՒՆ:** Մաքրի պատյանը ջրի մեջ մի ընկղմեք: Արգելված է սարքի պատյանը լվանալ աման լվացող մեքենայի մեջ:

**ՌԻՇՆԳՐՈՒԹՅՈՒՆ:** Մաքրը մաքրեք միայն էլեկտրոցանցից անջատելուց և ամբողջովին սառչելուց հետո:

1. Մաքրից այն բոլոր մասերը, որոնք շփվել են սննդի հետ, լվացեք փափուկ սպունգով և աման լվացող միջոցով: Լվանալ դրանք հոսող ջրի տակ: Բաղադրիչները կարելի է լվանալ նաև աման լվացող մեքենայի մեջ:

2. Սրբեք պատյան ջրի մեջ թրջված փափուկ կտորով: Այնուհետև չորացրեք:

**ՌԻՇՆԳՐՈՒԹՅՈՒՆ:** Նախքան հավաքելը, համոզվեք, որ բոլոր մասերը լիովին չորացել են:

### **Հնարավոր անսարքությունների վերացում**

**Սարքը չի միանում:** Հնարավոր պատճառը՝ վարդակը անսարք է: Լուծումը՝ ստուգեք, որ վարդակը սարքին է՝ դրան միացնելով մեկ այլ սարք, անհրաժեշտության դեպքում սարքը միացրեք սարքին վարդակից:

**Սարքը հանկարծակի դադարեց աշխատել:** Հնարավոր պատճառը՝ գերտաքացումից պաշտպանությունն անջատվել է: Լուծումը՝ սարքը անջատեք էլեկտրական ցանցից և թողեք, որ այն ամբողջովին սառչի:

**Բաղադրիչները ամանի մեջ մանր կտրատվելու փոխարեն ջերիչով են անցկացնում (կամ հակառակը):** Հնարավոր պատճառ՝ դանակը (18) ճիշտ չի տեղադրված: Լուծումը՝ անջատեք սարքը, անջատեք այն հոսանքի աղբյուրից, տեղադրեք դանակը (18) հակառակ կողմից:

**Բաղադրիչները թափվում կամ ընկնում են թասի միջից, երբ սարքը աշխատում է:** Հնարավոր պատճառները՝ թաքը չափից շատ լցված է, պատրաստման ջերմաստիճանը չափազանց բարձր է ընտրված: Լուծումը՝ Հեռացրեք ավելցուկային բաղադրիչները թասից, որպեսզի չանցնեն «MAX» նշանը, ընտրեք պատրաստման ավելի ցածր ջերմաստիճան:

**ՌԻՇՆԳՐՈՒԹՅՈՒՆ:** Եթե առաջարկվող մեթոդներից ոչ մեկը չօգնեն լուծել խնդիրը, դիմեք մատակարարին կամ լիազորված սպասարկման կենտրոն: Մի քանդեք սարքը և մի փորձեք վերանորոգել այն ինքնուրույն:

ASBISC Ընկերությունը իրեն իրավունք է վերապահում փոփոխել սարքը և փոփոխություններ և լրացումներ մտցնել այս փաստաթղթում առանց օգտատերերին նախապես տեղեկացնելու:

Երաշխիքային ժամկետը և ծառայության ժամկետը – 2 տարի մանրածախ ցանցում սարքի վաճառքի օրվանից:

Տեղեկություններ արտադրողի մասին. ASBISC Enterprises PLC, Iapetou, 1, Agios Athanasios, 4101, Limassol, Cyprus (Կիպրոս): Արտադրված է Չինաստանում: Այստեղ նշված բոլոր պարամետրային նշաններն ու ֆիլմային անվանումները իրենց համապատասխան սեփականատերերի սեփականությունն են: Արտադրության ամսաթիվը նշված է փաթեթավորման վրա:

Սարքի արդի տեղեկությունները և մանրամասն նկարագրությունը, ինչպես նաև միացման իրահանգները, հավաստագրերը, որակի և երաշխիքի վերաբերյալ պահանջներ ընդունող ընկերությունների մասին տեղեկությունները հասանելի են ներբեռնման համար [aeno.com/documents](http://aeno.com/documents) հղումով: Այս սարքը համապատասխանում է անվտանգության գործող պահանջներին:

**ՀԱՄԱԳԱՏԱՍՏՈՒՄՆԻՌՈՒՅՑԱՆ ԳԱՐՉԵՑՎԱԾ ՀՈՉԱԿԱԳԻ:** Սույնով ASBISC-ը հայտարարում է, որ սարքը համապատասխանում է 2014/53/EU Հրահանգին: ԵՄ համապատասխանության Հռչակագրի ամբողջական տեքստին կարելի է ծանոթանալ հետևյալ վեբ հասցեով. [aeno.com/userfiles/files/Certificates/CE/CRIS.pdf](http://aeno.com/userfiles/files/Certificates/CE/CRIS.pdf).

**RoHS դիրեկտիվ:** Սարքը համապատասխանում է վնասակար նյութերի պարունակության սահմանափակման վերաբերյալ RoHS 2011/65/EU Գիրեկտիվի պահանջներին, ներառյալ RoHS 2015/863/EU Գիրեկտիվի պահանջները:

**TA** Robot da cucina intelligente **ACR0001S** è un dispositivo progettato per svolgere una serie di funzioni: dal tritare il cibo al cucinare piatti di varia complessità.

### Specifiche tecniche

Alimentazione (ingresso): 220–240 V / 5,65 A (AC), 50–60 Hz, 1300,0 W (max.). Consumo di energia in standby: < 2,0 W. Capacità della ciotola: 3,5 l (volume utilizzabile – 2,3 l). Velocità del motore: 125–5000 giri al minuto. 9 programmi (8 automatici + modalità manuale). Bilancia incorporata: intervallo di misurazione – 0–5 kg, passo di pesatura – 5 g, funzione di azzeramento della tara. Display: touchscreen, 5". Wi-Fi: 802.11 b/g/n (2412–2472 MHz). Potenza di emissione: 17,3 dBm / 53,7 mW. Protezione contro il surriscaldamento. Controllo: manuale. Livello di rumore (a una distanza di 1 m): < 90 dB. Lunghezza del cavo di alimentazione: 1 m. Materiale: plastica ABS, acciaio inox. Dimensioni (L×L×A): 384×280×330 mm. Peso: 7,8 kg. Colore: grafite. Condizioni operative: temp. 0...+40 °C, UR 40–60 % (senza condensa). Condizioni di conservazione: temp. –20...+60 °C, UR 20–75 % (senza condensa).

### Scopo di fornitura (vedi fig. A, B)

Robot da cucina intelligente **ACR0001S**, ciotola, coperchio della ciotola, coperchio di robot da cucina, vaporiera, inserto per la vaporiera, coperchio della vaporiera, frusta, beccuccio per mescolare, tritatutto a quattro lame, cestello piccolo per la vaporiera, supporto per coltello da grattugia/tritatutto, coltello da grattugia/tritatutto a doppio lato, spintore, misurino, spatola, guida rapida.

### Elementi e accessori del dispositivo (vedi fig. A, B)

1 – giunto, 2 – corpo, 3 – display, 4 – indicatore, 5 – regolatore, 6 – interruttore, 7 – ciotola, 8 – coperchio della ciotola, 9 – coperchio di robot da cucina, 10 – vaporiera, 11 – inserto per la vaporiera, 12 – coperchio della vaporiera, 13 – frusta, 14 – beccuccio per mescolare, 15 – tritatutto a quattro lame, 16 – cestello piccolo per la vaporiera, 17 – supporto per coltello da grattugia/tritatutto, 18 – coltello da grattugia/tritatutto a doppio lato, 19 – spintore, 20 – misurino, 21 – spatola.

### Restrizioni e avvertenze

**ATTENZIONE!** Maneggi i coltelli con attenzione: li toglia dalla ciotola prima di svuotarla, faccia attenzione quando li pulisce. Non toccare le parti mobili del dispositivo mentre è in funzione.

**ATTENZIONE!** Alcune parti del dispositivo possono surriscaldarsi e causare ustioni! Non tocchi la ciotola, i coperchi o la vaporiera finché non si sono raffreddati completamente, oppure usi un guanto da cucina o un panno spesso.

**ATTENZIONE!** Non superi il segno "MAX" quando riempie la ciotola, perché questo potrebbe far traboccare la ciotola durante il funzionamento del dispositivo.

**ATTENZIONE!** Non permetta che il liquido entri nell'incavo della ciotola: potrebbe danneggiare il dispositivo.

**ATTENZIONE!** Non tagli la carne con ossa e/o cartilagine, la frutta con ossa, le noci con il guscio. Rimuovere preventivamente ossa, cartilagini, noccioli e guscio per evitare di danneggiare il coltello.

Questo dispositivo non è destinato all'uso da parte di bambini di età inferiore ai 16 anni o di persone con ridotte capacità fisiche, mentali o intellettuali, a meno che non abbiano ricevuto supervisione o istruzioni sull'uso del dispositivo da parte di una persona responsabile della loro sicurezza. Il dispositivo è destinato esclusivamente all'uso domestico. Non utilizzare il dispositivo all'aperto. Non permettere ai bambini di giocare con il dispositivo e gli accessori. Non far cadere o lanciare il dispositivo. Non utilizzare dispositivo o accessori danneggiati. Assicurarsi che la tensione nominale e la frequenza indicate nelle specifiche tecniche corrispondano ai parametri della rete elettrica. Utilizzare il dispositivo solo con le mani asciutte. Non lasciare il dispositivo collegato alla rete elettrica incustodito. Scollegare il dispositivo dalla rete elettrica dopo l'uso e prima della pulizia. Scollegare il dispositivo dalla rete elettrica tenendo la spina, non il cavo di alimentazione. Non immerga il dispositivo, la spina del cavo di alimentazione o il cavo stesso in acqua o altri liquidi. Assicurarsi che il cavo di alimentazione non sia attorcigliato, piegato, schiacciato da qualsiasi cosa o a contatto con oggetti caldi e affilati o fonti di calore. Utilizzare solo accessori originali. Per la pulizia del dispositivo non utilizzare detergenti chimicamente aggressivi, paste abrasive, prodotti contenenti acidi e solventi o spugne metalliche. Una descrizione dettagliata del dispositivo, delle modalità e delle funzioni è contenuta nel manuale operativo completo, disponibili alla pagina web [aeno.com/documents](http://aeno.com/documents).

In caso di domande o difficoltà nell'uso del dispositivo AENO™, contattare il team di assistenza via e-mail all'indirizzo [support@aeno.com](mailto:support@aeno.com) o tramite chat online all'indirizzo [aeno.com/service-and-warranty](http://aeno.com/service-and-warranty). Gli specialisti ti aiuteranno a capirlo e non dovrai perdere tempo e fatica visitando il negozio.

## Assegnazione gli accessori

	Macinare e frullare gli ingredienti per salse, zuppe, frullati, alimenti per bambini, frappe; impastare la pasta. <b>Nota.</b> Tritatutto può essere utilizzato a qualsiasi velocità
	Montare gli albumi, la panna; mescolare gli ingredienti per salse e creme. <b>ATTENZIONE!</b> Utilizzi la frusta <b>solo</b> alle velocità 1-4
	Mescolare gli ingredienti; preparare zuppe utilizzando la funzione di riscaldamento. <b>ATTENZIONE!</b> Utilizzi beccuccio <b>solo</b> alle velocità 1-3
	Cottura a vapore. <b>Nota.</b> Per cuocere a vapore più alimenti contemporaneamente, utilizzi l'inserito per la vaporiera (11)
	Cottura a vapore; cottura di cereali e altri piccoli ingredienti
	Ingredienti per grattugiare/triturare. <b>ATTENZIONE!</b> Utilizzi l'ugello <b>solo</b> a velocità 4-6

## Indicazione del dispositivo

Stato dell'indicatore	Valore
<b>Modalità standby</b>	
Lampeggiante bianco e rosso	La ciotola viene posizionata nel dispositivo e coperta con un coperchio
Rosso lampeggiante	La ciotola è posizionata nel dispositivo e non è coperta con coperchio

## Durante il funzionamento del dispositivo

Lampeggiante bianco e rosso	Funzionamento in modalità "Bilancia"
Bianco lampeggiante	Funzionamento in modalità con riscaldamento fino a 60 °C
Rosso lampeggiante	Funzionamento in modalità con riscaldamento superiore a 60 °C

## Funzioni del regolatore

Girare a destra/sinistra	Regolazione dei parametri del programma selezionato
Premere una volta	Avvia/interrompe un programma; mette il dispositivo in modalità standby al termine di un programma
Tenga premuto per 3 secondi	Annullamento di un programma di corsa
Tenga premuto (in modalità "Turbo")	Rotazione del coltello

## Preparazione del dispositivo per l'uso

1. Aprire con cura l'imballaggio e rimuovere il dispositivo e gli accessori. Rimuovere il materiale di imballaggio.
2. Pulisca il dispositivo e gli accessori (vedi "Pulizia e manutenzione").
3. Collochi il corpo del dispositivo (2) su una superficie piana e stabile.
4. Inserire la spina del cavo di alimentazione in una presa di corrente.
5. Giri l'interruttore (6) in posizione **I** e attenda che il display (3) si accenda.

## Connettersi a una rete Wi-Fi e creare un account

**ATTENZIONE!** Per accedere alle ricette, nonché agli aggiornamenti del firmware e del database delle ricette, deve collegarsi ad una rete Wi-Fi (2,4 GHz) e creare un account utilizzando il display del dispositivo.

1. Prepari il dispositivo per il funzionamento e, dopo aver acceso il display, prema una volta in qualsiasi parte del display.
2. Nella parte superiore del menu che si apre, prema e selezioni la rete Wi-Fi desiderata (solo 2,4 GHz).
3. Inserire la password di rete e toccare "Conferma". Attendere il completamento del processo di connessione e toccare .
4. Toccare nella parte superiore del menu.
5. Nella finestra che si apre, toccare "Login/Registrazione".

6. Toccare "Registrati".

7. Nel modulo di registrazione, crei un account: inserisci il suo indirizzo e-mail e crei una password, clicchi nuovamente su "Registrati".

8. Nella finestra che si apre, inserisci i dati del suo account (nome utente, sesso ed età) e clicchi su "Salva".

### Aggiornamento del firmware

Quando viene rilevata una nuova versione del firmware (se il dispositivo è collegato a una rete Wi-Fi a 2,4 GHz), sul display apparirà una notifica. Clicchi sul pulsante "Aggiorna" nella finestra di notifica. Il display mostrerà il processo di aggiornamento del firmware. Attenda il messaggio di completamento dell'aggiornamento.

**ATTENZIONE!** Non spenga o scolleghi il dispositivo durante l'aggiornamento.

### Funzionamento del dispositivo





1. Inserisci la ciotola (7) nel corpo fino all'arresto, come mostrato nella fig. C. L'indicatore (4) inizierà lampeggiare in rosso.

2. Sul display, selezioni una delle opzioni:

- "Modalità": selezioni una modalità dall'elenco e regoli i parametri usando i pulsanti sul display o il regolatore (5);
- "Ricette": selezioni una ricetta e legga la sua descrizione e l'elenco degli ingredienti e dei componenti necessari.

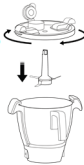
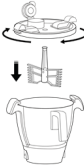
3. Preparare gli ingredienti: sbucciare e/o lavare i prodotti, se necessario; rimuovere i gusci delle noci, le ossa e la cartilagine dalla carne; tagliare gli ingredienti più grandi.

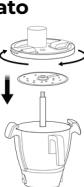
4. Prenda gli accessori necessari e assembli il dispositivo (vedi la tabella sottostante). Se tutti gli elementi del dispositivo sono installati correttamente, l'indicatore lampeggerà in bianco e rosso.

<b>Tritatutto</b> Posizionare tritattutto (15) sul giunto (1) fino all'arresto. Aggiunga gli ingredienti alla ciotola e copra con il coperchio (8) 	<b>Frusta</b> Posizionare la frusta (13) sul giunto fino al limite massimo. Aggiunga gli ingredienti alla ciotola e copra con il coperchio (8) 
<b>Beccuccio per mescolare</b> Posizionare beccuccio per mescolare (14) sul giunto fino all'arresto. Aggiunga gli ingredienti alla ciotola e copra con il coperchio (8) 	<b>Cestello piccolo per la vaporiera</b> Aggiunga alla ciotola la quantità d'acqua necessaria (almeno 600 ml). Posizionare il cestello (16) sul giunto fino all'arresto. Aggiunga gli ingredienti nel cestello e chiuda con il coperchio (8) 
<b>Coltello da grattugia/tritattutto a doppia lato</b> Installi il supporto (17) sul giunto. Posizionare il coltello da grattugia/tritattutto (18) sul supporto con la lama fine (per tritare) o la lama larga (per sminuzzare) rivolta verso l'alto. Chiuda la ciotola con il coperchio (9) 	<b>Vaporiera</b> Aggiunga alla ciotola la quantità d'acqua necessaria (almeno 600 ml). Collegi la vaporiera (10) alla ciotola e ruoti in senso orario per bloccarla. Aggiunga gli ingredienti alla vaporiera e copra con il coperchio (12) 

5. Sul display, prema "Avvio" per avviare il programma selezionato. Il conto alla rovescia del tempo di cottura verrà visualizzato sul display.

**Nota.** Il conto alla rovescia del tempo di cottura nella modalità "Cottura a vapore" inizierà quando la temperatura raggiungerà i 95 °C.

**Nota.** Se il dispositivo viene utilizzato con il coltello da grattugia/tritattutto, gli ingredienti devono essere introdotti nella ciotola attraverso l'apertura sul coperchio (9). Utilizzi lo spintore (19) per alimentare gli ingredienti.

**ATTENZIONE!** Non toccare le parti mobili del dispositivo mentre è in funzione.

6. Al termine del programma, premere "Conferma" sul display, portare l'interruttore in posizione **O** e scollegare il dispositivo dall'alimentazione elettrica.

7. Sblocca la ciotola ruotando il coperchio (per la variante di assemblaggio del vaporizzatore – il vaporizzatore con coperchio) in senso antiorario (vedi fig. **E**).

**Nota.** Se la ciotola è bloccata, non può essere rimossa dal corpo anche se il dispositivo è scollegato dall'alimentazione elettrica.

8. Rimuova la ciotola dal corpo. Quindi rimuova il coperchio e il beccuccio / cestello per la vaporiera o la vaporiera per rimuovere il contenuto.

**ATTENZIONE!** La superficie della ciotola e del coperchio può diventare calda. Utilizzi un guanto da cucina o un panno spesso per rimuovere la ciotola dal dispositivo e il coperchio dalla ciotola.

**Nota.** Utilizzi la spatola (21) per rimuovere il piccolo cestello per la vaporiera dalla ciotola (vedi la fig. **D**).

9. Pulire il dispositivo e i suoi accessori (vedi "Pulizia e manutenzione").

**Pulizia e manutenzione** (vedi fig. **F**)

**ATTENZIONE!** Non immerga il corpo del dispositivo nell'acqua. Non lavi il corpo del dispositivo in lavastoviglie.

**ATTENZIONE!** Non pulire il dispositivo finché non è stato scollegato dall'alimentazione e non si è raffreddato completamente.

1. Lavi tutte le parti del dispositivo che entrano in contatto con il cibo con una spugna morbida e un detergente per piatti. Li sciacqui sotto l'acqua corrente. Gli accessori possono anche essere lavati in lavastoviglie.

2. Pulisca il corpo con un panno morbido inumidito con acqua. Quindi asciugare.

**ATTENZIONE!** Si assicuri che tutte le parti siano completamente asciutte prima del montaggio.

**Ricerca guasti**

**Il dispositivo non si accende.** Possibile causa: la presa è difettosa. Soluzione: verifichi se la presa funziona correttamente collegandovi un altro dispositivo; se necessario, colleghi il dispositivo a una presa funzionante.

**Il dispositivo ha smesso improvvisamente di funzionare.** Possibile causa: è intervenuta la protezione contro il surriscaldamento. Soluzione: scollegare il dispositivo alla rete elettrica e lasciarlo raffreddare completamente.

**Gli ingredienti nella ciotola sono grattugiati anziché tritati (o viceversa).** Possibile causa: il coltello (18) non è posizionato correttamente. Soluzione: spegnere il dispositivo, scollegarlo dalla rete elettrica, rimettere il coltello (18) al suo posto.

**Gli ingredienti fuoriescono o cadono dalla ciotola mentre il dispositivo è in funzione.** Possibili cause: la ciotola è piena; la temperatura di cottura selezionata è troppo alta. Soluzione: rimuovere gli ingredienti in eccesso dalla ciotola in modo che non superino il segno "MAX"; selezionare una temperatura di cottura inferiore.

**ATTENZIONE!** Se nessuno dei metodi suggeriti aiuta a risolvere il problema, contattare il fornitore o un centro di assistenza autorizzato. Non smontare o tentare di riparare il dispositivo da soli.

ASBISC si riserva il diritto di modificare il dispositivo e di apportare modifiche e integrazioni al presente documento senza preavviso agli utenti.

Periodo di garanzia e durata del servizio – 2 anni dalla data di vendita del dispositivo nella rete di vendita al dettaglio.

Informazioni sul produttore: ASBISC Enterprises PLC, Iapetou, 1, Agios Athanasios, 4101, Limassol, Cyprus (Cipro). Prodotto in Cina. Tutti i marchi e le marche commerciali citati in questo documento sono di proprietà dei rispettivi titolari. La data di produzione è indicata sulla confezione.

Informazioni aggiornate e una descrizione dettagliata del dispositivo, nonché istruzioni per il collegamento, certificati, informazioni sulle aziende che accettano richieste di qualità e garanzie sono disponibili su **aeno.com/documents**. Questo dispositivo è conforme ai requisiti di sicurezza applicabili.

**DICHIARAZIONE DI CONFORMITÀ SEMPLIFICATA.** ASBISC dichiara che il dispositivo è conforme alla direttiva 2014/53/EU. Il testo completo della Dichiarazione di conformità UE è disponibile al seguente indirizzo web: **aeno.com/userfiles/files/Certificates/CE/CRIS.pdf**.

**Direttiva RoHS.** Il dispositivo è conforme ai requisiti della Direttiva RoHS 2011/65/ EU sulla direttiva sulla restrizione delle sostanze pericolose, compresi i requisiti della Direttiva RoHS 2015/863/EU.

**KAT** სამზარეულოს ჰქვიანი რობოტი **ACR0001S** – მოწყობილობა, რომელიც განკუთვნილია მრავალი ფუნქციის შესასრულებლად: პროდუქტების დაჭრიდან სხვადასხვა სირთულის კერძების მომზადებამდე.

### ტექნიკური მახასიათებლები

ელექტროკვება (შესავლელი): 220–240 ვ / 5,65 ა (AC), 50–60 ჰც, 1300,0 ვტ (მაქს.). მოხმარებული სიმძლავრე ლოდინის რეჟიმში: < 2,0 ვტ. ჯამის მოცულობა: 3,5 ლ (სასარგებლო მოცულობა – 2,3 ლ). ძრავის ბრუნვის სიჩქარე: 125–5000 ბრ/წთ. 9 პროგრამა (8 ავტომატური + ხელის რეჟიმი). ჩამენებული სასწორი: გაზომვების დიაპაზონი – 0–5 კგ, აწონვის ბიჯი – 5 გ, ტარის წონის ჩამოყრის ფუნქცია. დისპლეი: სენსორული, 5". Wi-Fi: 802.11 b/g/n (2412–2472 მჰც). გამოსხივების სიმძლავრე: 17,3 დბმ / 53,7 მვტ. დაცვა გადახურებისგან. მართვა: ხელით. ხმაურის დონე (1 მ-ის მანძილზე): < 90 დბ. კვების კაბელის სიგრძე: 1 მ. მასალა: აბს-პლასტიკი, უჟანგავი ფოლადი. ზომა (სიგრძე × სიგანა × სიმაღლე): 384×280×330 მმ. წონა: 7,8 კგ. ფერი: გრაფიტის ფერი. ექსპლუატაციის პირობები: ტემპ. 0...+40 °C, ფარდ. ტენ. 40–60 % (კონდენსაციის გარეშე). შენახვის პირობები: ტემპ. –20...+60 °C, ფარდ. ტენ. 20–75 % (კონდენსაციის გარეშე).

### მიწოდების კომპლექტი (იხ. ნახ. A, B)

სამზარეულოს ჰქვიანი რობოტი **ACR0001S**, ჯადი, ჯამის თავსახური, კომპანიის თავსახური, ორთქლსახარში, ჩანართი ორთქლსახარშისთვის, ორთქლსახარშის თავსახური, სათქვეველა, საცმი მორევისთვის, საცმი-დამაქვმაცემელი ოთხი დანით, პატარა ორთქლის კალათა, სახეხი/საჭრელი დანის დამჭერი, სახეხი/საჭრელი ორმხრივი დანა, მიმწოლი, მზომი ჭიქა, ნიჩაბი, მომზადებლის მოკლე სახელმძღვანელო.

### მოწყობილობის ელემენტები და მაკომპლექტებული ნაწილები (იხ. ნახ. A, B)

1 – ქურა, 2 – კორპუსი, 3 – დისპლეი, 4 – ინდიკატორი, 5 – რეგულატორი, 6 – გამორთველი, 7 – ჯადი, 8 – ჯამის თავსახური, 9 – კომპანიის თავსახური, 10 – ორთქლსახარში, 11 – ჩანართი ორთქლსახარშისთვის, 12 – ორთქლსახარშის თავსახური, 13 – სათქვეველა, 14 – საცმი მორევისთვის, 15 – საცმი-დამაქვმაცემელი ოთხი დანით, 16 – პატარა ორთქლის კალათა, 17 – სახეხი/საჭრელი დანის დამჭერი, 18 – სახეხი/საჭრელი ორმხრივი დანა, 19 – მიმწოლი, 20 – მზომი ჭიქა, 21 – ნიჩაბი.

### შეზღუდვები და გაფრთხილებები

**ყურადღება!** ფრთხილად მოეპყარით დანებს: ამოიღეთ ისინი ჯადიდან მისი დაცლის წინ, გამოიჩინეთ სიფრთხილე მათი გაქმენდისას. არ შეუხეთ მოწყობილობის მოძრავ ნაწილებს მისი მუშაობის დროს.

**ყურადღება!** მოწყობილობის ზოგიერთი ნაწილი შეიძლება გახვდეს და გამოიწვიოს დამწვრობა! არ შეეხეთ ჯამს, თავსახურებს და ორთქლსახარშს მათ სრულად გაგრილებამდე ან გამოიყენეთ სამზარეულოს ხელთათმანი ან მკვრივი ნაჭერი.

**ყურადღება!** ჯამის გავსებისას არ გადააჭარბოთ ნიშნულს "MAX" – ამან შეიძლება გამოიწვიოს ჯამის შიგთავსის გადმოდვრა მოწყობილობის მუშაობისას.

**ყურადღება!** არ დაუშვათ სითხის მოხვედრა ჯადისთვის განკუთვნილ ღრმულში – ამან შეიძლება გამოიწვიოს მოწყობილობის დაზიანება.







**ყურადღება!** არ დაუქუცავთ მოწყობილობაში ძელიანი ან ხრტილებიანი ხორცი, კურკიანი ხილი, კაკალი. დანის დაზიანების თავიდან ასაცილებლად წინასწარ მოაცილეთ ძელები, ხრტილები, კურკები და ნაჭუჭები.

მოწყობილობა არ არის განკუთვნილი 16 წლის ასაკამდე ბავშვების ან შეზღუდული ფიზიკური, ფსიქიკური ან გონებრივი უნარების მქონე პირთა მიერ გამოსაყენებლად, თუ მათ არ აქვთ მოწყობილობის ექსპლუატაციის საკმარისი გამოცდილება ან ცოდნა და თუ ისინი არ იმყოფებიან მათ უსაფრთხოებაზე პასუხისმგებელი პირის კონტროლის ქვეშ. მოწყობილობა განკუთვნილია მხოლოდ საყოფაცხოვრებო პირობებში გამოსაყენებლად. მოწყობილობის გამოყენება შენობის ურეთ აკრძალულია. არ მისცეთ ბავშვებს მოწყობილობასთან ან მისი მაკომპლექტებელ ნაწილებთან თამაშის უფლება. არ დაევიარდეთ და არ დააგდოთ მოწყობილობა. არ გამოიყენებთ დაზიანებული მოწყობილობა და მისი მაკომპლექტებული ნაწილები. დარწმუნდით, რომ ტექნიკურ მახასიათებლებში მითითებული ნომინალური ძაბვა და სიხშირე შეესაბამება ელექტროქსელის პარამეტრებს. მოწყობილობის გამოყენებისას ხელები მშრალი უნდა გქონდეთ. არ დატოვოთ უყურადღებოდ ელექტროქსელთან მიერთებული მოწყობილობა. გამოყენების შემდეგ და გაქმენდის წინ გამოაერთეთ მოწყობილობა ელექტროქსელიდან. ელექტროქსელიდან მოწყობილობის გამოერთებისას ხელი მოკიდეთ შტეფსელს და არა კვების კაბელს. არ მიათავსოთ მოწყობილობა, კაბელის ჩანგალი ან თვითონ კაბელი წყალში ან სხვა სითხეში. მიაქციეთ ყურადღება, რომ კვების კაბელი არ გადაიგრიბოს, არ მოჰყვეს რაიმე სიმძიმის ქვეშ, არ შეეხოს ცხელ, ბასრ საგნებს და სითბოს წყაროებს. გამოიყენეთ მხოლოდ ორიგინალური მაკომპლექტებული ნაწილები. მოწყობილობის გასაწმენდად არ გამოიყენოთ ქიმიური და აგრესიული სარეცხი საშუალებები, აბრაზიული პასტები, მჟავების და გამხსნელების შემცველი საშუალებები, აგრეთვე მეტალის ღრუბლები.

თუ გაგიჩნდათ რაიმე შეკითხვები ან სირთულეები AENO™ მოწყობილობის გამოყენებისას, დაუკავშირდით მხარდაჭერის სამსახურს ელექტრონული ფოსტით [support@aeno.com](mailto:support@aeno.com) ან ონლაინ-ჩატით ვებ-გვერდზე [aeno.com/service-and-warranty](http://aeno.com/service-and-warranty). სპეციალისტები დაგეხმარებიან საქმის ვითარების გარკვევაში და არ დაგჭირდებათ დროს და ძალისხმევით დახარჯვა მალაზიაში მისასვლელად.

მოწყობილობის, მისი რეჟიმების და ფუნქციების დაწვრილებითი აღწერა მოყვანილია მისი ექსპლუატაციის სრულ სახელმძღვანელოში, რომელიც ხელმისაწვდომია ვებ-გვერდზე [aeno.com/documents](http://aeno.com/documents).

**მაკომპლექტებელი ნაწილების დანიშნულება**

	საწებლებისთვის, კრემ-სუპებისთვის, სმუზისთვის, საბავშვო კვებისთვის, რძის კოქტეილებისთვის განკუთვნილი ინგრედიენტების დაქუცმაცება და შერევა; ცომის მოზეღვა. <b>შენიშვნა.</b> საცმის გამოყენება შეიძლება ნებისმიერ სიჩქარეზე
	კვერცხის ცილების, ნაღების ათქეფვა; საწებლების, კრემების ინგრედიენტების შერევა. <b>ყურადღება!</b> გამოიყენეთ საცმი <b>მხოლოდ</b> 1-4 სიჩქარეზე
	ინგრედიენტების შერევა; სუპების მომზადება გათბობის ფუნქციის გამოყენებით. <b>ყურადღება!</b> გამოიყენეთ საცმი <b>მხოლოდ</b> 1-3 სიჩქარეზე
	მომზადება ორთქლზე. <b>შენიშვნა.</b> ერთდროულად რამდენიმე პროდუქტის ორთქლზე მომზადებისთვის გამოიყენეთ ორთქლსახარშის ჩანართი (11)
	მომზადება ორთქლზე; ბურღულების და სხვა მცირე ინგრედიენტების ხარშვა
	ინგრედიენტების გახეხვა/დაჭრა. <b>ყურადღება!</b> გამოიყენეთ საცმი <b>მხოლოდ</b> 4-6 სიჩქარეზე

**მოწყობილობის ინდიკაცია**

<b>ინდიკატორის მდგომარეობა</b>	<b>მნიშვნელობა</b>
<b>ლოდინის რეჟიმი</b>	
ციმციმებს თეთრად და წითლად	ჯამი ჩაყენებულია მოწყობილობაში და თავდახურულია
ციმციმებს წითლად	ჯამი ჩაყენებულია მოწყობილობაში და თავდაია

**მოწყობილობის მუშაობის დროს**

ციმციმებს თეთრად და წითლად	მუშაობა რეჟიმში "სასწორი"
ციმციმებს თეთრად	მუშაობა 60 °C-მდე გაცხელების რეჟიმში
ციმციმებს წითლად	მუშაობა 60 °C-ზე მეტად გაცხელების რეჟიმში

**რეგულატორის ფუნქციები**



მობრუნება მარჯვნივ/მარცხნივ	არჩეული პროგრამების პარამეტრების დაყენება
ერთხელ დაჭრა	პროგრამის გაშვება/შეჩერება; მოწყობილობის გადაყვანა ლოდინის რეჟიმში პროგრამის დასრულების შემდეგ
ხანგრძლივად დაჭრა 3 წამის განმავლობაში	გაშვებული პროგრამის გაუქმება
ხანგრძლივად დაჭრა ("ტურბო" რეჟიმში)	დანის ბრუნვა

**მოწყობილობის მომზადება მუშაობისთვის**

1. ფრთხილად გახსენით შეფუთვა და ამოიღეთ მოწყობილობა და მისი მაკომპლექტებელი ნაწილები. მოხსენით ყველა შესაფუთი მასალა.
2. ჩაატარეთ მოწყობილობის და მისი მაკომპლექტებელი ნაწილების გაწმენდა (იხ. "გაწმენდა და მოვლა").
3. დააყენეთ მოწყობილობის კორპუსი (2) სწორ მდგომარეობაში ზედაპირზე.
4. ჩასვით კვების კაბელის შტეფსელი როზეტში.
5. გადაიყვანეთ გამომრთველი (6) მდგომარეობაში **I** და დაელოდეთ დისპლეის (3) ჩართვას.

**Wi-Fi ქსელთან მიერთება და ანგარიშის შექმნა**

**ყურადღება!** რეცეპტებთან, აგრეთვე მოწყობილობის გაკერვის და რეცეპტების ბაზის განახლებასთან, ყველამისთვის საჭიროა Wi-Fi ქსელთან (2,4 გჰც) მიერთება და მოწყობილობის დისპლეის მეშვეობით ანგარიშის შექმნა.

1. მოამზადეთ მოწყობილობა მუშაობისთვის და დისპლეის ჩართვის შემდეგ დააჭირეთ ერთხელ მის ნებისმიერ ნაწილში.
2. გახსნილი მენიუს ზედა ნაწილში დააჭირეთ  და აირჩიეთ Wi-Fi-ს საჭირო ქსელი (მხოლოდ 2,4 გჰც).
3. შეიყვანეთ ქსელის პაროლი და დააჭირეთ ღილაკს "დადასტურება". დაელოდეთ მიერთების პროცესის დასრულებას და დააჭირეთ -ს.
4. დააჭირეთ -ს მენიუს ზედა ნაწილში.
5. გახსნილ ფანჯარაში დააჭირეთ ღილაკს "შესვლა/რეგისტრაცია".

- ააჭირეთ დილაკს "დარეგისტრირება".
- რეგისტრაციის ფორმაში შექმენის ანგარიში: შეიყვანეთ ელექტრონული ფოსტის მისამართი და შექმენით პაროლი, დააჭირეთ "დარეგისტრირებას" კიდევ ერთხელ.
- გახსნილ ფანჯარაში მიუთითეთ ანგარიშის მონაცემები (მომხმარებლის სახელი, სქესი და ასაკი) და დააჭირეთ "შენახვას".

**ჩამენებული პროგრამული უზრუნველყოფის განახლება**

ჩამენებული პროგრამული უზრუნველყოფის ახალი ვერსიის აღმოჩენის შემთხვევაში (თუ მოწყობილობა მიერთებულია 2,4 გჰც Wi-Fi ქსელთან) დისპლეიზე გამოჩნდება შესაბამისი შეტყობინება. შეტყობინების ფანჯარაში დააჭირეთ დილაკს "განახლება". დისპლეიზე აისახება ჩამენებული პროგრამული უზრუნველყოფის განახლების პროცესი. დაელოდეთ შეტყობინებას განახლების დასრულების შესახებ.

**ყურადღება!** განახლების პროცესის მსვლელობაში არ გამოერთოთ მოწყობილობა და არ გამოაერთოთ ის ელექტროქსელიდან.

**მოწყობილობის ექსპლუატაცია**

- ჩასვით ჯამი (7) კორპუსში ბოლომდე, როგორც ეს ნაჩვენებია ნახატზე C. ინდიკატორი (4) დაიწყებს ციმციმს წითლად.
- დისპლეიზე აირჩიეთ ერთ-ერთი ოფცია:
  - "რეჟიმი": აირჩიეთ რეჟიმი სიიდან და დააყენეთ პარამეტრები დისპლეიზე არსებული დილაკების ან რეგულატორის მეშვეობით (5);
  - "რეცეპტები": აირჩიეთ რეცეპტი და გაეცანით მის აღწერილობას, აგრეთვე საჭირო ინგრედიენტების და მკომპლექტებული ნაწილების ჩამონათვალს.
- მოამზადეთ ინგრედიენტები: საჭიროების შემთხვევაში გათალეთ და/ან გარეცხეთ პროდუქტები; მოაცილეთ თხილს/კაკალს ნაჭუჭები, ძვლები და ხრტილები ხორციდან; დაჭერით მსხვილი ინგრედიენტები.
- აიღეთ მუშაობისთვის საჭირო მკომპლექტებლები და ააწყვეთ მოწყობილობა (იხ. ქვემოთ მოყვანილი ცხრილი). თუ მოწყობილობის ყველა ელემენტი სწორადაა დაყენებული, ინდიკატორი აციმციმდება თეთრად ან წითლად.

<p><b>საცმი-დამანაწერებელი</b></p> <p>დააყენეთ საცმი-დამაქუცმაცებელი (15) ქუროზე (1) ბოლომდე. ჯამში ჩაამატეთ ინგრედიენტები და დააფარეთ თავსახური (8)</p> 	<p><b>სათქვეველი</b></p> <p>წამოაციეთ სათქვეველი (13) ქუროს ბოლომდე. ჩაამატეთ ინგრედიენტები ჯამში და დააფარეთ თავსახური (8)</p> 
<p><b>საცმი მორევისთვის</b></p> <p>ჩამოაციეთ საცმი მორევისთვის (14) ქუროს ბოლომდე. ჩაამატეთ ინგრედიენტები ჯამში და დააფარეთ თავსახური (8)</p> 	<p><b>ორთქლის მცირე კალათა</b></p> <p>ჩაამატეთ ჯამში წყლის საჭირო რაოდენობა (არანაკლებ 600 მლ). ჩამოაციეთ კალათა (16) ქუროზე ბოლომდე. ჩაამატეთ ინგრედიენტები კალათაში და დაახურეთ თავსახური (8)</p> 
<p><b>ორმხრივი დანა გახეხვისთვის/დაჭრისთვის</b></p> <p>დააყენეთ დამჭერი (17) ქუროზე. დააყენეთ დანა გახეხვისთვის/დაჭრისთვის (18) დამჭერზე პატარა დანის პირებით (გახეხვისთვის) ან ფართო პირით (დაჭრისთვის) ზევითკენ. დააფარეთ ჯამს თავსახური (9)</p> 	<p><b>ორთქლსახარში</b></p> <p>ჩაამატეთ ჯამში წყლის საჭირო რაოდენობა (არანაკლებ 600 მლ). მიუერთეთ ორთქლსახარში (10) ჯამს და მოაბრუნეთ საათის ისრის მიმართულებით დაფიქსირებისთვის. ჩაამატეთ ინგრედიენტები ორთქლსახარში და დააფარეთ თავსახური (12)</p> 

5. დისპლეიზე დააჭირეთ "დაწყებას" არჩეული პროგრამის გასაშვებად. მომზადების დროის უკუათვლა აისახება დისპლეიზე.

**შენიშვნა.** "ორთქლზე მომზადების" რეჟიმში საჭმლის მომზადების უკუათვლა დაიწყება 95 °C ტემპერატურის მიღწევისთანავე.

**შენიშვნა.** თუ მოწყობილობის გამოყენება ხდება გახეხვისთვის/დაჭრისთვის დანით, ინგრედიენტების დამატება ჯამში უნდა ხდებოდეს თავსახურში არსებული ნახვრეტიდან (9). ინგრედიენტების მიწოდებისთვის გამოიყენეთ მიმწოლი (19).

**ყურადღება!** არ შეეხეთ მოწყობილობის მოძრავ ნაწილებს მისი მუშაობის დროს.

6. პროგრამის დასრულების შემდეგ დისპლეიზე დააჭირეთ "დადასტურებას", გადაიყვანეთ გამომრთველი მდგომარეობაში **⊖** და გამოაერთეთ მოწყობილობა ელექტროქსელიდან.

7. განზღოვებთ ჯამი მისი თავსახურის (ორთქლსახარშიანი მოდელის ვარიანტისთვის – ორთქლსახარში თავსახურით) საათის ისრის საწინააღმდეგო მიმართულებით მობრუნების გზით (იხ. ნახ. E).

**შენიშვნა.** თუ ჯამი დაბლოკილია, კორპუსიდან მისი მოხსნა შეუძლებელია, მაშინაც კი, თუ მოწყობილობა ელექტროქსელიდან გამორთულია.

8. მოხსენით ჯამი კორპუსიდან. შემდეგ მოხადეთ თავსახური და საცმი/ორთქლის კალათა ან ორთქლსახარში შიგთავსის ამოსაღებად.

**ყურადღება!** ჯამის და თავსახურის ზედაპირი შეიძლება გახურდეს. მოწყობილობიდან ჯამის მოსახსნელად და ჯამიდან თავსახურის ასახდელად გამოიყენეთ საშარეულოს ხელთათმანი ან მკვრივი ქსოვილი.

**შენიშვნა.** ჯამიდან ორთქლის პატარა კალათის ამოსაღებად გამოიყენეთ ნიჩაბი (21) (იხ. ნახ. D).

9. გაწმინდეთ მოწყობილობა და მაკომპლექტებული ნაწილები (იხ. "გაწმენდა და მოვლა").

### **გაწმენდა და მოვლა (იხ. ნახ. F)**

**ყურადღება!** არ მოათავსოთ მოწყობილობის კორპუსი წყალში. აკრძალულია მოწყობილობის კორპუსის გარეცხვა ჭურჭლის სარეცხ მანქანაში.

**ყურადღება!** გაწმენდა შესარულეთ მხოლოდ მოწყობილობის ელექტროქსელიდან გამოერთების და მისი სრულად გაგრილების შემდეგ.

1. გარეცხეთ მოწყობილობის ყველა ნაწილი, რომლებიც ეხება პროდუქტებს, რბილი ღრუბლით და ჭურჭლის სარეცხი საშუალებით. გარეცხეთ ისინი გამდინარე წყლით. მაკომპლექტებული ნაწილების გარეცხვა შეიძლება აგრეთვე ჭურჭლის სარეცხ მანქანაში.

2. გაწმინდეთ კორპუსი წყალში დასველებული რბილი ქსოვილით. შემდეგ გაამშრალეთ.

**ყურადღება!** აწყობის წინ დარწმუნდით, რომ ყველა დეტალი სრულად გაშრა.

### **შესაძლო გაუმართაობების აღმოფხვრა**

**მოწყობილობა არ ირთვება.** შესაძლო მიზეზი: როზეტის გაუმართაობა. პრობლემის გადაჭრა: შეამოწმეთ როზეტის გამართულობა მასთან სხვა მოწყობილობის მიერთების გზით, საჭიროების შემთხვევაში მიუერთეთ მოწყობილობა გამართულ როზეტს.

**მოწყობილობას მოულოდნელად შეწყვიტა მუშაობა.** შესაძლო მიზეზი: გააქტიურებულია გადახურებისგან დაცვა. პრობლემის გადაჭრა: გამოართეთ მოწყობილობა ელექტროქსელიდან და მიეცით მას სრულად გაგრილების საშუალება.

**ინგრედიენტები ჯამში დაჭრის ნაცვლად იხეხება (ან პირიქით).** შესაძლო მიზეზი: დანა (18) არასწორად არის დაყენებული. პრობლემის გადაჭრა: გამორთეთ მოწყობილობა, გამოართეთ ელექტროქსელიდან, დააყენეთ დანა (18) უკუღმა პირით.

**მოწყობილობის მუშაობის დროს ინგრედიენტები ჯამიდან იღვრება ან იყრება.** შესაძლო მიზეზები: ჯამი ზედმეტად არის გავსებული; არჩეულია დამზადების მაღალი ტემპერატურა. პრობლემის გადაჭრა: ამოიღეთ ჯამიდან ჭარბი ინგრედიენტები, იმისთვის რომ ისინი არ იყვნენ "MAX" ნიშნულის ზევით; აირჩიეთ მომზადების უფრო დაბალი ტემპერატურა.

**ყურადღება!** თუ ვერც ერთმა შემთავაზებულმა ხერხმა ვერ გადაჭრა პრობლემა, მიმართეთ მომწოდებელს ან ავტორიზებულ სერვის ცენტრს. ნუ დაშლით მოწყობილობას და ნუ ეცდებით მის დამოუკიდებლად შეკეთებას.

კომპანია ASBISC იტოვებს მოწყობილობის მოდიფიცირების და წინამდებარე დოკუმენტში ცვლილებებისა და დამატებების შეტანის უფლებას მომხმარებელთა წინასწარი შეტყობინების გარეშე.

საგარანტიო ვადა და მუშაობის ვადა – 2 წელი სავალო ქსელიდან მოწყობილობის გაყიდვის თარიღიდან.

ინფორმაცია მწარმოებლის შესახებ: ASBISC Enterprises PLC, Iapetou, 1, Agios Athanasios, 4101, Limassol, Cyprus (კვიპროსი). დაზადებულია ჩინეთში. წინამდებარე დოკუმენტში ნახსენები ყველა სასაქონლო ნიშანი და სასაქონლო მარკები მათი შესაბამისი მფლობელების საკუთრებაა. შეფუთვაზე მითითებულია წარმოების თარიღი.

აქტუალური მონაცემები მოწყობილობის შესახებ და მისი დაწვრილებითი აღწერა, აგრეთვე ჩართვის ინსტრუქცია, სერტიფიკატები, ინფორმაცია ხარისხისა და გარანტიების თაობაზე პრეტენზიების მიმღები კომპანიების შესახებ ხელისაწვდომია ჩამოსატვირთად ბმულზე [aeno.com/documents](http://aeno.com/documents). ეს მოწყობილობა შესაბამება უსაფრთხოების მოქმედ მოთხოვნებს.

**შესაბამისობის გამარტივებული დეკლარაცია.** წინამდებარე თი ASBISC აცხადებს, რომ მოწყობილობა შესაბამება დირექტივას 2014/53/EU. EC შესაბამისობის დეკლარაციის სრულ ტექსტს შეგიძლიათ გაეცნოთ ვებ მისამართზე:

[aeno.com/userfiles/files/Certificates/CE/CR1S.pdf](http://aeno.com/userfiles/files/Certificates/CE/CR1S.pdf)

**დირექტივა RoHS.** მოწყობილობა პასუხობს RoHS 2011/65/EU დირექტივის მოთხოვნებს მაგნი ნივთიერებების შემცველობის შეზღუდვის თაობაზე, RoHS 2015/863/EU დირექტივის მოთხოვნების ჩათვლით.

**KAZ** Ақылды ас үй роботы **ACR0001S** – көптеген функцияларды орындауға арналған құрылғы: тағамды ұсақтаудан бастап әртүрлі күрделіліктегі ыдыстарды дайындауға дейін.

### **Техникалық сипаттама**

Қуат көзі (кіріс): 220–240 V / 5,6 A (AC), 50–60 Гц, 1300,0 Вт (макс). Күту режимінде қуатты тұтыну: < 2,0 Вт. Тостағанның көлемі: 3,5 л (пайдаланылатын көлемі – 2,3 л). Қозғалтқыштың айналу жылдамдығы: 125–5000 айн/мин. 9 бағдарлама (8 автоматты + қолмен режим). Кіріктірілген таразылар: өлшеу диапазоны – 0–5 кг, салмақ қадамы – 5 г, тара салмағын қалпына келтіру функциясы. Дисплей: тұрту, 5". Wi-Fi: 802.11 b/g/n (2412–2472 МГц). Сәулелену қуаты: 17,3 дБм / 53,7 мВт. Қызып кетуден қорғау. Басқару: қолмен. Шу деңгейі (1 м қашықтықта): < 90 дБ. Қуат кабелінің ұзындығы: 1 м. Материал: ABS пластик, тот баспайтын болат. Өлшемі (Ұ×Е×Б): 384×280×330 мм. Салмағы: 7,8 кг. Түсі: графит. Пайдалану шарттары: темп. 0...+40 °С, сал. ылғ. 40–60 % (конденсациясыз). Сақтау шарттары: темп. –20...+60 °С, сал. ылғ. 20–75 % (конденсациясыз).

### **Жеткізу жиынтығы (А, В сур. қар.)**

Ақылды ас үй роботы **ACR0001S**, тостаған, тостаған қақпағы, комбайн қақпағы, бумен пісіргішті, бумен пісіргішке арналған қосымша, бумен пісіргішті қақпақ, көпірткіш, араластырғыш қондырма, төрт пышақтан тұратын ұсақтау қондырмасы, кіші бумен пісіргіш себеті, үгіту/ұсақтау пышағын ұстағыш, екі жақты пышақ үгіту/ұсақтау үшін, итергіш, өлшеуіш стақан, қасықша, пайдаланушының қысқаша нұсқаулығы.

### **Құрылғы элементтері мен компоненттері (А, В сур. қар.)**

1 – муфта, 2 – корпус, 3 – дисплей, 4 – индикатор, 5 – реттегіш, 6 – қосқыш, 7 – тостаған, 8 – тостаған қақпағы, 9 – комбайн қақпағы, 10 – бумен пісіргішті, 11 – бумен пісіргішке арналған қосымша, 12 – бумен пісіргішті қақпақ 13 – көпірткіш, 14 – араластырғыш қондырма, 15 – төрт пышақтан тұратын ұсақтау қондырмасы, 16 – кіші бумен пісіргіш себеті, 17 – үгіту/ұсақтау пышағын ұстағыш, 18 – екі жақты пышақ үгіту/ұсақтау үшін, 19 – итергіш, 20 – өлшеуіш стақан, 21 – қасықша.

### **Шектеулер мен ескертулер**

**НАЗАР АУДАРЫҢЫЗ!** Пышақтарды абайлап ұстаңыз: тостағанды босатар алдында оларды ішінен алып шығыңыз және тазалау кезінде сақ болыңыз. Құрылғы жұмыс істеп тұрған кезде оның қозғалатын бөліктеріне қол тигізбеңіз.

**НАЗАР АУДАРЫҢЫЗ!** Құрылғының кейбір бөліктері қызып, күйіп қалуы мүмкін! Тостағанды, қақпақтарды немесе бумен пісіргішті толығымен суығанша ұстамаңыз немесе пешке арналған қолғапты немесе қалың матаны пайдаланбаңыз.

**НАЗАР АУДАРЫҢЫЗ!** Тостағанды толтырған кезде «МАХ» белгісінен асырмаңыз – бұл құрылғы жұмыс істеп тұрған кезде тостағандағы заттардың толып кетуіне әкелуі мүмкін.







**НАЗАР АУДАРЫҢЫЗ!** Тостағанның орнатылатын ойығына сұйықтықтың түсуіне жол бермеңіз – бұл құрылғының бұзылуына әкелуі мүмкін.

**НАЗАР АУДАРЫҢЫЗ!** Құрылғыда сүйектері және/немесе шеміршектері бар етті, шұңқырлары бар жемістерді немесе қабықтағы жаңғақтарды ұсақтамаңыз. Пышақты зақымдамау үшін алдымен сүйектерді, шеміршектері, шұңқырларды және қабықтарды алып тастаңыз.

Бұл құрылғы 16 жасқа толмаған балаларға немесе физикалық, ақыл-ой немесе ақыл-ой мүмкіндіктері шектеулі адамдарға, егер олардың құрылғыны пайдалану туралы жеткілікті тәжірибесі немесе білімі болмаса және олардың жұмысына жауапты адамның бақылауында болмаса, пайдалануға арналмаған. қауіпсіздік. Құрылғы тек тұрмыста қолдануға арналған. Құрылғыны сыртта пайдаланбаңыз. Балаларға құрылғымен немесе компоненттері ойнауға рұқсат бермеңіз. Құрылғыны тастамаңыз немесе лақтырмаңыз. Зақымдалған құрылғыны немесе компоненттері пайдаланбаңыз. Техникалық сипаттамада көрсетілген номиналды кернеу мен жиіліктің электр желісінің параметрлеріне сәйкес келетініне көз жеткізіңіз. Құрылғыны тек құрғақ қолмен басқарыңыз. Электр желісіне қосылған құрылғыны қараусыз қалдырмаңыз. Қолданғаннан кейін және тазалау алдында құрылғыны электр желіден ажыратыңыз. Құрылғыны электр желіден қуат кабелі емес, штепселдің ұстап ажыратыңыз. Құрылғыны, қуат ашасын немесе сымның өзін суға немесе басқа сұйықтықтарға батырмаңыз. Қуат кабелі бұралмауын, майыспауын, ештеңемен басылмауын немесе ыстық, өткір заттармен немесе жылу көздерімен жанаспауын тексеріңіз. Тек түпнұсқа керек-жарақтармен пайдаланыңыз. Құрылғыны тазалау үшін химиялық агрессивті жуғыш заттарды, абразивті пасталарды, құрамында қышқылдар немесе еріткіштер бар өнімдерді немесе металл губкаларды пайдаланбаңыз. Құрылғының толық сипаттамасын, оның режимдері мен функцияларын [aeno.com/documents](http://aeno.com/documents) сайтында қол жетімді толық пайдаланушы нұсқаулығын.

АЕНО™ құрылғысын пайдалану кезінде қандай да бір сұрақтарыңыз немесе қиындықтарыңыз болса, [support@aeno.com](mailto:support@aeno.com) электрондық поштасы немесе [aeno.com/service-and-warranty](http://aeno.com/service-and-warranty) сайтындағы онлайн чат арқылы тұтынушыларды қолдау қызметіне хабарласыңыз. Мамандар сізге оны анықтауға көмектеседі және дүкенге бару үшін уақыт пен күш жұмсаудың қажеті жоқ.

## Компоненттердің мақсаты

	Тұздықтар, кремді сорпалар, смузилер, балалар тағамы, сүт коктейльдері үшін ингредиенттерді ұнтақтау және араластыру; қамыр илеу. <b>Ескертпе.</b> Қондырманы кез келген жылдамдықта қолдануға болады
	Жұмыртқаның ақтығын, кілегейді шайқау; суостар мен кремдерге арналған ингредиенттерді араластыру. <b>НАЗАР АУДАРЫҢЫЗ!</b> Қондырманы <b>тек</b> 1–4 жылдамдықтарда қолданыңыз
	Ингредиенттерді араластыру; қыздыру функциясын пайдаланып сорпаларды дайындау. <b>НАЗАР АУДАРЫҢЫЗ!</b> Қондырманы <b>тек</b> 1–3 жылдамдықтарда қолданыңыз
	Бумен дайындау. <b>Ескертпе.</b> Бірнеше өнімді бір мезгілде бумен дайындау үшін бумен пісіргішке арналған қосымшаны (П1) пайдаланыңыз
	Бумен дайындау; жармаларды және басқа да ұсақ ингредиенттерді пісіру
	Ингредиенттерді үгіту/ұсақтау. <b>НАЗАР АУДАРЫҢЫЗ!</b> Қондырманы <b>тек</b> 4–6 жылдамдықтарда қолданыңыз

## Құрылғының көрсеткіші

Күй индикаторы	Мағына
<b>Күту режимінде</b>	
Ақ және қызыл жыпылықтайды	Тостаған құрылғыға орнатылып, қақпақпен жабылады
Қызыл жыпылықтайды	Тостаған құрылғыға орнатылған және қақпақпен жабылмаған

## Құрылғы жұмыс істеп тұрған кезде

Ақ және қызыл жыпылықтайды	«Таразы» режимінде жұмыс істеу
Ақ жыпылықтайды	60 °C дейін қыздыру режимінде жұмыс істеу
Қызыл жыпылықтайды	60 °C жоғары қыздыру режимдерінде жұмыс істеу

## Реттегіштің функциялары



Оңға/солға бұрылыңыз	Таңдалған бағдарламаның параметрлерін орнату
Бір рет басыңыз	Бағдарламаны бастау/кідірту; бағдарлама аяқталғаннан кейін құрылғыны күту режиміне қою
3 секунд басып тұрыңыз	Жұмыс істеп тұрған бағдарламадан бас тарту
Басып тұрыңыз («Турбо» режимінде)	Пышақтың айналуы

## Құрылғыны жұмысқа дайындау

- Қаптаманы абайлап ашып, құрылғы мен компоненттерді алыңыз. Олардан барлық орауыш материалдарын алып тастаңыз.
- Құрылғы мен компоненттерді тазалаңыз («Тазалау және күту» қар.).
- Құрылғы корпусын (2) тегіс, тұрақты бетке орнатыңыз.
- Қуат кабелі ашасын розеткаға қосыңыз.
- Қосқышты (6) I жағдайына қойып, дисплейдің (3) қосылғанын күтіңіз.

## Wi-Fi желісіне қосылу және тіркелгі жасау

**НАЗАР АУДАРЫҢЫЗ!** Рецепттерге, сондай-ақ микробағдарлама мен рецепттер дерекқорының жаңартуларына қол жеткізу үшін Wi-Fi желісіне (2,4 ГГц) қосылып, құрылғы дисплей арқылы есептік жазба жасау керек.

- Құрылғыны жұмысқа дайындаңыз және дисплейді қосқаннан кейін оның кез келген бөлігін бір рет басыңыз.
- Ашылатын мәзірдің жоғарғы жағында қажетті Wi-Fi желісін басып , таңдаңыз (тек 2,4 ГГц).
- Желі құпия сөзін енгізіп, «Растау» түймесін басыңыз. Қосылу процесінің аяқталуын күтіп, түймесін басыңыз .
- Мәзірдің жоғарғы жағындағы түймесін басыңыз .
- Ашылған терезеде «Кіру/Тіркеу» түймесін басыңыз.
- «Тіркеу» түймесін басыңыз.
- Тіркеу пішінінде тіркелгі жасаңыз: электрондық пошта мекенжайыңызды енгізіңіз және құпия сөз жасаңыз, «Тіркеу» түймесін қайтадан басыңыз.

8. Ашылған терезеде тіркелгіңіз туралы ақпаратты (пайдаланушы аты, жыныс және жас) енгізіп, «Сақтау» түймесін басыңыз.

### Микробағдарламаны жаңарту

Микробағдарламаның жаңа нұсқасы анықталғанда (құрылғы 2,4 ГГц Wi-Fi желісіне қосылған болса), дисплейде хабарландыру пайда болады. Хабарландыру терезесінде «Жаңарту» түймесін басыңыз. Дисплей микробағдарламаны жаңарту процесін көрсетеді. Жаңарту аяқталды деген хабарды күтіңіз.

**НАЗАР АУДАРЫҢЫЗ!** Жаңарту кезінде құрылғыны өшірмеңіз немесе оны розеткадан ажыратпаңыз.

### Құрылғыны пайдалану

1. Тостағанды (7) **С** сур. көрсетілгендей тоқтағанша қорпусқа орнатыңыз. Индикатор (4) қызыл түспен жыпылықтай бастайды.
2. Дисплейде опциялардың бірін таңдаңыз:
  - «Режим»: тізімнен режимді таңдаңыз және дисплейдегі немесе реттегіштің (5) батырмалары арқылы параметрлерді реттеңіз;
  - «Рецепттер»: рецептті таңдап, оның сипаттамасын, сондай-ақ қажетті ингредиенттер мен компоненттер тізімін оқыңыз.
3. Ингредиенттерді дайындаңыз: қажет болған жағдайда ингредиенттерді тазалаңыз және/немесе жуыңыз; еттен жаңғақ қабықтарын, сүйектер мен шеміршекті алып тастау; үлкен ингредиенттерді кесіңіз.
4. Жұмысқа қажетті құрамдастарды алыңыз және құрылғыны жинаңыз (төмендегі кестені қар.). Құрылғының барлық элементтері дұрыс орнатылған болса, индикатор ақ және қызыл болып жыпылықтайды.

<p><b>Қондырма-блендер</b></p> <p>Ұсақтауыш қондырмасын (15) муфтаға (1) тоқтағанша орнатыңыз. Ингредиенттерді тостағанға салыңыз және қақпақпен (8) жабыңыз</p> 	<p><b>Көпірткіш</b></p> <p>Көпірткіні (13) муфтаға соңына дейін орнатыңыз. Ингредиенттерді тостағанға салыңыз және қақпақпен (8) жабыңыз</p> 
<p><b>Араластыру қондырмасы</b></p> <p>Араластырғыш қондырманы (14) муфтаға тоқтағанша орнатыңыз. Ингредиенттерді тостағанға салыңыз және қақпақпен (8) жабыңыз</p> 	<p><b>Кіші бумен пісіргіш себеті</b></p> <p>Қажетті мөлшерде суды (кемінде 600 мл) тостағанға салыңыз. Себетті (16) муфтаға тоқтағанша орнатыңыз. Ингредиенттерді себетке қосып, қақпақты жабыңыз (8)</p> 
<p><b>Екі жақты пышақ үгіту/ұсақтау үшін</b></p> <p>Ұстағышты (17) муфтаға орнатыңыз. Үгіту/ұсақтау пышағын (18) ұстағышқа ұсақ жүздерімен (үгіту үшін) немесе кең жүздерімен (кесу үшін) жоғары қаратып орнатыңыз. Тостағанды қақпақпен (9) жабыңыз</p> 	<p><b>Бумен пісіргішті</b></p> <p>Қажетті мөлшерде суды (кемінде 600 мл) тостағанға салыңыз. Бумен пісіргішті (10) тостағанмен қосып, бекіту үшін сағат тілімен бұрыңыз. Ингредиенттерді бумен пісіргішке қосып, қақпақты жабыңыз (12)</p> 

5. Таңдалған бағдарламаны бастау үшін дисплейде «Бастау» түймесін басыңыз. Дисплейде дайындау уақытының кері санағы пайда болады.

**Ескертпе.** «Бумен дайындау» режимінде дайындалу уақытының кері санауы 95 °C температурасына жеткенде басталады.

**Ескертпе.** Егер құрылғы үгіту/ұсақтау пышағымен қолданылса, ингредиенттерді тостағанға қақпақтағы (9) тесік арқылы беру керек. Ингредиенттерді беру үшін итергішті (19) пайдаланыңыз.

**НАЗАР АУДАРЫҢЫЗ!** Құрылғы жұмыс істеп тұрған кезде оның қозғалатын бөліктеріне қол тигізбеңіз.

6. Бағдарламаның соңында дисплейдегі «Растау» түймесін басыңыз, қосқышты **○** күйіне жылжытыңыз және құрылғыны қуат көзінен ажыратыңыз.

7. Қақпақты сағат тіліне қарсы бұрау арқылы тостағанның құлпын ашыңыз (бу пісіргіш жинағы үшін – қақпағы бар бумен пісіргіш) (**Е** сур. қар.).

**Ескертпе.** Тостаған құлыптаулы болса, тіпті құрылғы ток көзінен ажыратылған болса да, оны корпустан шығару мүмкін емес.

8. Тостағанды корпустан алыңыз. Содан кейін мазмұнын алу үшін қақпақты және қондырманы / бумен себетін немесе бумен пісіргішті алыңыз.

**HAZAR АУДАРЫҢЫЗ!** Тостаған мен қақпақтың беті қызып кетуі мүмкін. Тостағанды құрылғыдан және қақпақты ыдыстан алу үшін пеш қолғабын немесе қалың матаны пайдаланыңыз.

**Ескертпе.** Тостағаннан кіші бу себетін алу үшін қасықшаны (21) пайдаланыңыз (**D** сур. қар.).

9. Құрылғы мен керек-жарақтарды тазалаңыз («Тазалау және күту» қар.).

**Тазалау және күту (F сур. қар.)**

**HAZAR АУДАРЫҢЫЗ!** Құрылғы корпусын суға батырмаңыз. Құрылғы корпусын ыдыс жууға жууға болмайды.

**HAZAR АУДАРЫҢЫЗ!** Құрылғыны электр желісінен ажыратқаннан кейін және толық суығаннан кейін ғана тазалаңыз.

1. Құрылғының тағамға тиетін барлық бөліктерін жұмсақ губкамен және ыдыс жууға арналған жуғыш затпен жуыңыз. Оларды ағынды сумен шайыңыз. Құрамдастарды ыдыс жуғышта да жууға болады.

2. Корпусты суға малынған жұмсақ шүберекпен сүртіңіз. Содан кейін құрғатып сүртіңіз.

**HAZAR АУДАРЫҢЫЗ!** Құрастыру алдында барлық бөліктердің толық құрғақ екеніне көз жеткізіңіз.

**Ақаулық себебін іздеу және түзету**

**Құрылғы қосылмайды.** Бқтимал себебі: розетка ақаулы. Шешім: розетканың дұрыс жұмыс істеп тұрғанын оған басқа құрылғыны қосу арқылы тексеріңіз, қажет болса, құрылғыны жұмыс істейтін розеткаға қосыңыз.

**Құрылғы кенеттен жұмысын тоқтатты.** Бқтимал себебі: қызып кетуден қорғаныс істен шықты. Шешім: құрылғыны электр желіден ажыратып, оны толығымен суытыңыз.

**Ингредиенттер тостағанға үгітіліп, ұсақталады, кесу орнына (немесе керісінше).** Бқтимал себебі: пышақ (18) дұрыс орнатылмаған. Шешім: құрылғыны өшіріңіз, оны қуат көзінен ажыратыңыз және пышақты (18) артқы жағымен орнатыңыз.

**Құрылғы жұмыс істеп тұрған кезде ингредиенттер тостағаннан ағып кетеді немесе түседі.** Бқтимал себептер: тостаған толы; дайындау температурасы тым жоғары. Шешім: тостағандағы артық ингредиенттерді «MAX» белгісінен аспайтындай етіп алыңыз; төменірек дайындау температурасын таңдаңыз.

**HAZAR АУДАРЫҢЫЗ!** Ұсынылған әдістердің ешқайсысы мәселені шешуге көмектеспесе, жеткізушіге немесе уәкілетті қызмет көрсету орталығына хабарласыңыз. Құрылғыны бөлшектемеңіз немесе оны өзіңіз жөндеуге әрекет жасамаңыз.

ASBISC компаниясы пайдаланушыларға алдын ала ескертусіз құрылғыны өзгерту және осы құжатқа өзгертулер мен толықтырулар енгізу құқығын өзіне қалдырады.

Кепілдік мерзімі және қызмет ету мерзімі құрылғы бөлшек сауда желісінде сатылған күннен бастап 2 жыл.

Өндіруші туралы ақпарат: ASBISC Enterprises PLC, Iapetou, 1, Agios Athanasios, 4101, Limassol, Cyprus (Кипр). Қытайда жасалған. Мұнда аталған барлық сауда белгілері мен сауда атаулары олардың тиісті иелерінің меншігі болып табылады. Өндірілген күні қаптамада көрсетілген.

Ағымдағы ақпарат пен құрылғының толық сипаттамасы, сондай-ақ қосылу нұсқаулары, сертификаттар, сапа және кепілдік талаптарын қабылдайтын компаниялар туралы ақпарат [aeno.com/documents](http://aeno.com/documents) сайтында қолжетімді. Бұл құрылғы қолданыстағы қауіпсіздік талаптарына сәйкес келеді.

**СӘЙКЕСТІК ТУРАЛЫ JEҢІЛДІРІЛГЕН ДЕКЛАРАЦИЯ.** Осы арқылы ASBISC құрылғының 2014/53/EU директивасына сәйкес екенін мәлімдейді. EО сәйкестік декларациясының толық мәтінін келесі веб-сайттан табуға болады: [aeno.com/userfiles/files/Certificates/CE/CRIS.pdf](http://aeno.com/userfiles/files/Certificates/CE/CRIS.pdf).

**RoHS директивасы.** Құрылғы қауіпті заттарды шектеу жөніндегі 2011/65/EU RoHS директивасының талаптарына, соның ішінде 2015/863/EU RoHS директивасының талапта.

**LAV** Viedais virtuves robots **ACR0001S** ir ierīce, kas paredzēta vairuma funkciju veikšanai: no produktu smalcināšanas līdz dažādās sarežģītības ēdienu pagatavošanai.

## Tehniskie raksturojumi

Elektriskā barošana (ieeja): 220–240 V / 5,65 A (AC), 50–60 Hz, 1300,0 W (maks.). Patērētā jauda gaidīšanas režīmā: < 2,0 W. Trauka tilpums: 3,5 L (lietderīgais tilpums – 2,3 L). Motora griešanās ātrums: 125–5000 apgr./min. 9 programmas (8 automātiskās + manuālais režīms). Iebūvēti svāri: mērījumu diapazons – 0–5 kg, svēršanas solis – 5 g, taras svāra atņemšanas funkcija. Displejs: skārienjutīgs, 5". Wi-Fi: 802.11 b/g/n (2412–2472 MHz). Izstarojuma jauda: 17,3 dBm / 53,7 mW. Aizsardzība pret pārkaršanu. Vadība: manuālā. Trokšņa līmenis (1 m attālumā): < 90 dB. Barošanas kabeļa garums: 1 m. Materiāls: ABS plastmasa, nerūsējošais tērauds. Izmērs (G×P×A): 384×280×330 mm. Svars: 7,8 kg. Grafīta krāsa. Eksploatacijai apstākļi: temp. 0...+40 °C, RH 40–60 % (bez kondensācijas). Uzglabāšanas apstākļi: temp. –20...+60 °C, RH 20–75 % (bez kondensācijas).

## Piegādes komplekts (sk. A, B att.)

Viedais virtuves robots **ACR0001S**, trauks, trauka vāks, kombaina vāks, tvaicētājs, ieliktnis tvaicētājam, tvaicētāja vāks, putojamā slotiņa, maisīšanas uzgalis, uzgalis smalcinātājam ar četriem asmeņiem, mazais tvaicēšanas grozs, rīvēšanas/ēvelēšanas naža turētājs, divpusējs rīvēšanas/ēvelēšanas nazis, stūmējs, mērglāze, lāpstiņa, isā darba sākšanas pamācība.

## Ierīces elementi un piederumi (sk. A, B att.)

1 – uzmava, 2 – korpuss, 3 – displejs, 4 – indikators, 5 – regulators, 6 – izslēdzējs, 7 – trauks, 8 – trauka vāks, 9 – kombaina vāks, 10 – tvaicētājs, 11 – ieliktnis tvaicētājam, 12 – tvaicētāja vāks, 13 – putojamā slotiņa, 14 – maisīšanas uzgalis, 15 – uzgalis smalcinātājam ar četriem asmeņiem, 16 – mazais tvaicēšanas grozs, 17 – rīvēšanas/ēvelēšanas naža turētājs, 18 – divpusējs rīvēšanas/ēvelēšanas nazis, 19 – stūmējs, 20 – mērglāze, 21 – lāpstiņa.

## Ierobežojumi un brīdinājumi

**UZMANĪBU!** Uzmaniģi rīkojieties ar asmeņiem un nazi: izņemiet tos no trauka pirms tā iztukšošanas, esiet uzmanīgi to tīršanas laikā. Nepieskarieties ierīces kustīgām daļām tās darbības laikā.

**UZMANĪBU!** Dažas ierīces daļas var sakarst un izraisīt apdegumus! Nepieskarieties traukam, vākiem vai tvaicētājam, kamēr tie nav pilnībā atdzisuši, izmantojiet virtuves cimdu vai biezu audumu.

**UZMANĪBU!** Nepārsniedziet "MAX" atzīmi, piepildot trauku, – tas var novest pie trauka satura pārliešanās ierīces darbības laikā.







**UZMANĪBU!** Nepieļaujiet šķidruma iekļūšanu trauka padziļinājumā – tas var novest pie ierīces bojāšanas.

**UZMANĪBU!** Nesasmalciniet ierīcē gaļu ar kauliem un/vai skrimšļiem, augļus ar kauliņiem, riekstus čaulās. Sākotnēji izņemiet kaulus, skrimšļus, kauliņus un čaulas, lai izvairītos no naža bojāšanas.

Ierīci nav paredzēts lietot bērniem līdz 16 gadu vecumam vai personām ar fizisku, psihisku vai garīgu invaliditāti, ja tām nav pietiekamas pieredzes vai zināšanu par ierīces eksploataciju, un ja tie neatrodas par viņu drošību atbildīgas personas uzraudzībā. Ierīce ir paredzēta lietošanai tikai mājas apstākļos. Aizliegts lietot ierīci ārpus telpām. Neļaujiet bērniem spēlēties ar ierīci un piederumiem. Izvairīties no ierīces nokrišanas un nemetiet to. Neizmantojiet bojātu ierīci un piederumus. Pārliecinieties, ka tehniskajos raksturojumos norādītais nominālais spriegums un frekvence atbilst elektrotīkla parametriem. Darbojieties ar ierīci tikai ar sausām rokām. Neatstājiet elektrotīklam pievienotas ierīces bez uzraudzības. Atvienojiet ierīci no elektrotīkla pēc lietošanas un pirms tīršanas. Atvienojiet ierīci no elektrotīkla, turoties pie kontaktdakšas, o ne pie barošanas kabeļa. Neiegremdējiet ierīci, barošanas kabeļa kontaktdakšu vai pašu kabeli ūdenī vai citos šķidrumos. Sekojiet, lai barošanas kabelis nebūtu pārgriezts, pārlocīts, lai to nekas nepārspiestu un ka tas nesaskartos ar karstiem, asiem priekšmetiem vai karstuma avotiem. Izmantojiet tikai oriģinālos piederumus. Ierīces tīršanai nelietojiet ķīmiskus vai agresīvus mazgāšanas līdzekļus, abrazīvas pastas, līdzekļus, kas satur skābes un šķīdinātājus, kā arī metāla sūkļus. Sīkāku ierīces, tās režīmu un funkciju aprakstu var atrast pilnajā eksploatacijas pamācībā, kas pieejama tīmekļa lapā [aeno.com/documents](http://aeno.com/documents).

Ja jums radās kādi jautājumi vai grūtības, lietojot ierīci AENO™, lūdzu, sazinieties ar atbalsta dienestu pa e-pastu [support@aeno.com](mailto:support@aeno.com) vai izmantojot tiešsaistes tērzēšanu tīmekļa lapā [aeno.com/service-and-warranty](http://aeno.com/service-and-warranty). Speciālisti palīdzēs jums atrisināt problēmu, un jums nebūs jātērē laiks un pūles, apmeklējot veikalu.

## Piederumu uzdevums

	Ingredīentu smalcināšana un samaisīšana mērcēm, krēmzupām, smūtijiem, zidaiņu pārtikai, piena kokteiļiem; mīklas mīcīšana. <b>Piezīme.</b> Uzgali var izmantot jebkurā ātrumā
	Olu baltumu, krējuma saputošana; ingredientu samaisīšana mērcēm, krēmiem. <b>UZMANĪBU!</b> Izmantojiet uzgali <b>tikai</b> 1.–4. ātrumos
	Ingredīentu maisīšana; zupu pagatavošana, izmantojot sildīšanas funkciju. <b>UZMANĪBU!</b> Izmantojiet uzgali <b>tikai</b> 1.–3. ātrumos
	Tvaicēšana. <b>Piezīme.</b> Lai vienlaikus tvaicētu vairākus produktus, izmantojiet ieliktni tvaicētājam (11)
	Tvaicēšana; putraimu un citu sīku ingredientu vārīšana
	Ingredīentu rīvēšana/ēvelēšana. <b>UZMANĪBU!</b> Izmantojiet uzgali <b>tikai</b> 4.–6. ātrumos

## Ierīces indikācija

Indikatora stāvoklis	Nozīme
----------------------	--------

### Gaidīšanas režīmā

Mirgo baltā un sarkanā krāsā	Trauks ir uzstādīts ierīcē un aizvākots ar vāku
Mirgo sarkanā krāsā	Trauks ir uzstādīts ierīcē un nav aizvākots ar vāku

### Ierīces darbības laikā

Mirgo baltā un sarkanā krāsā	Darbība režīmā "Svari"
Mirgo baltā krāsā	Darbība režīmā ar sildīšanu līdz 60 °C
Mirgo sarkanā krāsā	Darbība režīmā ar sildīšanu virs 60 °C

## Regulatora funkcijas



Pagrieziet pa labi/kreisi	Atlasītās programmas parametru iestatīšana
Vienreiz nospieš	Programmas palaišana/pauzēšana; ierīces pārslēgšana gaidīšanas režīmā pēc programmas beigām
Nospieš un 3 sekundes turēt	Palaistās programmas atcelšana
Nospieš un turēt (režīmā "Turbo")	Naža griešanās

## Ierīces sagatavošana darbībai

1. Uzmanīgi atveriet iepakojumu un izvelciet ierīci un piederumus. Noņemiet no tiem visus iepakojuma materiālus.
2. Veiciet ierīces un piederumu tīrīšanu (sk. "Tīrīšana un apkope").
3. Novietojiet ierīces korpusu (2) uz līdzenas, stabilas virsmas.
4. Iespraudiet barošanas kabeļa kontaktdakšu kontaktligzdā.
5. Pārslēdziet izslēdzēju (6) pozīcijā **I** un pagaidiet, līdz ieslēdzas displejs (3).

## Savienojuma ar Wi-Fi tīklu un konta izveide

**UZMANĪBU!** Lai piekļūtu receptēm, kā arī programmaparatūras un recepšu datubāzes atjauninājumiem, ir nepieciešams izveidot savienojumu ar Wi-Fi tīklu (2,4 GHz) un kontu ar ierīces displeja palīdzību.

1. Sagatavojiet ierīci darbībai un pēc displeja ieslēgšanās vienreiz pieskarieties jebkurai tās daļai.
2. Atvērtās izvēlnes augšdaļā pieskarieties ikonai  un atlasiet nepieciešamo Wi-Fi tīklu (tikai 2,4 GHz).
3. Ievadiet tīkla paroli un pieskarieties pogai "Apstiprināt". Pagaidiet, līdz savienojumu izveides process beigsies, un pieskarieties ikonai .
4. Pieskarieties ikonai  izvēlnes augšdaļā.
5. Atvērtajā logā pieskarieties pogai "Pieteikšanās/Reģistrēšanās".
6. Pieskarieties pogai "Reģistrēties".

7. Reģistrācijas veidlapā izveidojiet kontu: ievadiet e-pasta adresi un izveidojiet paroli, vēlreiz pieskarieties pogai "Reģistrēties".

8. Atvērtajā logā norādiet konta datus (lietotājevārdu, dzimumu un vecumu) un pieskarieties pogai "Saglabāt".

### Programmatūras atjaunināšana

Ja tiek konstatēta jauna programmaparatūras versija (ja ierīce ir savienota ar 2,4 GHz Wi-Fi tīklu), displejā parādīsies paziņojums. Paziņojuma logā noklikšķiniet uz pogas "Atjauninājums". Displejā tiks parādīts programmaparatūras atjaunināšanas process. Sagaidiet, līdz parādīsies ziņojums, ka atjaunināšana ir pabeigta.

**UZMANĪBU!** Atjaunināšanas laikā neizslēdziet ierīci un neizvienojiet to no elektrotīkla.

### Ierīces ekspluatācija





1. Ievietojiet trauku (7) korpusā līdz galam, kā parādīts **C** att. Indikators (4) sāks mirgot sarkanā krāsā.

2. Displejā atlasiet vienu no opcijām:

- "Režīms": atlasiet režīmu no saraksta un iestatiet parametrus ar displejā redzamo pogu vai regulatoru (5) palīdzību;
- "Receptes": atlasiet recepti un iepazīstieties ar tās aprakstu, kā arī ar nepieciešamo ingredientu un piederumu sarakstu.

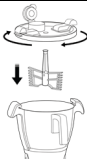
3. Sagatavojiet ingredientus: ja nepieciešams, nomizojiet un/vai nomazgājiet produktus; noņemiet riekstu čaulas, kaulus un skrimšļus no gaļas; sagrieziet lielos ingredientus.

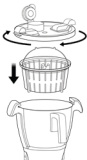
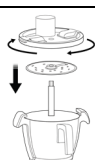
4. Paņemiet darbam nepieciešamos piederumus un samontējiet ierīci (sk. tabulu zemāk). Ja visi ierīces elementi ir uzstādīti pareizi, indikators mirgos baltā un sarkanā krāsā.

<b>Uzgalis smalcinātājs</b> Uzstādiet uzgali smalcinātāju (15) uz uznavas (1) līdz galam. Pievienojiet ingredientus traukā un aizvākojiet to ar vāku (8)		<b>Putojamā slotiņa</b> Uzstādiet putojamo slotiņu (13) uz uznavas līdz galam. Pievienojiet ingredientus traukā un aizvākojiet to ar vāku (8)	
<b>Maisīšanas uzgaliņš</b> Uzstādiet maisīšanas uzgali (14) uz uznavas līdz galam. Pievienojiet ingredientus traukā un aizvākojiet to ar vāku (8)		<b>Mazais tvaicēšanas grozs</b> Ielejiet traukā nepieciešamo daudzumu ūdens (vismaz 600 ml). Uzstādiet grozu (16) uz uznavas līdz galam. Pievienojiet ingredientus grozā un aizvākojiet to ar vāku (8)	
<b>Divpusējs rīvēšanas/ēvelēšanas nazis</b> Uzstādiet turētāju (17) uz uznavas. Uzstādiet rīvēšanas/ēvelēšanas nazi (18) uz turētāja ar smalkajiem asmeņiem (rīvēšanai) vai ar plato asmeni (ēvelēšanai) uz augšu. Aizvākojiet trauku ar vāku (9)		<b>Tvaicētājs</b> Ielejiet traukā nepieciešamo daudzumu ūdens (vismaz 600 ml). Savienojiet tvaicētāju (10) ar trauku un pagrieziet pulksteņrādītāja virzienā, lai nofiksētu. Pievienojiet ingredientus tvaicētājā un aizvākojiet to ar vāku (12)	

5. Displejā pieskarieties pogai "Start", lai palaistu atlasīto programmu. Uz displeja tiks parādīta pagatavošanas laika atpakaļskaitīšana.

**Piezīme.** Pagatavošanas laika atpakaļskaitīšana režīmā "Tvaicēšana" sāksies, kad temperatūra sasnies 95 °C.

**Piezīme.** Ja ierīci tiek izmantota ar rīvēšanas/ēvelēšanas nazi, ingredientus traukā ir nepieciešams padot caur atvērumu vākā (9). Ingredientu padevei izmantojiet stūmēju (19).

**UZMANĪBU!** Nepieskarieties ierīces kustīgām daļām tās darbības laikā.

6. Pēc programmas beigām displejā pieskarieties pogai "Apstiprināt", pārslēdziet izslēdzēju pozīcijā **O** un atvienojiet ierīci no elektrotīkla.

7. Atbloķējiet trauku, pagriežot vāku (tvaicētāja komplekta variantā – tvaicētājs ar vāku) pretēji pulksteņrādītāja rādītāja virzienam (sk. **E** att.).

**Piezīme.** Ja trauks ir bloķēts, to nevar izņemt no korpusa pat tad, ja ierīce ir atvienota no strāvas padeves.

8. Noņemiet trauku no korpusa. Tad noņemiet vāku un uzgali / tvaicēšanas grozu vai tvaicētāju, lai izņemtu saturu.

**UZMANĪBU!** Trauka un vāka virsma var sakarst. Izmantojiet virtuves cimdu vai biezu audumu, lai izņemtu trauku no ierīces un vāku no trauka.

**Piezīme.** Izmantojiet lāpstiņu (21), lai izņemtu mazo tvaicēšanas grozu no trauka (sk. **D** att.).

9. Veiciet ierīces un piederumu tīrīšanu (sk. "Tīrīšana un apkope").

**Tīrīšana un apkope** (sk. **F** att.)

**UZMANĪBU!** Neiegremdējiet ierīces korpusu ūdenī. Aizliegts mazgāt ierīces korpusu mazgājamajā mašīnā.

**UZMANĪBU!** Veiciet tīrīšanu tikai pēc ierīces atvienošanas no elektrotīkla un tās pilnīgas atdzišanas.

1. Izmazgājiet visas ierīces daļas, kas saskaras ar produktiem, ar mikstu sūkli un trauku mazgāšanas līdzekli. Nomazgājiet tās zem tekoša ūdens. Piederumus var mazgāt arī trauku mazgājamajā mašīnā.

2. Noslauciet korpusu ar ūdenī samitrinātu mikstu audumu. Tad izslauciet sausu.

**UZMANĪBU!** Pirms samontēšanas pārliedzieties, ka visas detaļas ir pilnībā izžuvušas.

### **Iespējamu darbības traucējumu novēršana**

**Ierīce neieslēdzas.** Iespējamais cēlonis: kontaktlīgзда ir bojāta. Risinājums: pārbaudiet, vai kontaktlīgзда darbojas, pievienojot tai citu ierīci, ja nepieciešams, pievienojiet ierīci darbojošai kontaktlīgzdai.

**Ierīce pēkšņi pārstāja darboties.** Iespējamais cēlonis: tika iedarbināta aizsardzība pret pārkaršanu. Risinājums: atvienojiet ierīci no elektrotīkla un ļaujiet tai pilnībā atdzist.

**Ingredienti traukā ir rīvēti, nevis ēvelēti (vai otrādi).** Iespējamais cēlonis: nazis (18) nav pareizi uzstādīts. Risinājums: izslēdziet ierīci, atvienojiet to no elektrotīkla, uzstādiet nazi (18) ar apgriezto pusi.

**Ingredienti izlīst vai izkrīt no trauka ierīces darbības laikā.** Iespējamie cēloņi: trauks ir pārplildīts; ir atlasīta pārāk augsta pagatavošanas temperatūra. Risinājums: izņemiet ingredientu pārpalikumus no trauka, lai tie nepārsniegtu "MAX" atzīmi; atlasiet zemāku pagatavošanas temperatūru.

**UZMANĪBU!** Ja neviena no ieteiktajām metodēm nepalīdzēja novērst problēmu, sazinieties ar piegādātāju vai autorizētu apkopes centru. Neizjauciet ierīci un nemēģiniet salabot to pats.

ASBISC patur tiesības mainīt ierīci un veikt izmaiņas un papildinājumus šajā dokumentā bez iepriekšēja brīdinājuma lietotājiem.

Garantijas laiks un kalpošanas laiks – 2 gadi no ierīces pārdošanas dienas mazumtirdzniecības tīklā.

Ražotāja informācija: ASBISC Enterprises PLC, Iapetou, 1, Agios Athanasios, 4101, Limassol, Cyprus (Kipra). Ražots Ķīnā. Visas šajā dokumentā minētās preču zīmes un zīmoli ir to attiecīgo īpašnieku īpašums. Ražošanas datums ir norādīts uz iepakojuma.

Jaunākā informācija un detalizēts ierīces apraksts, kā arī pievienošanas instrukcijas, sertifikāti, informācija par uzņēmumiem, kas pieņem kvalitātes prasības, un garantijas ir pieejamas vietnē [aeno.com/documents](http://aeno.com/documents). Šīs ierīce atbilst piemērojamām drošības prasībām.

**VIENKĀRŠOTA ATBILSTĪBAS DEKLARĀCIJA.** ASBISC ar šo paziņo, ka ierīce atbilst Direktīvai 2014/53/EU. Pilns ES atbilstības deklarācijas teksts ir pieejams šādā tīmekļa adresē: [aeno.com/userfiles/files/Certificates/CE/CRIS.pdf](http://aeno.com/userfiles/files/Certificates/CE/CRIS.pdf).

**RoHS direktīva.** Ierīce atbilst RoHS direktīvas 2011/65/EU prasībām par bīstamo vielu ierobežošanas, tostarp RoHS direktīvas 2015/863/EU prasībām.

**LI** Išmanusis virtuvės robotas **ACR0001S** – tai įrenginys, skirtas daugybei funkcijų atlikti: nuo produktų smulkinimo iki įvairaus sudėtingumo patiekalų gaminimo.

### Techninės charakteristikos

Elektros maitinimas (įvestis): 220–240 V / 5,65 A (AC), 50–60 Hz, 1300,0 W (maks.). Suvartojama galia budėjimo režime: < 2,0 W. Indo tūris: 3,5 L (naudingasis tūris – 2,3 L). Variklio sukimosi greitis: 125–5000 sūk./min. 9 programos (8 automatinės + rankinis režimas). Įtaisytos svarstyklės: matavimų diapazonas – 0–5 kg, svėrimo žingsnis – 5 g, taros svorio atėmimo funkcija. Ekranas: jutiklinis, 5". „Wi-Fi“: 802.11 b/g/n (2412–2472 MHz). Spinduliavimo galia: 17,3 dBm / 53,7 mW. Apsauga nuo perkaitimo. Valdymas: rankinis. Triukšmo lygis (1 m atstumu): < 90 dB. Maitinimo laido ilgis: 1 m. Medžiaga: ABS plastikas, nerūdijantis plienas. Matmenys (I×P×A): 384×280×330 mm. Svoris: 7,8 kg. Spalva: grafitinė. Eksploatavimo sąlygos: temp. 0...+40 °C, sant. oro drėgn. 40–60 % (be kondensacijos). Laikymo sąlygos: temp. –20...+60 °C, sant. oro drėgn. 20–75 % (be kondensacijos).

### Pakuotės turinys (žr. A, B pav.)

Išmanusis virtuvės robotas **ACR0001S**, indas, indo dangtis, kombaino dangtis, garų puodas, įdėklas garų puodui, garų puodo dangtis, plaktuvas, maišymo antgalis, antgalis smulkintuvas su keturiomis ašmenimis, garų krepšelis, tarkavimo/pjaustymo peilio laikiklis, dvipusis tarkavimo/pjaustymo peilis, stūmiklis, matavimo stiklinė, mentelė, trumpasis naudotojo vadovas.

### Įrenginio elementai ir priedai (žr. A, B pav.)

1 – mova, 2 – korpusas, 3 – ekranas, 4 – indikatorius, 5 – reguliatorius, 6 – jungiklis, 7 – indas, 8 – indo dangtis, 9 – kombaino dangtis, 10 – garų puodas, 11 – įdėklas garų puodui, 12 – garų puodo dangtis, 13 – plaktuvas, 14 – maišymo antgalis, 15 – antgalis smulkintuvas su keturiomis ašmenimis, 16 – garų krepšelis, 17 – tarkavimo/pjaustymo peilio laikiklis, 18 – dvipusis tarkavimo/pjaustymo peilis, 19 – stūmiklis, 20 – matavimo stiklinė, 21 – mentelė.

### Apribojimai ir įspėjimai

**DĖMESIO!** Atsargiai elkitės su ašmenimis ir peiliai: išimkite juos iš indo, prieš jį ištuštindami, būkite atsargūs jų valymo metu. Nelieskite įrenginio judančių dalių jo veikimo metu.

**DĖMESIO!** Kai kurios įrenginio dalys gali įkaisti ir sukelti nudegimus! Nelieskite indo, dangčių ir garų puodo, kol jie visiškai neatvės, arba naudokite virtuvinę pirštinę ar tankų audinį.

**DĖMESIO!** Neviršykite „MAX“ žymės, pripildydami indą: tai gali sukelti indo turinio persiliejimą įrenginio veikimo metu.







**DĖMESIO!** Neleiskite, kad skystis patektų į indui skirtą įdubą: tai gali sukelti įrenginio pažeidimą.

**DĖMESIO!** Nesmulkinkite įrenginyje mėsos su kaulais ir (ar) kremzlėmis, vaisių su kauliukais, riešutų kevaluose. Iš anksto pašalinkite kaulus, kremzles, kauliukus ir kevalus, kad išvengtumėte peilio pažeidimo.

Įrenginys neskirtas jaunesniems nei 16 metų vaikams arba asmenims su fizine, psichine ar protine negalia, nebent jie turi pakankamą įrenginio eksploatavimo patirtį ir žinių apie jį bei juos prižiūri už jų saugumą atsakingas asmuo. Įrenginys skirtas naudoti tik buitinėje aplinkoje. Draudžiama naudoti įrenginį patalpų išorėje. Neleiskite vaikams žaisti su įrenginiu ir priedais. Neleiskite, kad įrenginys kristų, ir nemeskite jo. Nenaudokite pažeisto įrenginio ir priedų. Įsitikinkite, kad techninėse charakteristikose nurodyta vardinė įtampa ir dažnis atitinka elektros tinklo parametrus. Dirbkite su įrenginiu tik sausomis rankomis. Nepalikite prijungto prie elektros tinklo įrenginio be priežiūros. Atjunkite įrenginį nuo elektros tinklo po naudojimo ir prieš valymą. Atjunkite įrenginį nuo elektros tinklo, laikydamiesi už kištuko, o ne už maitinimo laido. Nepanardinkite įrenginio, maitinimo laido kištuko ar paties laido į vandenį ar kitus skysčius. Stebėkite, kad maitinimo laidas nepersisuktų, nepersilenktų, nebūtų nieko prispaustas, nesiliestų su karštais, aštriais daiktais ir šilumos šaltiniais. Naudokite tik originalius priedus. Įrenginio valymui nenaudokite cheminių ir agresyvių ploviklių, abrazyvinių pastų, priemonių, kurių sudėtyje yra rūgščių ir tirpiklių, o taip pat metalinių kempinių. Išsamų įrenginio, jo režimų ir funkcijų aprašymą galima rasti pilname naudotojo vadove, pasiekiamame adresu [aeno.com/documents](http://aeno.com/documents).

Kilus kokiems nors klausimams ar sunkumams naudojant įrenginį AENO™, prašome susisiekti su palaikymo tarnyba el. paštu [support@aeno.com](mailto:support@aeno.com) arba internetiniame pokalbyje adresu [aeno.com/service-and-warranty](http://aeno.com/service-and-warranty). Specialistai padės Jums išspręsti problemą, ir Jums nereikės gaišti laiko ir pastangų apsilankymui parduotuvėje.

## Priedų paskirtis

	Ingredientų smulkinimas ir sumaišymas padažams, trintoms sriuboms, glotnučiams, kūdikių maistui, pieno kokteiliams gaminti; tešlos užmaišymas. <b>Pastaba.</b> Antgalį galima naudoti bet koku greičiu
	Kiaušinių baltymų, grietinėlės plakimas; ingredientų sumaišymas padažams, kremams gaminti. <b>DĖMESIO!</b> Naudokite antgalį <b>tik</b> 1–4 greičiais
	Ingredientų maišymas; sriubų gaminimas, naudojant kaitinimo funkciją. <b>DĖMESIO!</b> Naudokite antgalį <b>tik</b> 1–3 greičiais
	Gaminimas garuose. <b>Pastaba.</b> Norėdami vienu metu gaminti garuose kelis produktus, naudokite įdėklą garų puodui (11)
	Gaminimas garuose; grūdų ir kitų smulkių ingredientų virimas
	Ingredientų tarkavimas/pjaustymas. <b>DĖMESIO!</b> Naudokite antgalį <b>tik</b> 4–6 greičiais

## Įrenginio indikacija

Indikatoriaus būseną	Reikšmė
<b>Budėjimo režime</b>	
Mirksi baltai ir raudonai	Indas įdėtas į įrenginį ir uždengtas dangčiu
Mirksi raudonai	Indas įdėtas į įrenginį ir neuždengtas dangčiu

## Įrenginio veikimo metu

Mirksi baltai ir raudonai	Veikimas režimu „Svarstyklės“
Mirksi baltai	Veikimas režimu su kaitinimu iki 60 °C
Mirksi raudonai	Veikimas režimu su kaitinimu virš 60 °C

## Regulatoriaus funkcijos



Pasukti į dešinę / į kairę	Pasirinktos programos parametrų nustatymas
Paspausti vieną kartą	Programos paleidimas/pristabdymas; įrenginio perjungimas į budėjimo režimą, programai pasibaigus
Paspausti ir palaikyti 3 sekundes	Paleistos programos atšaukimas
Paspausti ir palaikyti (režime „Turbo“)	Peilio sukimas

## Įrenginio paruošimas veikimui

1. Atsargiai atidarykite pakuotę ir išimkite įrenginį bei priedus. Pašalinkite nuo jų visas pakavimo medžiagas.
2. Atlikite įrenginio ir priedų valymą (žr. „Valymas ir priežiūra“).
3. Padėkite įrenginio korpusą (2) ant lygaus, stabilaus paviršiaus.
4. Įkiškite maitinimo laido kištuką į elektros lizdą.
5. Perjunkite jungiklį (6) į padėtį **I** ir palaukite, kol įsijungs ekranas (3).

## Prisijungimas prie „Wi-Fi“ tinklo ir paskyros kūrimas

**DĖMESIO!** Norėdami gauti prieigą prie receptų, o taip pat prie programinės aparatinės įrangos ir receptų bazės atnaujinimų, reikia prisijungti prie „Wi-Fi“ tinklo (2,4 GHz) ir sukurti paskyrą, naudojant įrenginio ekraną.

1. Paruoškite įrenginį veikimui ir, įsijungus ekranui, vieną kartą palieskite bet kurią ekrano dalį.
2. Atsidariusio meniu viršuje palieskite  ir pasirinkite reikiamą „Wi-Fi“ tinklą (tik 2,4 GHz).
3. Įveskite tinklo slaptažodį ir palieskite „Patvirtinti“. Palaukite, kol bus baigtas prisijungimo procesas, ir palieskite .
4. Palieskite  meniu viršuje.
5. Atsidariusiame lange palieskite „Prisijungimas/Registracija“.

6. Palieskite „Prisiregistruoti“.

7. Registracijos formoje sukurkite paskyrą: įveskite el. pašto adresą ir sukurkite slaptažodį, palieskite „Prisiregistruoti“ dar kartą.

8. Atsidariusiame lange nurodykite paskyros duomenis (naudotojo vardą, lytį ir amžių) ir palieskite „Išsaugoti“.

### Programinės aparatinės įrangos atnaujinimas

Aptikus naują programinės aparatinės įrangos versiją (jei įrenginys prijungtas prie 2,4 GHz „Wi-Fi“ tinklo), ekrane pasirodys atitinkamas pranešimas. Palieskite mygtuką „Atnaujinti“ pranešimo lange. Ekrane bus rodomas programinės aparatinės įrangos atnaujinimo procesas. Palaukite pranešimo apie atnaujinimo pabaigą.

**DĖMESIO!** Neišjunkite įrenginio ir neatjunkite jo nuo elektros tinklo atnaujinimo metu.

### Įrenginio eksploatavimas





1. Įdėkite indą (7) į korpusą iki galo, kaip parodyta **C** pav. Indikatorius (4) pradės mirksėti raudonai.

2. Ekrane pasirinkite vieną iš parinkčių:

- „Režimas“: pasirinkite režimą iš sąrašo ir nustatykite parametrus, naudodami ekrane rodomus mygtukus arba reguliatorių (5);
- „Receptai“: pasirinkite receptą ir susipažinkite su jo aprašymu bei reikiamų ingredientų ir priedų sąrašą.

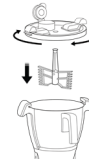
3. Paruoškite ingredientus: prireikus nulupkite ir (ar) nuplaukite produktus; pašalinkite riešutų kevalus, mėsos kaulus ir kremzles; supjaustykite stambius ingredientus.

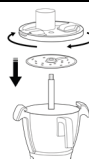
4. Paimkite darbui reikalingus priedus ir surinkite įrenginį (žr. toliau pateiktą lentelę). Jei visi įrenginio elementai įrengti teisingai, indikatorius pradės mirksėti baltai ir raudonai.

<b>Antgalis smulkintuvas</b> Uždėkite antgalį smulkintuvą (15) ant movos (1) iki galo. Sudėkite ingredientus į indą ir uždenkite dangčiu (8)		<b>Plaktuvas</b> Uždėkite plaktuvą (13) ant movos iki galo. Sudėkite ingredientus į indą ir uždenkite dangčiu (8)	
<b>Maišymo antgalis</b> Uždėkite maišymo antgalį (14) ant movos iki galo. Sudėkite ingredientus į indą ir uždenkite dangčiu (8)		<b>Garų krepšelis</b> Įpilkite į indą reikiamą kiekį vandens (ne mažiau kaip 600 ml). Uždėkite krepšelį (16) ant movos iki galo. Sudėkite ingredientus į krepšelį ir uždenkite dangčiu (8)	
<b>Dvipusis tarkavimo/pjaustymo peilis</b> Uždėkite laikiklį (17) ant movos. Uždėkite tarkavimo/pjaustymo peilį (18) ant laikiklio smulkiaisiais ašmenimis (tarkavimui) arba plačiuoju ašmeniu (pjaustymui) į viršų. Uždenkite indą dangčiu (9)		<b>Garų puodas</b> Įpilkite į indą reikiamą kiekį vandens (ne mažiau kaip 600 ml). Sujunkite garų puodą (10) su indu ir pasukite pagal laikrodžio rodyklę, kad užsifikuotumėte jį. Sudėkite ingredientus į garų puodą ir uždenkite dangčiu (12)	

5. Ekrane palieskite „Pradėti“, kad paleistumėte pasirinktą programą. Atgalinis gaminimo laiko skaičiavimas bus rodomas ekrane.

**Pastaba.** Atgalinis gaminimo laiko skaičiavimas režime „Gaminimas garuose“ prasidės, temperatūrai pasiekus 95 °C.

**Pastaba.** Jei įrenginys naudojamas su tarkavimo/pjaustymo peiliu, ingredientai į indą reikia tiekti pro dangtyje esančią angą (9). Ingredientų tiekimui naudokite stūmiklį (19).

**DĖMESIO!** Nelieskite įrenginio judančių dalių jo veikimo metu.

6. Pasibaigus programai, ekrane palieskite „Patvirtinti“, perjunkite jungiklį į padėtį **O** ir atjunkite įrenginį nuo elektros tinklo.

7. Atrakinkite indą, pasukdami dangtį (surinkimo variantui su garų puodu – garų puodą su dangčiu) prieš laikrodžio rodyklę (žr. **E** pav.).

**Pastaba.** Jei indas užrakintas, jo negalima nuimti nuo korpuso, net jei įrenginys atjungtas nuo elektros tinklo.

8. Nuimkite indą nuo korpuso. Tada nuimkite dangtį ir antgalį / garų krepšelį ar garų puodą, kad ištrauktumėte turinį.

**DĖMESIO!** Indo ir dangčio paviršius gali įkaisti. Pasinaudokite virtuvine pirštine ar tankiu audiniu, kad nuimtumėte indą nuo įrenginio ir dangtį nuo indo.

**Pastaba.** Pasinaudokite mentele (21), kad išimtumėte garų krepšelį iš indo (žr. **D** pav.).

9. Atlikite įrenginio ir priedų valymą (žr. „Valymas ir priežiūra“).

**Valymas ir priežiūra** (žr. **F** pav.)

**DĖMESIO!** Neparandinkite įrenginio korpuso į vandenį. Draudžiama plauti įrenginio korpusą indaplovėje.

**DĖMESIO!** Atlikite valymą tik atjungę įrenginį nuo elektros tinklo ir leidę jam visiškai atvėsti.

1. Nuplaukite visas su produktais besiliečiančias įrenginio dalis minkšta kempine ir indų plovikliu.

Praplaukite jas po tekančiu vandeniu. Priedus taip pat galima plauti indaplovėje.

2. Nušluostykite korpusą minkštu audiniu, sudrėkintu vandenyje. Tada iššluostykite sausai.

**DĖMESIO!** Prieš surinkimą įsitikinkite, kad visos dalys visiškai išdžiūvo.

**Galimų trikčių šalinimas**

**Įrenginys neįsijungia.** Galima priežastis: elektros lizdas sugedęs. Sprendimas: patikrinkite, ar lizdas veikia tinkamai, prijungdami prie jo kitą įrenginį, prireikus prijunkite įrenginį prie tinkamai veikiančio lizdo.

**Įrenginys netikėtai nustojo veikti.** Galima priežastis: suveikė apsauga nuo perkaitimo. Sprendimas: atjunkite įrenginį nuo elektros tinklo ir leiskite jam visiškai atvėsti.

**Į indą sudėti ingredientai tarkuojami, o ne pjaustomi (arba atvirksčiai).** Galima priežastis: peilis (18) yra netinkamai įrengtas. Sprendimas: išjunkite įrenginį, atjunkite jį nuo elektros tinklo, įrenkite peilį (18) atvirksčia puse.

**Ingredientai išsilieja arba iškrenta iš indo įrenginio veikimo metu.** Galimos priežastys: indas perpildyta; pasirinkta per aukšta gamtinimo temperatūra. Sprendimas: pašalinkite iš indo ingredientų perteklių, kad jie neviršytų „MAX“ žymės; pasirinkite žemesnę gamtinimo temperatūrą.

**DĖMESIO!** Jei nė vienas iš pasiūlytų būdų nepadėjo pašalinti problemos, kreipkitės į tiekėją arba įgaliotą techninės priežiūros centrą. Neardykite ir nebandykite patys taisyti įrenginio.

ASBISC pasilieka teisę modifikuoti įrenginį ir keisti bei papildyti šį dokumentą iš anksto nepranešusi naudotojams.

Garantijos laikotarpis ir tarnavimo trukmė – 2 metai nuo įrenginio pardavimo mažmeninės prekybos tinkle dienos.

Informacija apie gamintoją: ASBISC Enterprises PLC, Iapetou, 1, Agios Athanasios, 4101, Limassol, Cyprus (Kipras). Pagaminta Kinijoje. Visi šiame dokumente paminėti prekių ženklai yra atitinkamų savininkų nuosavybė. Pagaminimo data nurodyta ant pakuotės.

Naujausią informaciją ir išsamų įrenginio aprašymą, taip pat prijungimo instrukcijas, sertifikatus, informaciją apie įmones, priimančias kokybės pretenzijas, ir garantijas rasite adresu [aeno.com/documents](http://aeno.com/documents). Šis įrenginys atitinka taikomus saugos reikalavimus.

**SUPAPRASTINTA ATITIKTIES DEKLARACIJA.** ASBISC pareiškia, kad prietaisas atitinka Direktyvą 2014/53/EU. Visą ES atitikties deklaracijos tekstą galima rasti šiuo interneto adresu: [aeno.com/userfiles/files/Certificates/CE/CRIS.pdf](http://aeno.com/userfiles/files/Certificates/CE/CRIS.pdf).

**RoHS direktyva.** Ierice atbilst RoHS direktyvas 2011/65/EU prasibām par bįstamo vieli ierobežošanas, tostarp RoHS direktyvas 2015/863/EU prasibām.

**NLD** De **ACR0001S** slimme keukenrobot is een apparaat dat ontworpen is om verschillende functies uit te voeren: van het malen van voedsel tot het koken van gerechten van verschillende complexiteit.

### Technische specificaties

Voeding (ingang): 220–240 V / 5,65 A (AC), 50–60 Hz, 1300,0 W (max.). Stroomverbruik in stand-by: < 2,0 W. Inhoud kom: 3,5 l (bruikbare inhoud – 2,3 l). Motorsnelheid: 125–5000 rpm. 9 programma's (8 automatisch programma's + handmatige modus). Ingebouwde weegschaal: meetbereik – 0–5 kg, weegstap – 5 g, tarragewicht resetfunctie. Display: aanraakscherm, 5". Wi-Fi: 802.11 b/g/n (2412–2472 MHz). Zendvermogen: 17,3 dBm / 53,7 mW. Bescherming tegen oververhitting. Bediening: handmatig. Geluidsniveau (op een afstand van 1 m): < 90 dB. Lengte netsnoer: 1 m. Materiaal: ABS kunststof, roestvrij staal. Afmetingen (LxBxH): 384x280x330 mm. Gewicht: 7,8 kg. Kleur: grafiet. Bedrijfsomstandigheden: temp. 0...+40 °C, RV 40–60 % (niet condenserend). Opslagcondities: temp. –20...+60 °C, RV 20–75 % (niet condenserend).

### Verpakkingsinhoud (zie afb. A, B)

**ACR0001S** slimme keukenrobot, kom, deksel van de kom, deksel van de foodprocessor, stoompan, inzetstuk stoompan, deksel van de stoompan, klopper, roerhulpstuk, kruis mes, kleine stoommand, aandrijfas voor de rasp-/snijschijf, tweezijdig rasp-/snijschijf, stamper, maatbeker, spatel, korte gebruikershandleiding.

### Elementen en accessoires van het apparaat (zie afb. A, B)

1 – koppeling, 2 – behuizing, 3 – display, 4 – indicator, 5 – regelaar, 6 – schakelaar, 7 – kom, 8 – deksel van de kom, 9 – deksel van de foodprocessor, 10 – stoompan, 11 – inzetstuk stoompan, 12 – deksel van de stoompan, 13 – klopper, 14 – roerhulpstuk, 15 – kruis mes, 16 – kleine stoommand, 17 – aandrijfas voor de rasp-/snijschijf, 18 – tweezijdig rasp-/snijschijf, 19 – stamper, 20 – maatbeker, 21 – spatel.

### Beperkingen en waarschuwingen

**ATTENTIE!** Ga voorzichtig om met de messen: haal ze uit de kom voordat u ze leegt en wees voorzichtig bij het schoonmaken. Raak geen bewegende delen aan wanneer het apparaat in werking is.

**ATTENTIE!** Sommige delen van het apparaat kunnen heet worden en brandwonden veroorzaken! Raak de kom, de deksels of de stoompan pas aan als deze volledig zijn afgekoeld of gebruik een ovenwant of een dikke doek.

**ATTENTIE!** Overschrijd de 'MAX'-markering niet wanneer u de kom vult. Hierdoor kan de inhoud van de kom overlopen wanneer het apparaat in gebruik is.







**ATTENTIE!** Zorg ervoor dat er geen vloeistof in de holte komt waar de kom is geïnstalleerd, want dit kan het apparaat beschadigen.

**ATTENTIE!** Gebruik het apparaat niet om vlees met botten en/of kraakbeen, fruit met pit, noten in de schaal te hakken. Verwijder botten, kraakbeen, pitten en schalen van tevoren om beschadiging van het mes te voorkomen.

Het apparaat is niet bedoeld voor gebruik door kinderen jonger dan 16 jaar of door personen met beperkte fysieke, mentale of intellectuele capaciteiten als ze niet voldoende ervaring of kennis hebben van de werking ervan, en als ze niet onder toezicht staan van een persoon die verantwoordelijk is voor hun veiligheid. Het apparaat is uitsluitend bestemd voor gebruik in een huishoudelijke omgeving. Gebruik het apparaat niet buitenshuis. Laat kinderen niet spelen met het apparaat en de accessoires. Laat het apparaat niet vallen en gooi er niet mee. Gebruik geen beschadigd apparaat of beschadigde accessoires. Zorg ervoor dat de nominale spanning en frequentie aangegeven in de technische specificaties overeenkomen met de parameters van de netvoeding. Bedien het apparaat alleen met droge handen. Laat het apparaat niet onbeheerd aangesloten op de netvoeding. Ontkoppel het apparaat van de netvoeding na gebruik en voor het schoonmaken. Ontkoppel het apparaat van de netvoeding door de stekker vast te houden, niet het netsnoer. Dompel het apparaat, de stekker of het netsnoer niet onder in water of andere vloeistoffen. Zorg ervoor dat het netsnoer niet gedraaid, gebogen of ergens tegen gedrukt wordt, of in contact komt met hete, scherpe voorwerpen of warmtebronnen. Gebruik alleen originele accessoires. Gebruik geen chemisch agressieve schoonmaakmiddelen, schuurpasta's, producten die zuren en oplosmiddelen bevatten of metalen sponzen om het apparaat schoon te maken. Een gedetailleerde beschrijving van het apparaat, de modi en functies is te vinden in de volledige handleiding op [aeno.com/documents](http://aeno.com/documents).

Als u vragen hebt of problemen ondervindt bij het gebruik van het AENO™ apparaat, neem dan contact op met het ondersteuningsteam via e-mail op [support@aeno.com](mailto:support@aeno.com) of online chat op [aeno.com/service-and-warranty](http://aeno.com/service-and-warranty). Specialisten kunnen u helpen bij het uitzoeken, zodat u geen tijd en moeite hoeft te verspillen aan een bezoek aan een winkel.

## Doel van de accessoires

	Ingrediënten malen en mengen voor sauzen, roomsoepen, smoothies, babyvoeding, milkshakes; deeg kneden. <b>Opmerking.</b> Het hulpstuk kan bij elke snelheid worden gebruikt
	Opkloppen van eiwitten, room; mengen van ingrediënten voor sauzen, custards. <b>ATTENTIE!</b> Gebruik het hulpstuk <b>alleen</b> bij snelheden 1-4
	Ingrediënten roeren; soepen bereiden met de opwarmfunctie. <b>ATTENTIE!</b> Gebruik het hulpstuk <b>alleen</b> bij snelheden 1-3
	Stomen. <b>Opmerking.</b> Gebruik het inzetstuk stoompan (11) om verschillende soorten voedsel tegelijk te stomen
	Stomen; granen en andere kleine ingrediënten koken
	Ingrediënten raspen/snijden. <b>ATTENTIE!</b> Gebruik het hulpstuk <b>alleen</b> bij snelheden 4-6

## Apparaatindicatie

Status van de indicator	Beschrijving
-------------------------	--------------

### Stand-by modus

Knippert wit en rood	De kom is geïnstalleerd in het apparaat en afgedekt met het deksel
Knippert rood	De kom is niet geïnstalleerd in het apparaat en niet afgedekt met het deksel

### Tijdens de werking van het apparaat

Knippert wit en rood	Werking in 'Weegschaal' modus
Knippert wit	Werking in een verwarmingsmodus tot 60 °C
Knippert rood	Werking in een verwarmingsmodus boven 60 °C

### Functies van de regelaar



Rechtsaf/linksaf slaan	De parameters van het geselecteerde programma aanpassen
Eenmaal drukken	Een programma starten/stoppen; zet het apparaat in stand-bymodus nadat een programma is beëindigd
3 seconden ingedrukt houden	Een lopend programma annuleren
Ingedrukt houden (in 'Turbo' modus)	Rotatie van het mes

### Het apparaat voorbereiden op gebruik

1. Open voorzichtig de verpakking en verwijder het apparaat en de accessoires. Verwijder alle verpakkingsmaterialen van hen.
2. Reinig het apparaat en de accessoires (zie 'Reiniging en onderhoud').
3. Plaats de behuizing van het apparaat (2) op een vlakke, stabiele ondergrond.
4. Steek de stekker van het netsnoer in een stopcontact.
5. Zet de schakelaar (6) in de **I** positie en wacht tot het display (3) inschakelt.

### Verbinding maken met een Wi-Fi netwerk en een account aanmaken

**ATTENTIE!** Om toegang te krijgen tot recepten en updates van de firmware en receptendatabase, moet u verbinding maken met een Wi-Fi netwerk (2,4 GHz) en een account aanmaken via het display van het apparaat.

1. Bereid het apparaat voor op gebruik en tik nadat het display is ingeschakeld eenmaal op een willekeurig deel van het display.
2. Tik bovenin het menu dat wordt geopend op  en selecteer het gewenste Wi-Fi netwerk (alleen 2,4 GHz).
3. Voer het netwerkwachtwoord in en tik op 'Bevestigen'. Wacht tot het verbindingsproces is voltooid en tik op .

- Tik op  bovenaan het menu.
- Tik in het venster dat wordt geopend op 'Inloggen/Registren'.
- Tik op 'Registren'.
- Maak een account aan in het registratieformulier: voer uw e-mailadres in en maak een wachtwoord aan, tik opnieuw op 'Registren'.
- Voer in het venster dat wordt geopend uw accountgegevens in (gebruikersnaam, geslacht en leeftijd) en tik op 'Opslaan'.





### Firmware update

Als er een nieuwe firmwareversie wordt gedetecteerd (als het apparaat verbonden is met een 2,4 GHz Wi-Fi netwerk), verschijnt er een melding op het display. Tik op de 'Werk bij' knop in het meldingsvenster. Het display toont het proces voor de update van de firmware. Wacht tot er een melding op het display verschijnt dat de update is voltooid.

**ATTENTIE!** Schakel het apparaat niet uit en haal de stekker er niet uit tijdens de update.

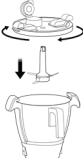
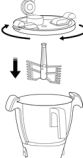
### Gebruik van het apparaat

- Stee de kom (7) zo ver mogelijk in de behuizing, zoals getoond in afb. C. De indicator (4) begint rood te knipperen.
- Selecteer een van de opties op het display:
  - 'Modus': selecteer een modus uit de lijst en pas de parameters aan met de knoppen op het display of de regelaar (5);
  - 'Recepten': selecteer een recept en lees de beschrijving en de lijst met benodigde ingrediënten en accessoires.
- Bereid ingrediënten voor: schil en/of was producten indien nodig; verwijder notendoppen, botten en kraakbeem van vlees; hak grote ingrediënten fijn.
- Neem de vereiste accessoires en zet het apparaat in elkaar (zie onderstaande tabel). Als alle elementen van het apparaat correct geïnstalleerd zijn, knippert de indicator wit en rood.

<p><b>Kruis mes</b></p> <p>Plaats het kruis mes (15) zo ver mogelijk op de koppeling (1). Voeg de ingrediënten toe aan de kom en dek af met het deksel (8)</p> 	<p><b>Klopper</b></p> <p>Plaats de klopper (13) zo ver mogelijk op de koppeling. Voeg de ingrediënten toe aan de kom en dek af met het deksel (8)</p> 
<p><b>Roerhulpstuk</b></p> <p>Plaats de roerhulpstuk (14) zo ver mogelijk op de koppeling. Voeg de ingrediënten toe aan de kom en dek af met het deksel (8)</p> 	<p><b>Kleine stoommand</b></p> <p>Voeg de benodigde hoeveelheid water (minstens 600 ml) toe aan de kom. Plaats de stoommand (16) zo ver mogelijk op de koppeling. Doe de ingrediënten in de mand en dek af met het deksel (8)</p> 
<p><b>Tweezijdig rasp-/snijschijf</b></p> <p>Plaats de aandrijfas (17) op de koppeling. Plaats de rasp-/snijschijf (18) op de aandrijfas met het fijne mes (om te raspen) of het brede mes (om te snijden) naar boven gericht. Sluit de kom met het deksel (9)</p> 	<p><b>Stoompan</b></p> <p>Voeg de benodigde hoeveelheid water (minstens 600 ml) toe aan de kom. Sluit de stoompan (10) aan op de kom en draai met de klok mee om te vergrendelen. Voeg de ingrediënten toe aan de stoompan en dek af met het deksel (12)</p> 

- Tik op 'Start' op het display om het geselecteerde programma te starten. Het aftellen van de kooktijd wordt op het display weergegeven.

**Opmerking.** Het aftellen van de kooktijd in de 'Stomen' modus start wanneer de temperatuur 95 °C bereikt.

**Opmerking.** Als het apparaat wordt gebruikt met de rasp-/snijschijf, moeten de ingrediënten door de opening op het deksel (9) in de kom worden gevoerd. Gebruik de stamper (19) om de ingrediënten toe te voeren.

**ATTENTIE!** Raak geen bewegende delen aan wanneer het apparaat in werking is.

- Als het programma voltooid is, tik op 'Bevestig' op het display, zet de schakelaar in de **O** positie en haal de stekker uit het stopcontact.
- Ontgrendel de kom door het deksel (als het apparaat geïnstalleerd is met de stoompan, draai dan de stoompan met het deksel) tegen de klok in te draaien (zie afb. **E**).  
**Opmerking.** Als de kom is vergrendeld, kan deze niet uit de behuizing worden verwijderd, zelfs niet als het apparaat van de stroom is losgekoppeld.
- Verwijder de kom uit de behuizing. Verwijder vervolgens het deksel en het hulpstuk/stoommand of de stoompan om de inhoud te verwijderen.  
**ATTENTIE!** Het oppervlak van de kom en het deksel kunnen heet worden. Gebruik een ovenwant of een dikke doek om de kom van het apparaat en het deksel van de kom te halen.  
**Opmerking.** Gebruik de spatel (21) om het kleine stoommand uit de kom te halen (zie afb. **D**).
- Reinig het apparaat en de accessoires (zie 'Reiniging en onderhoud').

#### **Reiniging en onderhoud** (zie afb. **F**)

**ATTENTIE!** Dompel de behuizing van het apparaat niet onder in water. Was de behuizing van het apparaat niet in een vaatwasser.

**ATTENTIE!** Reinig het apparaat pas nadat u de stekker uit het stopcontact hebt gehaald en volledig hebt laten afkoelen.

- Was alle onderdelen van het apparaat die in contact komen met voedsel met een zachte spons en afwasmiddel. Spoel ze af onder stromend water. De accessoires kunnen ook in de vaatwasser.
- Veeg de behuizing af met een zachte, met water bevochtigde doek. Veeg vervolgens droog.

**ATTENTIE!** Zorg ervoor dat alle onderdelen volledig droog zijn voordat u ze in elkaar zet.

#### **Probleemoplossing**

**Het apparaat gaat niet aan.** Mogelijke oorzaak: het stopcontact is defect. Oplossing: controleer of het stopcontact goed werkt door er een ander apparaat op aan te sluiten, sluit het apparaat zo nodig aan op een werkend stopcontact.

**Het apparaat stopte plotseling met werken.** Mogelijke oorzaak: de oververhittingsbeveiliging is geactiveerd. Oplossing: ontkoppel het apparaat van de netvoeding en laat het apparaat volledig afkoelen.

**De ingrediënten in de kom zijn geraspt in plaats van gesnijd (of omgekeerd).** Mogelijke oorzaak: de schijf (18) is niet juist geplaatst. Oplossing: schakel het apparaat uit, trek de stekker uit het stopcontact, plaats de schijf (18) met de andere kant naar boven.

**Ingrediënten worden gemorst of vallen uit de kom terwijl het apparaat in werking is.** Mogelijke oorzaken: de kom is vol; de gekozen kooktemperatuur is te hoog. Oplossing: verwijder overtollige ingrediënten uit de kom zodat ze niet boven de 'MAX'-markering komen; kies een lagere kooktemperatuur.

**ATTENTIE!** Als geen van de voorgestelde methoden helpt om het probleem op te lossen, neem dan contact op met uw leverancier of een erkend servicecentrum. Haal het apparaat niet uit elkaar en probeer het niet zelf te repareren.

ASBISC behoudt zich het recht voor het apparaat te wijzigen en wijzigingen en aanvullingen in dit document aan te brengen zonder voorafgaande kennisgeving aan de gebruikers.

Garantieperiode en levensduur – 2 jaar vanaf de verkoopdatum van het apparaat in het retailnetwerk.

Fabrikant: ASBISC Enterprises PLC, Iapetou, 1, Agios Athanasios, 4101, Limassol, Cyprus. Gemaakt in China. Alle handelsmerken die in dit document worden genoemd, zijn eigendom van hun respectieve eigenaars. De productiedatum staat op de verpakking.

Actuele informatie en een gedetailleerde beschrijving van het apparaat, evenals aansluitinstructies, certificaten, informatie over bedrijven die kwaliteitsclaims accepteren en garanties zijn beschikbaar op [aeno.com/documents](http://aeno.com/documents). Dit apparaat voldoet aan de geldende veiligheidsnormen.

**VEREENVOUDIGDE CONFORMITEITSVERKLARING.** ASBISC verklaart hierbij dat het apparaat voldoet aan Richtlijn 2014/53/EU. De volledige tekst van de EU-conformiteitsverklaring is te vinden op het volgende webadres: [aeno.com/userfiles/files/Certificates/CE/CRIS.pdf](http://aeno.com/userfiles/files/Certificates/CE/CRIS.pdf).

**RoHS-richtlijn.** Het apparaat voldoet aan de RoHS-richtlijn 2011/65/EU inzake de beperking van gevaarlijke stoffen, inclusief de RoHS-richtlijn 2015/863/EU.

**POL** Inteligentny robot kuchenny **ACR0001S** to urządzenie zaprojektowane do wykonywania różnych funkcji: od siekania żywności po gotowanie potraw o różnym stopniu złożoności.

### Dane techniczne

Zasilanie (wejście): 220–240 V / 5,65 A (AC), 50–60 Hz, 1300,0 W (maks.). Pobór mocy w trybie czuwania: < 2,0 W. Pojemność misy: 3,5 l (pojemność użytkowa: 2,3 l). Prędkość obrotowa silnika: 125–5000 obr./min. 9 programów (8 automatycznych + tryb ręczny). Wbudowana waga: zakres pomiarowy 0–5 kg, krok ważenia 5 g, funkcja zerowania tary. Wyświetlacz: dotykowy, 5". Wi-Fi: 802.11 b/g/n (2412–2472 MHz). Moc emisji: 17,3 dBm / 53,7 mW. Ochrona przed przegrzaniem. Sterowanie: ręczne. Poziom hałasu (w odległości 1 m): < 90 dB. Długość przewodu zasilającego: 1 m. Materiał: tworzywo ABS, stal nierdzewna. Wymiary (dł.×szer.×wys.): 384×280×330 mm. Waga: 7,8 kg. Kolor: grafitowy. Warunki pracy: temp. 0...+40 °C, wilg. wzg. 40–60 % (bez kondensacji). Warunki przechowywania: temp. –20...+60 °C, wilg. wzg. 20–75 % (bez kondensacji).

### Zawartość zestawu (patrz rys. A, B)

Inteligentny robot kuchenny **ACR0001S**, misa, pokrywa misy, pokrywa robota kuchennego, parowar, wkładka do parowaru, pokrywa parowaru, trzepaczka, dysza mieszająca, rozdrabniacz z czterema ostrzami, mały kosz parowy, uchwyt na tarczę do tarcia/szatkowania, dwustronna tarcza do tarcia/szatkowania, popychacz, miarka, szpatułka, skrócona instrukcja obsługi.

### Elementy urządzenia i akcesoria (patrz rys. A, B)

1 – sprzęgło, 2 – obudowa, 3 – wyświetlacz, 4 – wskaźnik, 5 – regulator, 6 – włącznik, 7 – misa, 8 – pokrywa misy, 9 – pokrywa robota kuchennego, 10 – parowar, 11 – wkładka do parowaru, 12 – pokrywa parowaru, 13 – trzepaczka, 14 – dysza mieszająca, 15 – rozdrabniacz z czterema ostrzami, 16 – mały kosz parowy, 17 – uchwyt na tarczę do tarcia/szatkowania, 18 – dwustronna tarcza do tarcia/szatkowania, 19 – popychacz, 20 – miarka, 21 – szpatułka.

### Ograniczenia i ostrzeżenia

**UWAGA!** Ostrożnie obchodź się z ostrzami: wyjmij je z misy przed jej opróżnieniem i zachowaj ostrożność podczas czyszczenia. Nie należy dotykać żadnych ruchomych części podczas pracy urządzenia.

**UWAGA!** Niektóre części urządzenia mogą się nagrzewać i powodować oparzenia! Nie dotykaj misy, pokrywek ani parowaru, dopóki całkowicie nie ostygną, lub użyj rękawicy kuchennej, lub grubej ściereczki.

**UWAGA!** Podczas napełniania misy nie należy przekraczać oznaczenia „MAX” – może to spowodować przepełnienie misy podczas pracy.

**UWAGA!** Nie wolno dopuścić do przedostania się płynu do zagłębienia na misę – może to spowodować uszkodzenie urządzenia.







**UWAGA!** Nie siekaj mięsa z kośćmi i/lub chrząstkami, owoców z kośćmi, orzechów w łupinach. Wcześniej usuń kości, chrząstki, pestki i łupiny, aby uniknąć uszkodzenia ostrza.

To urządzenie nie jest przeznaczone do użytku przez dzieci poniżej 16 roku życia lub osoby o ograniczonych zdolnościach fizycznych, umysłowych lub intelektualnych, chyba że są one nadzorowane lub zostały poinstruowane w zakresie korzystania z urządzenia przez osobę odpowiedzialną za ich bezpieczeństwo. Urządzenie jest przeznaczone wyłącznie do użytku domowego. Nie używaj urządzenia na zewnątrz. Nie należy pozwalać dzieciom na zabawę urządzeniem i akcesoriami. Nie upuszczaj i nie rzucaj urządzenia. Nie używaj uszkodzonego urządzenia lub akcesoriów. Należy upewnić się, że napięcie znamionowe i częstotliwość podane w danych technicznych odpowiadają zasilaniu sieciowemu. Urządzenie należy obsługiwać wyłącznie suchymi rękami. Nie należy pozostawiać urządzenia podłączonego do zasilania bez nadzoru. Odłącz urządzenie po użyciu i przed czyszczeniem. Odłącz urządzenie od zasilania, trzymając za wtyczkę, a nie za przewód zasilający. Nie należy zanurzać urządzenia, wtyczki przewodu zasilającego ani samego przewodu w wodzie lub innych płynach. Upewnij się, że przewód zasilający nie jest skręcony, zagięty, dociśnięty do czegośkolwiek ani nie styka się z gorącymi, ostrymi przedmiotami lub źródłami ciepła. Należy używać wyłącznie oryginalnych akcesoriów.

W przypadku jakichkolwiek pytań lub trudności w korzystaniu z urządzenia AENO™ należy skontaktować się z zespołem pomocy technicznej za pośrednictwem poczty elektronicznej pod adresem [support@aeno.com](mailto:support@aeno.com) lub czatu online pod adresem [aeno.com/service-and-warranty](https://aeno.com/service-and-warranty). Specjaliści pomogą Ci i nie będziesz musiał tracić czasu i wysiłku na odwiedzanie sklepu.

Do czyszczenia urządzenia nie należy używać agresywnych chemicznie detergentów, past ściernych, produktów zawierających kwasy i rozpuszczalniki ani metalowych gąbek. Szczegółowy opis urządzenia, jego trybów i funkcji można znaleźć w pełnej instrukcji obsługi dostępnej na stronie internetowej [aeno.com/documents](http://aeno.com/documents).

### Przypisywanie akcesoriów

	Mielenie i mieszanie składników do sosów, zup kremów, koktajli, żywności dla niemowląt, koktajli mlecznych; wyrabianie ciasta. <b>Notatka.</b> Dysza może być używana z dowolną prędkością
	Ubijanie białek, śmietany; mieszanie składników do sosów, kremów. <b>UWAGA!</b> Używaj dyszy <b>tylko</b> przy prędkościach 1-4
	Mieszanie składników; przygotowywanie zup przy użyciu funkcji podgrzewania. <b>UWAGA!</b> Używaj dyszy <b>tylko</b> przy prędkościach 1-3
	Gotowanie na parze. <b>Notatka.</b> Aby gotować na parze kilka potraw jednocześnie, należy użyć wkładki do parowaru (11)
	Gotowanie na parze; gotowanie zbóż i innych drobnych składników
	Tarcie/szatkowanie składników. <b>UWAGA!</b> Używaj dyszy <b>tylko</b> przy prędkościach 4-6

### Wskazanie urządzenia

Status wskaźnika	Wartość
<b>W trybie czuwania</b>	
Miga na biało i czerwono	Misa jest umieszczona w urządzeniu i przykryta pokrywą
Miga na czerwono	Misa jest umieszczona w urządzeniu i nie jest przykryta pokrywą

### Podczas pracy urządzenia

Miga na biało i czerwono	Działanie w trybie „Waga”
Miga na biało	Działanie w trybie ogrzewania do 60 °C
Miga na czerwono	Działanie w trybie z ogrzewaniem powyżej 60 °C

### Funkcje regulatora

Obróć w prawo/lewo	Dostosowywanie parametrów wybranego programu
Naciśnij jeden raz	Uruchomienie/zatrzymanie programu; przełączenie urządzenia w tryb czuwania po zakończeniu programu
Naciśnij i przytrzymaj przez 3 sekundy	Anulowanie uruchomionego programu
Naciśnij i przytrzymaj (w trybie „Turbo”)	Obrót ostrza



### Przygotowanie urządzenia do działania

- Ostrożnie otwórz opakowanie i wyjmij urządzenie wraz z akcesoriami. Usuń z nich wszelkie materiały opakowaniowe.
- Wyczyść urządzenie i akcesoria (patrz „Czyszczenie i pielęgnacja”).
- Umieść obudowę urządzenia (2) na płaskiej, stabilnej powierzchni.
- Podłącz wtyczkę przewodu zasilającego do gniazdka elektrycznego.
- Ustaw przełącznik (6) w pozycji **I** i poczekaj, aż włączy się wyświetlacz (3).

### Łączenie się z siecią Wi-Fi i tworzenie konta

**UWAGA!** Aby uzyskać dostęp do przepisów, a także aktualizacji oprogramowania sprzętowego i bazy danych przepisów, należy połączyć się z siecią Wi-Fi (2,4 GHz) i utworzyć konto za pomocą wyświetlacza urządzenia.

- Przygotuj urządzenie do pracy i po włączeniu wyświetlacza dotknij jeden raz w dowolnej części wyświetlacza.

2. W górnej części otwartego menu dotknij  i wybierz żadaną sieć Wi-Fi (tylko 2,4 GHz).
3. Wprowadź hasło sieciowe i dotknij „Potwierdź”. Poczekaj na zakończenie procesu łączenia i dotknij .
4. Dotknij  w górnej części menu.
5. W oknie, które zostanie otwarte, dotknij „Zaloguj/Zarejestruj się”.
6. Dotknij „Zarejestruj się”.
7. W formularzu rejestracyjnym utwórz konto: wprowadź swój adres e-mail i utwórz hasło, a następnie ponownie dotknij „Zarejestruj się”.
8. W otwartym oknie wprowadź dane swojego konta (nazwę użytkownika, płeć i wiek) i dotknij „Zapisz”.

### Aktualizacja oprogramowania układowego

Po wykryciu nowej wersji oprogramowania sprzętowego (jeśli urządzenie jest podłączone do sieci Wi-Fi 2,4 GHz), na wyświetlaczu pojawi się odpowiednie powiadomienie. Dotknij przycisk „Aktualizuj” w oknie powiadomień. Wyświetlacz pokaże proces aktualizacji oprogramowania sprzętowego. Poczekaj na komunikat o zakończeniu aktualizacji.

**UWAGA!** Proszę nie wyłączać urządzenia ani nie odłączać go od zasilania podczas aktualizacji.

### Eksploatacja urządzenia

1. Wstaw misę (7) do obudowy do oporu, jak pokazano na rys. **C**. Wskaźnik (4) zacznie migać na czerwono.
2. Na wyświetlaczu wybierz jedną z opcji:
  - „Tryb”: wybierz tryb z listy i dostosuj parametry za pomocą przycisków na wyświetlaczu lub regulatora (5);
  - „Przepisy”: wybierz przepis i zapoznaj się z jego opisem oraz listą wymaganych składników i komponentów.
3. Przygotuj składniki: obierz i/lub umyj produkty, jeśli to konieczne; usuń łupiny orzechów, kości i chrząstki z mięsa; posiekaj duże składniki.
4. Weź wymagane akcesoria i zmontuj urządzenie (patrz tabela poniżej). Jeśli wszystkie elementy urządzenia zostały prawidłowo zainstalowane, wskaźnik będzie migał na biało i czerwono.

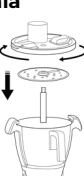
<p><b>Rozdrabniacz</b></p> <p>Umieścić rozdrabniacz (15) na sprzęgle (1) do oporu. Dodaj składniki do miski i przykryj pokrywą (8)</p> 	<p><b>Trzepaczka</b></p> <p>Umieścić trzepaczkę (13) na sprzęgle do oporu. Dodaj składniki do miski i przykryj pokrywą (8)</p> 
<p><b>Dysza mieszająca</b></p> <p>Umieścić dyszę mieszającą (14) na sprzęgle do oporu. Dodaj składniki do miski i przykryj pokrywą (8)</p> 	<p><b>Mały kosz parowy</b></p> <p>Dodaj wymaganą ilość wody (co najmniej 600 ml) do miski. Umieścić kosz (16) na sprzęgle do oporu. Dodaj składniki do kosza i zamknij pokrywą (8)</p> 
<p><b>Dwustronna tarcza do tarcia/szatkowania</b></p> <p>Zamontuj uchwyt (17) na sprzęgle. Umieść tarczę do tarcia/szatkowania (18) na uchwycie drobnym ostrzem (do tarcia) lub szerokim ostrzem (do szatkowania) skierowanym do góry. Zamknij misę pokrywą (9)</p> 	<p><b>Parowar</b></p> <p>Dodaj wymaganą ilość wody (co najmniej 600 ml) do miski. Umieść parowar (10) w misie i obróć zgodnie z ruchem wskazówek zegara, aby go zablokować. Dodaj składniki do parowaru i zamknij pokrywą (12)</p> 

5. Na wyświetlaczu dotknij „Rozpocznij”, aby uruchomić wybrany program. Na wyświetlaczu pojawi się odliczanie czasu gotowania.

**Notatka.** Odliczanie czasu gotowania w trybie „Gotowanie na parze” rozpocznie się, gdy temperatura osiągnie 95 °C.

**Notatka.** Jeśli urządzenie jest używane z tarczą do tarcia/szatkowania, składniki muszą być wprowadzane do miski przez otwór w pokrywie (9). Użyj popychacza (19), aby podać składniki.

**UWAGA!** Nie należy dotykać żadnych ruchomych części podczas pracy urządzenia.

- Po zakończeniu programu dotknij „Potwierdź” na wyświetlaczu, ustaw przełącznik do pozycji **O** i odłącz urządzenie od zasilania.
- Odblokuj misę, obracając pokrywę (w przypadku montażu parowaru – parowar z pokrywą) w kierunku przeciwnym do ruchu wskazówek zegara (patrz rys. **E**).  
**Notatka.** Jeśli misa jest zablokowana, nie można jej wyjąć z obudowy, nawet jeśli urządzenie jest odłączone od zasilania.
- Zdejmij misę z obudowy. Następnie zdejmij pokrywę i dyszę / kosz parowy lub parowar, aby wyjąć zawartość.  
**UWAGA!** Powierzchnia misy i pokrywy może się nagrzewać. Użyj rękawicy kuchennej lub grubej szmatki, aby zdjąć misę z urządzenia i pokrywę z misy.  
**Notatka.** Użyj szpatułki (21), aby wyjąć mały kosz parowy z misy (patrz rys. **D**).
- Wyczyść urządzenie i jego akcesoria (patrz „Czyszczenie i pielęgnacja”).

#### **Czyszczenie i pielęgnacja** (patrz rys. **F**)

**UWAGA!** Nie zanurzać korpusu urządzenia w wodzie. Nie myć korpusu urządzenia w zmywarce.

**UWAGA!** Urządzenie należy czyścić dopiero po odłączeniu go od zasilania i całkowitym ostygnięciu.

- Umyj wszystkie części urządzenia mające kontakt z żywnością miękką gąbką i detergentem do mycia naczyń. Opłucz je pod bieżącą wodą. Akcesoria można również myć w zmywarce.
- Przetrzyj obudowę miękką szmatką zwilżoną wodą. Następnie wytrzeć do sucha.

**UWAGA!** Przed zamontowaniem upewnij się, że wszystkie części są całkowicie suche.

#### **Usuwanie ewentualnych usterek**

**Urządzenie się nie włącza.** Możliwa przyczyna: gniazdo jest uszkodzone. Rozwiązanie: sprawdź gniazdo, podłączając do niego inne urządzenie, w razie potrzeby podłącz urządzenie do sprawnego gniazda.

**Urządzenie nagle przestało działać.** Możliwa przyczyna: zadziałało zabezpieczenie przed przegrzaniem. Rozwiązanie: odłącz urządzenie i pozwól mu całkowicie ostygnąć.

**Składniki w misce są starte, a nie poszatkowane (lub odwrótnie).** Możliwa przyczyna: dwustronna tarcza (18) nie jest prawidłowo ustawiona. Rozwiązanie: wyłącz urządzenie, odłącz je od zasilania, zainstaluj tarczę (18) odwrotną stroną do góry.

**Składniki wylewają się lub wypadają z misy podczas pracy urządzenia.** Możliwe przyczyny: misa jest przepełniona; wybrana temperatura gotowania jest zbyt wysoka. Rozwiązanie: usuń nadmiar składników z misy, tak aby nie przekraczały oznaczenia „MAX”; wybierz niższą temperaturę gotowania.

**UWAGA!** Jeśli żadna z sugerowanych metod nie pomoże rozwiązać problemu, należy skontaktować się z dostawcą lub autoryzowanym centrum serwisowym. Nie należy demontować ani próbować naprawiać urządzenia samodzielnie.

ASBISC zastrzega sobie prawo do modyfikacji urządzenia oraz wprowadzania zmian i uzupełnień do niniejszego dokumentu bez wcześniejszego powiadomienia użytkowników.

Okres gwarancji i użytkowania – 2 lata od daty sprzedaży urządzenia w sieci detalicznej.

Dane producenta: ASBISC Enterprises PLC, Iapetou, 1, Agios Athanasios, 4101, Limassol, Cyprus (Cypr). Wyprodukowano w Chinach. Wszystkie znaki towarowe i handlowe wymienione w niniejszym dokumencie są własnością ich odpowiednich właścicieli. Data produkcji jest podana na opakowaniu.

Aktualne informacje i szczegółowy opis urządzenia, a także instrukcje podłączenia, certyfikaty, informacje o firmach akceptujących roszczenia jakościowe i gwarancje są dostępne na stronie [aeno.com/documents](http://aeno.com/documents). To urządzenie jest zgodne z obowiązującymi wymogami bezpieczeństwa.

**UPROSZCZONA DEKLARACJA ZGODNOŚCI.** Niniejszym ASBISC oświadcza, że urządzenie jest zgodne z dyrektywą 2014/53/EU. Pełny tekst deklaracji zgodności UE można znaleźć pod następującym adresem internetowym: [aeno.com/userfiles/files/Certificates/CE/CRIS.pdf](http://aeno.com/userfiles/files/Certificates/CE/CRIS.pdf).

**Dyrektywa RoHS.** Urządzenie spełnia wymagania dyrektywy RoHS 2011/65/EU w sprawie ograniczenia stosowania substancji niebezpiecznych, w tym wymagania dyrektywy RoHS 2015/863/EU.

**POR** O robô de cozinha inteligente **ACR0001S** é um dispositivo concebido para executar uma variedade de funções: desde cortar alimentos a cozinhar pratos de complexidade variada.

### Dados técnicos

Fonte de alimentação (entrada): 220–240 V / 5,65 A (AC), 50–60 Hz, 1300,0 W (máx.). Consumo de energia em modo de espera: < 2,0 W. Capacidade da jarra: 3,5 l (volume utilizável: 2,3 l). Velocidade do motor: 125–5000 rpm. 9 programas (8 automáticos + modo manual). Balanças incorporadas: gama de medição – 0–5 kg, passo de pesagem – 5 g, função de tara. Ecrã: tático, 5". Wi-Fi: 802.11 b/g/n (2412–2472 MHz). Potência de emissão: 17,3 dBm / 53,7 mW. Proteção contra o sobreaquecimento. Controlo: manual. Nível de ruído (a uma distância de 1 m): < 90 dB. Comprimento do cabo de alimentação: 1 m. Material: plástico ABS, aço inoxidável. Tamanho (C×L×A): 384×280×330 mm. Peso: 7,8 kg. Cor: grafite. Condições de funcionamento: temp. 0...+40 °C, HR 40–60 % (sem condensação). Condições de armazenamento: temp. –20...+60 °C, HR 20–75 % (sem condensação).

### Conteúdo da embalagem (ver fig. A, B)

Robô de cozinha inteligente **ACR0001S**, jarra, tampa da jarra, tampa do processador, panela a vapor, inserto para panela a vapor, tampa da panela a vapor, batedor, acessório de mistura, acessório triturador com quatro lâminas, cesto de vapor pequeno, suporte para faca de ralar/triturar, faca dupla para ralar/triturar, empurrador, copo de medição, espátula, breve guia do utilizador.

### Elementos do dispositivo e acessórios (ver fig. A, B)

1 – acoplamento, 2 – caixa, 3 – ecrã, 4 – indicador, 5 – regulador, 6 – interruptor, 7 – jarra, 8 – tampa da jarra, 9 – tampa do processador, 10 – panela a vapor, 11 – inserto para panela a vapor, 12 – tampa da panela a vapor, 13 – batedor, 14 – acessório de mistura, 15 – acessório triturador com quatro lâminas, 16 – cesto de vapor pequeno, 17 – suporte para faca de ralar/triturar, 18 – faca dupla para ralar/triturar, 19 – empurrador, 20 – copo de medição, 21 – espátula.

### Restrições e avisos

**ATENÇÃO!** Manuseie as facas com cuidado: retire-as da jarra antes de a esvaziar e tenha cuidado ao limpá-las. Não tocar nas partes móveis do dispositivo enquanto este estiver a funcionar.

**ATENÇÃO!** Algumas partes do dispositivo podem ficar quentes e causar queimaduras! Não tocar na jarra, nas tampas e na panela a vapor até arrefecerem completamente ou utilizar uma luva de cozinha ou um pano grosso.

**ATENÇÃO!** Não ultrapasse a marca "MAX" quando encher a jarra – isso pode causar o transbordamento do conteúdo da jarra durante o funcionamento do dispositivo.







**ATENÇÃO!** Não deixar entrar líquidos na cavidade da jarra – isto pode danificar o dispositivo.

**ATENÇÃO!** Não triture no dispositivo carne com ossos e/ou cartilagens, frutas com caroços, nozes com casca. Retirar previamente os ossos, as cartilagens, os caroços e as cascas para não danificar a faca.

Este dispositivo não se destina a ser utilizado por crianças com menos de 16 anos de idade ou por pessoas com capacidades físicas, mentais ou intelectuais reduzidas, exceto se tiverem sido supervisionadas ou instruídas relativamente à utilização do aparelho por uma pessoa responsável pela sua segurança. O dispositivo destina-se apenas a ser utilizado num ambiente doméstico. Não utilize o dispositivo no exterior. Não permita que as crianças brinquem com o dispositivo e os acessórios. Não deixe cair nem atire o dispositivo. Não utilize um dispositivo ou acessórios danificados. Certifique-se de que a tensão e a frequência nominais especificadas nos dados técnicos correspondem aos parâmetros da rede elétrica. Trabalhe com o dispositivo apenas com as mãos secas. Não deixe o dispositivo ligado à rede elétrica sem vigilância. Desligue o dispositivo da tomada após o utilizar e antes de o limpar. Desligue o dispositivo da rede elétrica segurando na ficha e não no cabo de alimentação. Não mergulhe o dispositivo, a ficha do cabo de alimentação ou o próprio cabo em água ou noutros líquidos. Certifique-se de que o cabo de alimentação não está torcido, dobrado, pressionado contra qualquer coisa ou em contacto com objetos quentes e afiados ou fontes de calor. Utilize apenas acessórios originais. Não utilize detergentes quimicamente agressivos, pastas abrasivas, produtos que contenham ácidos e solventes ou esponjas metálicas para limpar o dispositivo. Uma descrição pormenorizada do dispositivo, dos seus modos e funções pode ser consultada no manual de instalação e operação completo disponível na página web [aeno.com/documents](http://aeno.com/documents).

Se tiver dúvidas ou dificuldades na utilização do dispositivo AENO™, contacte a suporte técnico através do e-mail [support@aeno.com](mailto:support@aeno.com) ou do chat online em [aeno.com/service-and-warranty](http://aeno.com/service-and-warranty). Os especialistas ajudá-lo-ão a resolver o problema, e não terá de perder tempo e esforço a ir à loja.

## Atribuição de componentes

	Trituração e mistura de ingredientes para molhos, cremes de sopa, smoothies, alimentação infantil, milkshakes; amassar massa. <b>Nota.</b> O acessório pode ser usado em qualquer velocidade
	Bater claras de ovo, creme; misturar ingredientes para molhos, cremes. <b>ATENÇÃO!</b> Utilizar o acessório <b>apenas</b> nas velocidades 1–4
	Mexer os ingredientes; preparar sopas com a função de aquecimento. <b>ATENÇÃO!</b> Utilizar o acessório <b>apenas</b> nas velocidades 1–3
	Cozedura a vapor. <b>Nota.</b> Para cozinhar a vapor vários produtos ao mesmo tempo, use o inserto para panela a vapor (11)
	Cozedura a vapor; cozinhar cereais e outros ingredientes pequenos
	Ralar/ficar ingredientes. <b>ATENÇÃO!</b> Utilizar o acessório <b>apenas</b> a velocidades 4–6

## Indicação do dispositivo

Estado do indicador	Significado
<b>Modo de espera</b>	
Pisca em branco e vermelho	A jarra é colocada no dispositivo e tapada com uma tampa
Pisca em vermelho	A jarra é colocada no dispositivo e não está tapada com uma tampa

## Durante o funcionamento do dispositivo

Pisca em branco e vermelho	Funcionamento no modo "Balança"
Pisca em branco	Funcionamento em modo de aquecimento até 60 °C
Pisca em vermelho	Funcionamento em modo com aquecimento superior a 60 °C

## Funções do regulador



Virar à direita/esquerda	Ajustar os parâmetros do programa selecionado
Premir uma vez	Inicia/interrompe um programa; coloca o dispositivo no modo de espera após a conclusão de um programa
Premir e manter premido durante 3 segundos	Anular um programa em curso
Premir e manter premido (no modo "Turbo")	Rotação da faca

## Preparação do dispositivo para o funcionamento

1. Abra cuidadosamente a embalagem e retire o dispositivo e os acessórios. Retirar o material de embalagem.
2. Limpar o dispositivo e os acessórios (ver "Limpeza e manutenção").
3. Colocar a caixa do dispositivo (2) numa superfície plana e estável.
4. Introduza a ficha do cabo de alimentação numa tomada elétrica.
5. Colocar o interruptor (6) na posição **I** e aguardar que o ecrã (3) se ligue.

## Ligar a uma rede Wi-Fi e criar uma conta

**ATENÇÃO!** Para aceder às receitas, bem como às actualizações do firmware e da base de dados de receitas, é necessário ligar a uma rede Wi-Fi (2,4 GHz) e criar uma conta utilizando o ecrã do dispositivo.

1. Preparar o dispositivo para o funcionamento e, depois de ligar o ecrã, premir uma vez em qualquer parte do ecrã.
2. Na parte superior do menu que se abre, prima  e selecione a rede Wi-Fi pretendida (apenas 2,4 GHz).
3. Introduza a palavra-passe da rede e toque em "Confirmar". Aguarde até que o processo de ligação esteja concluído e toque em .
4. Toque em  na parte superior do menu.

5. Na janela que se abre, toque em "Iniciar sessão / Registrar".
6. Toque em "Registrar-se".
7. No formulário de registo, crie uma conta: introduza o seu endereço de correio eletrónico e crie uma palavra-passe, clique novamente em "Registrar-se".
8. Na janela que se abre, introduza os dados da sua conta (nome de utilizador, sexo e idade) e clique em "Guardar".





### Atualização de firmware

Quando é detetada uma nova versão de firmware (se o dispositivo estiver ligado a uma rede Wi-Fi de 2,4 GHz), é apresentada uma notificação no ecrã. Clique no botão "Atualizar" na janela de notificação. O ecrã apresentará o processo de atualização do firmware. Aguarde uma indicação de que a atualização está concluída.

**ATENÇÃO!** Não desligue o dispositivo nem o desligue da corrente elétrica durante a atualização.

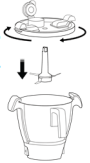
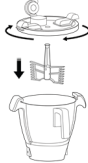
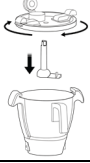
### Operação do dispositivo

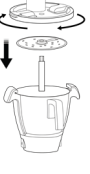
1. Introduzir a jarra (7) na caixa até ao fim, como mostra a fig. C. O indicador (4) começa a piscar a vermelho.
2. No ecrã, selecionar uma das opções:
  - "Mode": selecionar um modo da lista e regular os parâmetros com os botões do ecrã ou com o regulador (5);
  - "Receitas": seleccione uma receita e leia a sua descrição e a lista de ingredientes e componentes necessários.
3. Preparar os ingredientes: descascar e/ou lavar os produtos, se necessário; retirar as cascas das nozes, os ossos e a cartilagem da carne; cortar os ingredientes maiores.
4. Pegar nos acessórios necessários e montar o dispositivo (ver tabela abaixo). Se todos os elementos do dispositivo estiverem corretamente instalados, o indicador luminoso piscará a branco e a vermelho.

<p><b>Acessório triturador</b></p> <p>Colocar o acessório triturador (15) no acoplamento (1) até ao batente. Colocar os ingredientes na jarra e tapar com a tampa (8)</p> 	<p><b>Batedor</b></p> <p>Colocar o batedor (13) no acoplamento até ao batente. Colocar os ingredientes na jarra e tapar com a tampa (8)</p> 
<p><b>Acessório de mistura</b></p> <p>Colocar o acessório de mistura (14) no acoplamento até ao batente. Colocar os ingredientes na jarra e tapar com a tampa (8)</p> 	<p><b>Cesto de vapor pequeno</b></p> <p>Adicionar a quantidade necessária de água (pelo menos 600 ml) na jarra. Colocar o cesto (16) no acoplamento até ao batente. Colocar os ingredientes no cesto e fechar com a tampa (8)</p> 
<p><b>Faca dupla para ralar/triturar</b></p> <p>Montar o suporte (17) no acoplamento. Colocar a faca de ralar/triturar (18) no suporte com a lâmina fina (para ralar) ou a lâmina larga (para triturar) virada para cima. Fechar a jarra com a tampa (9)</p> 	<p><b>Panela a vapor</b></p> <p>Adicionar a quantidade necessária de água (pelo menos 600 ml) na jarra. Conecte a panela a vapor (10) à jarra e gire no sentido horário para fixar. Adicione os ingredientes a panela a vapor e cubra com a tampa (12)</p> 

5. No ecrã, prima "Iniciar" para iniciar o programa selecionado. A contagem decrescente do tempo de cozedura é indicada no ecrã.

**Nota.** A contagem decrescente do tempo de cozedura no modo "Cozedura a vapor" começa quando a temperatura atinge 95 °C.

**Nota.** Se o dispositivo for utilizado com uma faca dupla para ralar/triturar, os ingredientes devem ser introduzidos na jarra através da abertura da tampa (9). Utilizar o empurrador (19) para alimentar os ingredientes.

**ATENÇÃO!** Não tocar nas partes móveis do dispositivo enquanto este estiver a funcionar.

6. No final do programa, prima "Confirmar" no ecrã, coloque o interruptor na posição **O** e desligue o dispositivo da corrente eléctrica.

7. Desbloqueie a jarra rodando a tampa (na variante de montagem da panela a vapor, a panela a vapor com tampa) no sentido contrário ao dos ponteiros do relógio (ver fig. E).

**Nota.** Se a jarra estiver bloqueada, não pode ser retirada da caixa, mesmo que o dispositivo esteja desligado da corrente elétrica.

8. Retirar a jarra da caixa. Em seguida, retire a tampa e o acessório / cesto de vapor ou panela a vapor para retirar o conteúdo.

**ATENÇÃO!** A superfície da jarra e a tampa podem ficar quentes. Utilizar uma luva de cozinha ou um pano grosso para retirar a jarra do dispositivo e a tampa da jarra.

**Nota.** Use a espátula (21) para retirar o cesto de vapor pequeno da jarra. (ver fig. D).

9. Limpe o dispositivo e os seus acessórios (ver "Limpeza e manutenção").

### **Limpeza e manutenção** (ver fig. F)

**ATENÇÃO!** Não mergulhar a caixa do dispositivo em água. Não lavar a caixa do dispositivo na máquina de lavar louça.

**ATENÇÃO!** Não limpe o dispositivo antes de este ter sido desligado da alimentação elétrica e de ter arrefecido completamente.

1. Lavar todas as partes do dispositivo que entram em contacto com os alimentos com uma esponja macia e detergente da louça. Passar por água corrente. Os acessórios também podem ser lavados na máquina de lavar louça.

2. Limpe a caixa com um pano macio humedecido com água. Em seguida, seque com um pano.

**ATENÇÃO!** Certifique-se de que todas as peças estão completamente secas antes da montagem.

### **Resolução de possíveis faltas**

**O dispositivo não se liga.** Causa possível: a tomada está defeituosa. Solução: verifique se a tomada está a funcionar corretamente, ligando-lhe outro aparelho; se necessário, ligue o dispositivo a uma tomada que funcione.

**O dispositivo deixou subitamente de funcionar.** Causa possível: a proteção contra sobreaquecimento disparou. Solução: desconectar o dispositivo da rede elétrica e deixar arrefecer completamente.

**Os ingredientes da jarra são ralados em vez de picados (ou vice-versa).** Causa possível: a faca (18) não está corretamente posicionada. Solução: desligue o dispositivo, desconecte da rede elétrica, instale a faca (18) do lado reverso.

**Os ingredientes derramam ou caem da jarra durante o funcionamento do dispositivo.** Causas possíveis: a jarra está cheia; a temperatura de cozedura selecionada é demasiado elevada. Solução: retirar os ingredientes em excesso da jarra para que não ultrapassem a marca "MAX"; selecionar uma temperatura de cozedura mais baixa.

**ATENÇÃO!** Se nenhum dos métodos sugeridos ajudar a resolver o problema, contacte o seu fornecedor ou um centro de assistência autorizado. Não desmonte ou tente reparar o dispositivo por conta própria.

ASBISC reserva-se o direito de modificar o dispositivo e de fazer alterações e aditamentos a este documento sem aviso aos utilizadores.

Período de garantia e vida útil – 2 anos a partir da data de venda do dispositivo na rede de retalho.

Informações do fabricante: ASBISC Enterprises PLC, Iapetou, 1, Agios Athanasios, 4101, Limassol, Cyprus (Chipre). Fabricado na China. Todas as marcas registadas e nomes comerciais mencionadas neste documento são propriedade dos respetivos proprietários. A data de produção está indicada na embalagem.

Informações atualizadas e uma descrição detalhada do dispositivo, bem como instruções de ligação, certificados, informações sobre empresas que aceitam reclamações de qualidade e garantias estão disponíveis em [aeno.com/documents](http://aeno.com/documents). Este dispositivo está em conformidade com os requisitos de segurança aplicáveis.

**DECLARAÇÃO DE CONFORMIDADE SIMPLIFICADA.** A ASBISC declara que o dispositivo está em conformidade com a Diretiva 2014/53/EU. O texto integral da Declaração de conformidade da UE pode ser consultado no seguinte endereço web: [aeno.com/userfiles/files/Certificates/CE/CRIS.pdf](http://aeno.com/userfiles/files/Certificates/CE/CRIS.pdf).

**Diretiva RoHS.** O dispositivo está em conformidade com os requisitos da Diretiva RoHS 2011/65/EU sobre a restrição de substâncias perigosas, incluindo os requisitos da Diretiva RoHS 2015/863/EU.

**RON** Robotul de bucătărie inteligent **ACR0001S** este un dispozitiv destinat pentru a îndeplini o varietate de funcții: de la mărunțirea alimentelor la gătitul de mâncăruri de complexitate diferită.

## Specificații

Alimentare (intrare): 220–240 V / 5,65 A (AC), 50–60 Hz, 1300,0 W (max.). Consumul de energie în modul de așteptare: < 2,0 W. Capacitatea bolului: 3,5 L (capacitatea utilă – 2,3 L). Viteza de rotire a motorului: 125–5000 rpm. 9 programe (8 automate + mod manual). Cântar încorporat: diapazon de măsurare 0–5 kg, pas de cântărire – 5 g, funcția de resetare a greutății tare. Afișaj: tactil, 5". Wi-Fi: 802.11 b/g/n (2412–2472 MHz). Puterea de emisie: 17,3 dBm / 53,7 mW. Protecție împotriva supraîncălzirii. Control: manual. Nivel de zgomot (la o distanță de 1 m): < 90 dB. Lungimea cablului de alimentare: 1 m. Material: plastic ABS, oțel inoxidabil. Dimensiune (L×L×H): 384×280×330 mm. Greutate: 7,8 kg. Culoare: grafit. Condiții de exploatare: temp. 0...+40 °C, umid. rel. 40–60 % (fără condensare). Condiții de depozitare: temp. –20...+60 °C, umid. rel. 20–75 % (fără condensare).

## Echipeamente (vezi fig. A, B)

Robot de bucătărie inteligent **ACR0001S**, bol, capacul bolului, capacul combinei, aburitor, inserție pentru aburitor, capac pentru aburitor, tel, accesoriu pentru amestecare, accesoriu de mărunțire cu patru cuțite, coș mic de aburi, suport pentru cuțit de răzuire/tocare, cuțit de răzuire/tocare cu două fețe, împingător, cană de măsurare, spatulă, scurt ghid de utilizare.

## Elementele și accesoriile dispozitivului (vezi fig. A, B)

1 – cuplaj, 2 – corp, 3 – afișaj, 4 – indicator, 5 – regulator, 6 – întrerupător, 7 – bol, 8 – capacul bolului, 9 – capacul combinei, 10 – aburitor, 11 – inserție pentru aburitor, 12 – capac pentru aburitor, 13 – tel, 14 – accesoriu pentru amestecat, 15 – accesoriu de mărunțire cu patru cuțite, 16 – coș mic de aburi, 17 – suport pentru cuțit de răzuire/tocare, 18 – cuțit de răzuire/tocare cu două fețe, 19 – împingător, 20 – cană de măsurare, 21 – spatulă.

## Restricții și avertismente

**ATENȚIE!** Manipulați cu grijă cuțitele: scoateți-le din bolul înainte de a-l goli, aveți grijă când le curățați.

Nu atingeți nicio piesă în mișcare în timp ce dispozitivul este în funcțiune.

**ATENȚIE!** Unele părți ale dispozitivului pot deveni fierbinți și pot provoca arsuri! Nu atingeți bolul, capacele și aburitorul până când acestea nu s-au răcit complet sau folosiți o mănușă de bucătărie sau o cârpă groasă.

**ATENȚIE!** Nu depășiți marcajul „MAX” atunci când umpleți bolul – acest lucru poate cauza revărsarea bolului în timpul funcționării dispozitivului.







**ATENȚIE!** Nu permiteți pătrunderea lichidului în locașul bolului – acest lucru poate deteriora dispozitivul.

**ATENȚIE!** Nu mărunțiți carne cu oase și/sau cartilaje, fructe cu sâmbure, nuci în coajă. Îndepărtați în prealabil oasele, cartilajele, sâmburii și cojile pentru a evita deteriorarea cuțitului.

Dispozitivul nu este destinat utilizării de către copii cu vârsta sub 16 ani sau de către persoane cu capacitate fizică, mentală sau intelectuală redusă, cu excepția cazului în care acestea au fost supravegheate sau instruite cu privire la exploatarea dispozitivului de către o persoană responsabilă pentru siguranța lor. Dispozitivul este destinat exclusiv utilizării într-un mediu casnic. Nu utilizați dispozitivul în aer liber. Nu permiteți copiilor să se joace cu dispozitivul și cu accesoriile. Nu scăpați și nu aruncați dispozitivul. Nu utilizați un dispozitiv sau accesorii deteriorate. Asigurați-vă că tensiunea și frecvența nominală specificate în datele tehnice corespund rețelei electrice. Utilizați dispozitivul numai cu mâinile uscate. Nu lăsați dispozitivul conectat la rețeaua electrică nesupravegheat. Deconectați dispozitivul de la rețeaua electrică utilizare și înainte de curățare. Deconectați dispozitivul de la rețeaua electrică ținând ștecărul, nu cablul de alimentare. Nu scufundați dispozitivul, ștecăr cablului de alimentare sau cablul în sine în apă sau alte lichide. Asigurați-vă că cablul de alimentare nu este răsucit, îndoit, presat de ceva sau în contact cu obiecte fierbinți, ascuțite sau surse de căldură. Utilizați numai accesoriile originale. Nu utilizați detergenți agresivi din punct de vedere chimic, paste abrazive, produse care conțin acizi și solvenți sau bureți metalici pentru a curăța dispozitivul. O descriere detaliată a dispozitivului, a modurilor și funcțiilor sale poate fi găsită în manualul complet de exploatarea disponibil pe pagina web [aeno.com/documents](http://aeno.com/documents).

-----  
Dacă aveți întrebări sau dificultăți în utilizarea dispozitivului AENO™, vă rugăm să contactați echipa de asistență prin e-mail la [support@aeno.com](mailto:support@aeno.com) sau prin chat online la [aeno.com/service-and-warranty](http://aeno.com/service-and-warranty).  
Specialiștii vă pot ajuta să vă descurcați, astfel încât să nu mai pierdeți timp și efort vizitând un magazin.  
-----

## Atribuirea componentelor

	Mărunțirea și amestecarea ingredientelor pentru sosuri, supe cremă, smoothie-uri, alimente pentru copii, milkshake-uri; frământarea aluatului. <b>Notă.</b> Accesoriu poate fi utilizat la orice viteză
	Bateria albușurilor de ou, a smântânii; amestecarea ingredientelor pentru sosuri, creme. <b>ATENȚIE!</b> Utilizați accesoriu <b>numai</b> la vitezele 1–4
	Amestecarea ingredientelor; gătitul supelor folosind funcția de încălzire. <b>ATENȚIE!</b> Utilizați accesoriu <b>numai</b> la vitezele 1–3
	Gătire cu aburi. <b>Notă.</b> Pentru a găti mai multe alimente la abur în același timp, utilizați inserția pentru aburitor (11)
	Fierbere la aburi; gătitul cerealelor și a altor ingrediente mici
	Răzuirea/tocarea ingredientelor <b>ATENȚIE!</b> Utilizați accesoriu <b>numai</b> la viteze de 4–6

## Indicarea dispozitivului

Starea indicatorului	Valoare
<b>Modul de așteptare</b>	
Clipește în alb și roșu	Bolul este plasat în dispozitivul și acoperit cu capacul
Clipește în roșu	Bolul este plasat în dispozitivul și nu este acoperit cu capacul

## În timpul funcționării dispozitivului

Clipește în alb și roșu	Funcționare în modul „Cântar”
Clipește în alb	Funcționare în modul de încălzire până la 60 °C
Clipește în roșu	Funcționare în modul cu încălzire peste 60 °C

## Funcțiile regulatorului



Rotiți la dreapta/stânga	Reglarea parametrilor programului selectat
Apăsați o dată	Lansarea/pauza programului; finalizarea programului și punerea dispozitivului în modul de așteptare
Apăsați și mențineți apăsat timp de 3 secunde	Anularea programului lansat
Apăsați și mențineți apăsat (în modul „Turbo”)	Rotirea cuțitului

## Pregătirea dispozitivului pentru utilizare

1. Deschideți cu atenție ambalajul și scoateți dispozitivul și accesoriile. Îndepărtați orice material de ambalare de pe ele.
2. Curățați dispozitivul și accesoriile (vezi „Curățare și întreținere”).
3. Plasați corpul dispozitivului (2) pe o suprafață plană, stabilă.
4. Introduceți ștecărul cablului de alimentare într-o priză de curent.
5. Rotiți întrerupătorul (6) în poziția **I** și așteptați pornirea afișajului (3).

## Conectarea la o rețea Wi-Fi și crearea unui cont

**ATENȚIE!** Pentru a accesa rețelele, precum și actualizările firmware-ului și ale bazei de date a rețetelor, trebuie să vă conectați la o rețea Wi-Fi (2,4 GHz) și să creați un cont utilizând afișajul dispozitivului.

1. Pregătiți dispozitivul pentru funcționare și, după pornirea afișajului, apăsați o dată în orice parte a afișajului.
2. În partea de sus a meniului care se deschide, apăsați  și selectați rețeaua Wi-Fi dorită (numai 2,4 GHz).
3. Introduceți parola de rețea și atingeți „Confirmați”. Așteptați finalizarea procesului de conectare și atingeți .
4. Atingeți  în partea de sus a meniului.

5. În fereastra care se deschide, atingeți „Intrare/Înregistrare”.
6. Atingeți „Înregistrare”.
7. În formularul de înregistrare, creați un cont: introduceți adresa dvs. de e-mail și creați o parolă, apoi apăsați din nou pe „Înregistrare”.
8. În fereastra care se deschide, introduceți detaliile contului (numele de utilizator, sexul și vârsta) și apăsați pe „Salvare”.





### Actualizarea firmware-ului

Atunci când este detectată o nouă versiune de firmware (dacă dispozitivul este conectat la o rețea Wi-Fi de 2,4 GHz), pe afișaj va apărea o notificare. Apăsați butonul „Actualizare” în fereastra de notificare. Pe afișaj va apărea procesul de actualizare a firmware-ului. Așteptați un mesaj care să indice că actualizarea este finalizată.

**ATENȚIE!** Nu opriți sau nu deconectați dispozitivul în timpul actualizării.

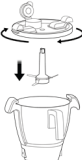
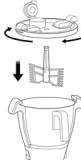
### Exploatarea dispozitivului

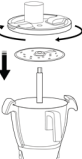
1. Plasati bolul (7) în corpul până la capăt, așa cum se arată în fig. C. Indicatorul (4) va începe să clipească în roșu.
2. Pe afișaj selectați una dintre opțiuni:
  - „Mod”: selectați un mod din listă și setați parametrii cu ajutorul butoanelor de pe afișaj sau al regulatorului (5);
  - „Rețete”: selectați o rețetă și citiți descrierea acesteia și lista de ingrediente și componente necesare.
3. Pregătiți ingredientele: decojiți și/sau spălați produsele, dacă este necesar; îndepărtați cojile de nuci, oasele și cartilajele din carne; tocați ingredientele mari.
4. Luați accesoriile necesare și asamblați dispozitivul (vezi tabelul de mai jos). Dacă toate elementele dispozitivului sunt plasate corect, indicatorul va clipi în alb și în roșu.

<p><b>Accesoriu de mărunțire</b></p> <p>Plasați accesoriu de mărunțire (15) pe cuplaj (1) până la capăt. Adăugați ingredientele în bolul și acoperiți cu capacul (8)</p> 	<p><b>Tel</b></p> <p>Plasați telul (13) pe cuplaj până la capăt. Adăugați ingredientele în bolul și acoperiți cu capacul (8)</p> 
<p><b>Accesoriu de amestecare</b></p> <p>Plasați accesoriu de amestecare (14) pe cuplaj până la capăt. Adăugați ingredientele în bolul și acoperiți cu capacul (8)</p> 	<p><b>Coș mic de aburi</b></p> <p>Adăugați cantitatea necesară de apă (cel puțin 600 ml) în bolul. Plasați coșul (16) pe cuplaj până la capăt. Adăugați ingredientele în coș și închideți cu capacul (8)</p> 
<p><b>Cuțit de răzuire/tocare cu două fețe</b></p> <p>Plasați suportul (17) pe cuplaj. Plasați cuțitul de răzuire/tocare (18) pe suport cu lamele fine (pentru răzuire) sau cu lamele late (pentru tocare) orientată în sus. Închideți bolul cu capacul (9)</p> 	<p><b>Aburator</b></p> <p>Adăugați cantitatea necesară de apă (cel puțin 600 ml) în bolul. Uniți aburatorul (10) cu bolul și rotiți-l în sensul acelor de ceasornic pentru a-l fixa. Adăugați ingredientele în aburatorul și acoperiți cu capacul (12)</p> 

5. Pe afișaj, apăsați „Start” pentru a porni programul selectat. Numărătoarea inversă a timpului de gătit va fi afișată pe afișaj.

**Notă.** Numărătoarea inversă a timpului de gătire în modul „Gătire cu abur” va începe atunci când temperatura atinge 95 °C.

**Notă.** În cazul în care dispozitivul este utilizat cu cuțitul de răzuire/tocare, ingredientele trebuie introduse în bolul prin orificiul de pe capac (9). Utilizați împingătorul (19) pentru a introduce ingredientele.

**ATENȚIE!** Nu atingeți nicio piesă în mișcare în timp ce dispozitivul este în funcțiune.

6. La sfârșitul programului, apăsați „Confirmare” pe afișaj, rotiți întrerupătorul în poziția **O** și deconectați dispozitivul de la rețeaua electrică.
7. Deblocați bolul prin rotirea capacului (pentru varianta de asamblare cu aburitor – aburitorul cu capac) în sensul invers acelor de ceasornic (vezi fig. **E**).  
**Notă.** Dacă bolul este blocat, acesta nu poate fi scos din corpul chiar dacă dispozitivul este deconectat de la sursa de alimentare.
8. Scoateți bolul din corpul. Apoi scoateți capacul și accesoriul / coșul de aburi sau aburitorul pentru a scoate conținutul.  
**ATENȚIE!** Suprafața bolului și a capacului se pot încălzi. Folosiți o mânășă de bucătărie sau o cârpă groasă pentru a scoate bolul din dispozitivul și capacul din bolul.  
**Notă.** Folosiți spatula (21) pentru a scoate coșul mic pentru aburi din bolul (vezi fig. **D**).
9. Curățați dispozitivul și accesoriile (vezi „Curățare și întreținere”).

#### **Curățare și întreținere** (vezi fig. **F**)

**ATENȚIE!** Nu scufundați corpul dispozitivului în apă. Nu spălați corpul dispozitivului în mașina de spălat vase.

**ATENȚIE!** Nu curățați dispozitivul până când acesta nu a fost deconectat de la rețeaua electrică și nu s-a răcit complet.

1. Spălați toate părțile dispozitivului care vin în contact cu alimentele cu un burete moale și detergent de vase. Clătiți-le sub jet de apă. Accesoriile pot fi spălate și în mașina de spălat vase.
2. Ștergeți corpul cu o cârpă moale umezită cu apă. Apoi ștergeți cu un șervețel.

**ATENȚIE!** Asigurați-vă că toate piesele sunt complet uscate înainte de asamblare.

#### **Depanarea**

**Dispozitivul nu pornește.** Cauză posibilă: priza este defectă. Soluție: verificați dacă priza funcționează corect prin conectarea unui alt dispozitiv la aceasta, dacă este necesar, conectați dispozitivul la o priză funcțională.

**Dispozitivul a încetat brusc să funcționeze.** Cauză posibilă: protecția împotriva supraîncălzirii s-a declanșat. Soluție: scoateți dispozitivul de la rețeaua electrică și lăsați-l să se răcească complet.

**Ingredientele din bolul sunt rase în loc de tocate (sau invers).** Cauză posibilă: cuțitul (18) nu este plasat corect. Soluție: opriți dispozitivul, deconectați-l de la rețeaua electrică, plasați la loc cuțitul (18).

**Ingredientele se varsă sau cad din bolul în timp ce dispozitivul funcționează.** Cauze posibile: bolul este plin; temperatura de gătit selectată este prea ridicată. Soluție: îndepărtați excesul de ingrediente din bolul astfel încât să nu depășească marcajul „MAX”; selectați o temperatură de gătit mai scăzută.

**ATENȚIE!** Dacă niciuna dintre metodele sugerate nu ajută la rezolvarea problemei, contactați furnizorul sau un centru de service autorizat. Nu dezasamblați și nu încercați să reparați singur dispozitivul.

ASBISC își rezervă dreptul de a modifica dispozitivul și de a aduce modificări și completări la acest document fără a anunța în prealabil utilizatorii.

Perioada de garanție și durata de viață a serviciului – 2 ani de la data vânzării dispozitivului în rețeaua de vânzare cu amănuntul.

Informații despre producător: ASBISC Enterprises PLC, Iapetou, 1, Agios Athanasios, 4101, Limassol, Cyprus (Cipru). Fabricat în China. Toate mărcile comerciale și mărcile comerciale menționate în acest document sunt proprietatea proprietarilor respectivi. Data de producție este indicată pe ambalaj.

Informații actualizate și o descriere detaliată a dispozitivului, precum și instrucțiuni de conectare, certificate, informații despre companiile care acceptă revendicări de calitate și garanții sunt disponibile la [aeno.com/documents](http://aeno.com/documents). Acest dispozitiv este conform cu cerințele de siguranță aplicabile.

**DECLARAȚIE SIMPLIFICATĂ DE CONFORMITATE.** ASBISC declară prin prezenta că dispozitivul este conform cu Directiva 2014/53/EU. Textul integral al Declarației de conformitate a UE poate fi consultat la următoarea adresă web: [aeno.com/userfiles/files/Certificates/CE/CRIS.pdf](http://aeno.com/userfiles/files/Certificates/CE/CRIS.pdf).

**Directiva RoHS.** Dispozitivul respectă cerințele Directivei RoHS 2011/65/EU privind restricția directivei privind substanțele periculoase, inclusiv cerințele Directivei RoHS 2015/863/EU.

**RUS** Умный кухонный робот **ACR0001S** – устройство, предназначенное для выполнения множества функций: от измельчения продуктов до приготовления блюд различной сложности.

### Технические характеристики

Электропитание (вход): 220–240 В / 5,65 А (АС), 50–60 Гц, 1300,0 Вт (макс.). Потребляемая мощность в режиме ожидания: < 2,0 Вт. Объем чаши: 3,5 л (полезный объем – 2,3 л). Скорость вращения мотора: 125–5000 об/мин. 9 программ (8 автоматических + ручной режим). Встроенные весы: диапазон измерений – 0–5 кг, шаг взвешивания – 5 г, функция сброса веса тары. Дисплей: сенсорный, 5". Wi-Fi: 802.11 b/g/n (2412–2472 МГц). Мощность излучения: 17,3 дБм / 53,7 мВт. Защита от перегрева. Управление: ручное. Уровень шума (на расстоянии 1 м): < 90 дБ. Длина кабеля питания: 1 м. Материал: АБС-пластик, нержавеющая сталь. Размер (Д×Ш×В): 384×280×330 мм. Вес: 7,8 кг. Цвет: графитовый. Условия эксплуатации: темп. 0...+40 °С, отн. вл. 40–60 % (без конденсации). Условия хранения: темп. –20...+60 °С, отн. вл. 20–75 % (без конденсации).

### Комплект поставки (см. рис. А, В)

Умный кухонный робот **ACR0001S**, чаша, крышка чаши, крышка комбайна, пароварка, вставка для пароварки, крышка пароварки, венчик, насадка для перемешивания, насадка-измельчитель с четырьмя ножами, малая паровая корзина, держатель ножа для терки/шинковки, двусторонний нож для терки/шинковки, толкатель, мерный стакан, лопатка, краткое руководство пользователя.

### Элементы устройства и комплектующие (см. рис. А, В)

1 – муфта, 2 – корпус, 3 – дисплей, 4 – индикатор, 5 – регулятор, 6 – выключатель, 7 – чаша, 8 – крышка чаши, 9 – крышка комбайна, 10 – пароварка, 11 – вставка для пароварки, 12 – крышка пароварки, 13 – венчик, 14 – насадка для перемешивания, 15 – насадка-измельчитель с четырьмя ножами, 16 – малая паровая корзина, 17 – держатель ножа для терки/шинковки, 18 – двусторонний нож для терки/шинковки, 19 – толкатель, 20 – мерный стакан, 21 – лопатка.

### Ограничения и предупреждения

**ВНИМАНИЕ!** Аккуратно обращайтесь с ножами: извлекайте их из чаши перед тем, как ее опорожнить, будьте осторожны во время их очистки. Не прикасайтесь к подвижным частям устройства во время его работы.

**ВНИМАНИЕ!** Некоторые части устройства могут нагреваться и вызывать ожоги! Не прикасайтесь к чаше, крышкам и пароварке до их полного остывания или используйте кухонную рукавицу либо плотную ткань.

**ВНИМАНИЕ!** Не превышайте отметку «МАХ» при заполнении чаши – это может привести к переливу содержимого чаши во время работы устройства.

**ВНИМАНИЕ!** Не допускайте попадания жидкости в углубление для чаши – это может привести к повреждению устройства.





**ВНИМАНИЕ!** Не измельчайте в устройстве мясо с костями и/или хрящами, фрукты с косточками, орехи в скорлупе. Предварительно удалите кости, хрящи, косточки и скорлупу, чтобы избежать повреждения ножа.

Устройство не предназначено для использования детьми до 16 лет или лицами с ограниченными физическими, психическими или умственными способностями при отсутствии у них достаточного опыта или знаний по эксплуатации устройства и если они не находятся под контролем лица, ответственного за их безопасность. Устройство предназначено только для использования в бытовых условиях. Запрещается использовать устройство вне помещений. Не позволяйте детям играть с устройством и комплектующими. Не роняйте и не бросайте устройство. Не используйте поврежденное устройство и комплектующие. Убедитесь, что номинальное напряжение и частота, указанные в технических характеристиках, соответствуют параметрам электросети. Работайте с устройством только сухими руками. Не оставляйте подключенное к электросети устройство без присмотра. Отключайте устройство от электросети после использования и перед очисткой. Отключайте устройство от электросети, держа за штепсель, а не за кабель питания. Не погружайте устройство, вилку кабеля питания или сам кабель в воду или другие жидкости.

Если у вас возникли какие-либо вопросы или трудности при использовании устройства AENO™, пожалуйста, свяжитесь со службой поддержки по эл. почте [support@aeno.com](mailto:support@aeno.com) или в онлайн-чате на веб-странице [aeno.com/service-and-warranty](http://aeno.com/service-and-warranty). Специалисты помогут вам разобраться, и вам не нужно будет тратить время и усилия на посещение магазина.

Следите, чтобы кабель питания не перекручивался, не перегибался, не прижимался чем-либо, не контактировал с горячими, острыми предметами и источниками тепла. Используйте только оригинальные комплектующие. Не используйте для очистки устройства химически агрессивные моющие средства, абразивные пасты, средства, содержащие кислоты и растворители, а также металлические губки. Подробное описание устройства, его режимов и функций можно найти в полном руководстве по эксплуатации, доступном на веб-странице [aeno.com/documents](http://aeno.com/documents).

### Назначение комплектующих

	Измельчение и смешивание ингредиентов для соусов, крем-супов, смузи, детского питания, молочных коктейлей; замешивание теста. <b>Примечание.</b> Насадку можно использовать на любой скорости
	Взбивание яичных белков, сливок; смешивание ингредиентов для соусов, кремов. <b>ВНИМАНИЕ!</b> Используйте насадку <b>только</b> на скоростях 1–4
	Перемешивание ингредиентов; приготовление супов с использованием функции нагрева. <b>ВНИМАНИЕ!</b> Используйте насадку <b>только</b> на скоростях 1–3
	Приготовление на пару. <b>Примечание.</b> Для одновременного приготовления на пару нескольких продуктов используйте вставку для пароварки (П)
	Приготовление на пару; варка круп и других небольших ингредиентов
	Натирание/шинковка ингредиентов. <b>ВНИМАНИЕ!</b> Используйте насадку <b>только</b> на скоростях 4–6

### Индикация устройства

Состояние индикатора	Значение
----------------------	----------

#### В режиме ожидания

Мигает белым и красным	Чаша установлена в устройство и закрыта крышкой
Мигает красным	Чаша установлена в устройство и не закрыта крышкой

#### Во время работы устройства

Мигает белым и красным	Работа в режиме «Весы»
Мигает белым	Работа в режиме с нагревом до 60 °С
Мигает красным	Работа в режиме с нагревом выше 60 °С

### Функции регулятора

Повернуть вправо/влево	Настройка параметров выбранной программы
Нажать один раз	Запуск/приостановка программы; перевод устройства в режим ожидания после завершения программы
Нажать и удерживать 3 секунды	Отмена запущенной программы
Нажать и удерживать (в режиме «Турбо»)	Вращение ножа



### Подготовка устройства к работе

- Осторожно вскройте упаковку и извлеките устройство и комплектующие. Удалите с них все упаковочные материалы.
- Проведите очистку устройства и комплектующих (см. «Очистка и уход»).
- Установите корпус устройства (2) на ровную устойчивую поверхность.
- Вставьте штепсель кабеля питания в розетку.
- Переведите выключатель (6) в положение I и дождитесь включения дисплея (3).

### Подключение к сети Wi-Fi и создание аккаунта

**ВНИМАНИЕ!** Для доступа к рецептам, а также к обновлениям прошивки и базы рецептов необходимо подключиться к сети Wi-Fi (2,4 ГГц) и создать аккаунт с помощью дисплея устройства.

- Подготовьте устройство к работе и после включения дисплея нажмите один раз в любой его части.
- В верхней части открывшегося меню нажмите  и выберите необходимую сеть Wi-Fi (только 2,4 ГГц).

3. Введите пароль сети и нажмите «Подтвердить». Дождитесь завершения процесса подключения и нажмите .
4. Нажмите  в верхней части меню.
5. В открывшемся окне нажмите «Вход/Регистрация».
6. Нажмите «Зарегистрироваться».
7. В форме регистрации создайте аккаунт: введите адрес электронной почты и создайте пароль, нажмите «Зарегистрироваться» еще раз.
8. В открывшемся окне укажите данные аккаунта (имя пользователя, пол и возраст) и нажмите «Сохранить».

### Обновление прошивки

При обнаружении новой версии прошивки (если устройство подключено к сети Wi-Fi 2,4 ГГц) на дисплее появится соответствующее уведомление. Нажмите кнопку «Обновить» в окне уведомления. На дисплее отобразится процесс обновления прошивки. Дождитесь сообщения о завершении обновления.

**ВНИМАНИЕ!** Не выключайте устройство и не отключайте его от электросети во время обновления.

### Эксплуатация устройства

1. Установите чашу (7) в корпус до упора, как показано на рис. **С**. Индикатор (4) начнет мигать красным.
2. На дисплее выберите одну из опций:
  - «Режим»: выберите режим из списка и настройте параметры с помощью кнопок на дисплее или регулятора (5);
  - «Рецепты»: выберите рецепт и ознакомьтесь с его описанием, а также с перечнем необходимых ингредиентов и комплектующих.
3. Подготовьте ингредиенты: при необходимости очистите и/или вымойте продукты; удалите скорлупу орехов, кости и хрящи из мяса; нарежьте крупные ингредиенты.
4. Возьмите необходимые для работы комплектующие и соберите устройство (см. таблицу ниже). Если все элементы устройства установлены правильно, индикатор замигает белым и красным.

<p><b>Насадка-измельчитель</b></p> <p>Установите насадку-измельчитель (15) на муфту (1) до упора. Добавьте ингредиенты в чашу и закройте крышкой (8)</p>	<p><b>Венчик</b></p> <p>Установите венчик (13) на муфту до упора. Добавьте ингредиенты в чашу и закройте крышкой (8)</p>
<p><b>Насадка для перемешивания</b></p> <p>Установите насадку для перемешивания (14) на муфту до упора. Добавьте ингредиенты в чашу и закройте крышкой (8)</p>	<p><b>Малая паровая корзина</b></p> <p>Добавьте необходимое количество воды (не менее 600 мл) в чашу. Установите корзину (16) на муфту до упора. Добавьте ингредиенты в корзину и закройте крышкой (8)</p>
<p><b>Двусторонний нож для терки/шинковки</b></p> <p>Установите держатель (17) на муфту. Установите нож для терки/шинковки (18) на держатель мелкими лезвиями (для натирания) или широким лезвием (для шинковки) вверх. Закройте чашу крышкой (9)</p>	<p><b>Пароварка</b></p> <p>Добавьте необходимое количество воды (не менее 600 мл) в чашу. Соедините пароварку (10) с чашей и поверните по часовой стрелке, чтобы зафиксировать. Добавьте ингредиенты в пароварку и закройте крышкой (12)</p>

5. На дисплее нажмите «Начать», чтобы запустить выбранную программу. Обратный отсчет времени приготовления будет отображаться на дисплее.

**Примечание.** Обратный отсчет времени приготовления в режиме «Приготовление на пару» начнется по достижении температуры 95 °С.

**Примечание.** Если устройство используется с ножом для терки/шинковки, ингредиенты в чашу необходимо подавать через отверстие на крышке (9). Для подачи ингредиентов используйте толкатель (19).

**ВНИМАНИЕ!** Не прикасайтесь к подвижным частям устройства во время его работы.

6. По окончании программы нажмите на дисплее «Подтвердить», переведите выключатель в положение **O** и отключите устройство от электросети.

7. Разблокируйте чашу, повернув крышку (для варианта сборки с пароваркой – пароварку с крышкой) против часовой стрелки (см. рис. **E**).

**Примечание.** Если чаша заблокирована, ее невозможно снять с корпуса, даже если устройство отключено от электросети.

8. Снимите чашу с корпуса. Затем снимите крышку / паровую корзину или пароварку, чтобы извлечь содержимое.

**ВНИМАНИЕ!** Поверхность чаши и крышки может нагреваться. Воспользуйтесь кухонной рукавицей или плотной тканью, чтобы снять чашу с устройства и крышку с чаши.

**Примечание.** Воспользуйтесь лопаткой (21), чтобы вынуть малую паровую корзину из чаши (см. рис. **D**).

9. Проведите очистку устройства и комплектующих (см. «Очистка и уход»).

**Очистка и уход** (см. рис. **F**)

**ВНИМАНИЕ!** Не погружайте корпус устройства в воду. Запрещается мыть корпус устройства в посудомоечной машине.

**ВНИМАНИЕ!** Проводите очистку только после отключения устройства от электросети и его полного остывания.

1. Вымойте все части устройства, контактирующие с продуктами, мягкой губкой и средством для мытья посуды. Промойте их под проточной водой. Комплектующие также можно мыть в посудомоечной машине.

2. Протрите корпус мягкой тканью, смоченной в воде. Затем вытрите насухо.

**ВНИМАНИЕ!** Перед сборкой убедитесь, что все детали полностью высохли.

#### **Устранение возможных неисправностей**

**Устройство не включается.** Возможная причина: розетка неисправна. Решение: проверьте исправность розетки, подключив к ней другое устройство, при необходимости подключите устройство к исправной розетке.

**Устройство внезапно прекратило работу.** Возможная причина: сработала защита от перегрева. Решение: отключите устройство от электросети и дайте ему полностью остыть.

**Ингредиенты в чаше натираются вместо шинкования (или наоборот).** Возможная причина: нож (18) установлен неверно. Решение: выключите устройство, отключите от электросети, установите нож (18) обратной стороной.

**Ингредиенты выливаются или выпадают из чаши во время работы устройства.** Возможные причины: чаша переполнена; выбрана слишком высокая температура приготовления. Решение: удалите излишки ингредиентов из чаши, чтобы они не превышали отметку «MAX»; выберите более низкую температуру приготовления.

**ВНИМАНИЕ!** Если ни один из предложенных способов не помог устранить проблему, обратитесь к поставщику либо в авторизованный сервисный центр. Не разбирайте устройство и не пытайтесь отремонтировать его самостоятельно.

Компания ASBISC оставляет за собой право модифицировать устройство и вносить изменения и дополнения в данный документ без предварительного уведомления пользователей.

Гарантийный срок и срок службы – 2 года с даты продажи устройства в розничной сети.

Сведения о производителе: ASBISC Enterprises PLC, Iapetou, 1, Agios Athanasios, 4101, Limassol, Cyprus (Кипр). Сделано в Китае. Все товарные знаки и торговые марки, упомянутые в настоящем документе, являются собственностью их соответствующих владельцев. Дата производства указана на упаковке.

Актуальные сведения и подробное описание устройства, а также инструкция по подключению, сертификаты, сведения о компаниях, принимающих претензии по качеству и гарантии, доступны по ссылке [aeno.com/documents](http://aeno.com/documents). Настоящее устройство соответствует применимым требованиям безопасности.

**УПРОЩЕННАЯ ДЕКЛАРАЦИЯ СООТВЕТСТВИЯ.** Настоящим ASBISC заявляет, что устройство соответствует Директиве 2014/53/EU. С полным текстом Декларации соответствия ЕС можно ознакомиться по следующему веб-адресу: [aeno.com/userfiles/files/Certificates/CE/CRIS.pdf](http://aeno.com/userfiles/files/Certificates/CE/CRIS.pdf).

**Директива RoHS.** Устройство отвечает требованиям Директивы RoHS 2011/65/EU об ограничении содержания вредных веществ, включая требования Директивы RoHS 2015/863/EU.

**SLK** Inteligentný kuchynský robot **ACR0001S** je zariadenie určené na vykonávanie množstva funkcií: od rozomletia potravín až po prípravu jedál rôznej zložitosti.

### Technické špecifikácie

Napájanie (vstup): 220–240 V / 5,65 A (AC), 50–60 Hz, 1300,0 W (max.). Spotreba energie v pohotovostnom režime: < 2,0 W. Objem misy: 3,5 l (využitelný objem: 2,3 l). Otáčky motora: 125–5000 ot/min. 9 programov (8 automatických + manuálny režim). Vstavané váhy: rozsah merania – 0–5 kg, krok váženia – 5 g, funkcia odpočítania hmotnosti obalu. Displej: senzorový, 5". Wi-Fi: 802.11 b/g/n (2412–2472 MHz). Vyzarovací výkon: 17,3 dBm / 53,7 mW. Ochrana proti prehriatiu. Ovládanie: manuálne. Hladina hluku (vo vzdialenosti 1 m): < 90 dB. Dĺžka napájacieho kábla: 1 m. Materiál: plast ABS, nehrdzavejúca oceľ. Veľkosť (D×Š×V): 384×280×330 mm. Hmotnosť: 7,8 kg. Farba: grafitová. Prevádzkové podmienky: tepl. 0...+40 °C, rel. vlh. 40–60 % (bez kondenzácie). Skladovacie podmienky: tepl. –20...+60 °C, rel. vlh. 20–75 % (bez kondenzácie).

### Obsah balenia (pozri obr. A, B)

Inteligentný kuchynský robot **ACR0001S**, misa, veko misy, veko robota, parný hrniec, parná vložka, veko parného hrnca, šľahacia metla, miešací nadstavec, sekací nadstavec so štyrmi nožmi, malý parný kôš, držiak na strúhací/krájací nôž, obojstranný strúhací/krájací nôž, zatlačadlo, odmerka, lopatka, stručný návod na použitie.

### Prvky zariadenia a príslušenstvo (pozri obr. A, B)

1 – spojka, 2 – telo zariadenia, 3 – displej, 4 – indikátor, 5 – regulátor, 6 – spínač, 7 – misa, 8 – veko misy, 9 – veko robota, 10 – parný hrniec, 11 – parná vložka, 12 – veko parného hrnca, 13 – šľahacia metla, 14 – miešací nadstavec, 15 – sekací nadstavec so štyrmi nožmi, 16 – malý parný kôš, 17 – držiak na strúhací/krájací nôž, 18 – obojstranný strúhací/krájací nôž, 19 – zatlačadlo, 20 – odmerka, 21 – lopatka.

### Obmedzenia a upozornenia

**POZOR!** S nožmi zaobchádzajte opatrne: vyberte ich z misy pred jej vyprázdnením a buďte opatrní pri ich čistení. Počas prevádzky zariadenia sa nedotýkajte žiadnych pohyblivých častí.

**POZOR!** Niektoré časti zariadenia sa môžu zahriať a spôsobiť popálenie! Nedotýkajte sa misy, viek ani parného hrnca, kým úplne nevychladnú, alebo použite kuchynskú rukavicu, resp. hrubú utierku.

**POZOR!** Pri plnení misy neprekračujte značku „MAX“ – môže to spôsobiť pretečenie obsahu misy počas prevádzky zariadenia.







**POZOR!** Nedovoľte, aby sa do priehlbiny pre misu dostala tekutina – môže to spôsobiť poškodenie zariadenia.

**POZOR!** V zariadení nemelte mäso s kosťami a/alebo chrupavkami, ovocie s kôstkami alebo orechy v škrupinách. Vopred odstráňte kosti, chrupavky, kôstky a škrupiny, aby nedošlo k poškodeniu noža.

Zariadenie nie je určené na používanie deťmi mladšími ako 16 rokov alebo osobami so zníženými fyzickými, duševnými alebo mentálnymi schopnosťami, pokiaľ nemajú dostatočné skúsenosti a znalosti o používaní zariadenia a pokiaľ nie sú pod dozorom osoby zodpovednej za ich bezpečnosť. Zariadenie je určené iba na použitie v domácom prostredí. Nepoužívajte zariadenie vo vonkajšom prostredí. Nedovoľte, aby sa deti hrali so zariadením a príslušenstvom. Nedovoľte, aby zariadenie spadlo ani ho nehádzte. Nepoužívajte poškodené zariadenie alebo príslušenstvo. Uistite sa, že nominálne napätie a frekvencia uvedené v technických špecifikáciách zodpovedajú parametrom elektrickej siete. Manipulujte so zariadením iba suchými rukami. Nenechávajte zariadenie bez dozoru, pokiaľ je pripojené k elektrickej sieti. Po použití a pred čistením odpojte zariadenie z elektrickej siete. Zariadenie odpojte z elektrickej siete držaním zástrčky, nie napájacieho kábla. Zariadenie, zástrčku napájacieho kábla ani samotný kábel neponárajte do vody ani iných tekutín. Dbajte na to, aby napájací kábel nebol skrútený, zalomený, o nič pritlačený a aby neprišiel do kontaktu s horúcimi, ostrými predmetmi alebo zdrojmi tepla. Používajte iba originálne príslušenstvo. Na čistenie zariadenia nepoužívajte chemicky agresívne čistiace prostriedky, abrazívne pasty, prostriedky obsahujúce kyseliny a rozpúšťadlá ani drôtenky. Podrobný popis zariadenia, jeho režimov a funkcií nájdete v úplnom návode na použitie, ktorý je k dispozícii na webovej stránke [aeno.com/documents](http://aeno.com/documents).

Ak máte akékoľvek otázky alebo problémy s používaním zariadenia AENO™, obráťte sa na tím podpory prostredníctvom e-mailu [support@aeno.com](mailto:support@aeno.com) alebo prostredníctvom online chatu na webovej stránke [aeno.com/service-and-warranty](http://aeno.com/service-and-warranty). Špecialisti vám pomôžu vyriešiť problém, aby ste nemuseli strácať čas a námahu návštevou obchodu.

## Určenie komponentov

	Rozomletie a miešanie ingrediencií na omáčky, krémové polievky, smoothie, detskú výživu, mliečne koktaily; miesenie cesta. <b>Poznámka.</b> Nadstavec je možné používať pri ľubovoľnej rýchlosti
	Šľahanie vaječných bielkov, smotany; miešanie ingrediencií na omáčky, krémy. <b>POZOR!</b> Nadstavec používajte <b>len</b> pri rýchlostiach 1–4
	Miešanie ingrediencií; príprava polievok pomocou funkcie ohrievania. <b>POZOR!</b> Nadstavec používajte <b>len</b> pri rýchlostiach 1–3
	Varenie na pare. <b>Poznámka.</b> Ak chcete variť na pare niekoľko potravín súčasne, použite parnú vložku (11)
	Varenie na pare; varenie krúp a iných drobných ingrediencií
	Strúhanie/krájanie ingrediencií. <b>POZOR!</b> Nadstavec používajte <b>len</b> pri rýchlostiach 4–6

## Indikácia zariadenia

Stav indikátora	Význam
<b>Pohotovostný režim</b>	
Bliká na bielo a na červeno	Misa je nainštalovaná v zariadení a zatvorená vekom
Bliká na červeno	Misa je nainštalovaná v zariadení a nie je zatvorená vekom

## Počas prevádzky zariadenia

Bliká na bielo a na červeno	Prevádzka v režime „Váhy“
Bliká na bielo	Prevádzka v režime ohrevu do 60 °C
Bliká na červeno	Prevádzka v režime ohrevu nad 60 °C

## Funkcie regulátora



Otočte doprava/dolava	Nastavenie parametrov zvoleného programu
Stlačte raz	Spustenie/zastavenie programu; prepnutie zariadenia do pohotovostného režimu po skončení programu
Stlačte a podržte 3 sekundy	Zrušenie spusteného programu
Stlačte a podržte (v režime „Turbo“)	Otáčanie noža

## Príprava zariadenia na prevádzku

1. Opatrne otvorte obal a vyberte zariadenie a príslušenstvo. Odstráňte z nich všetky obalové materiály.
2. Vyčistite zariadenie a príslušenstvo (pozri „Čistenie a údržba“).
3. Umiestnite telo zariadenia (2) na rovný, stabilný povrch.
4. Zasuňte zástrčku napájacieho kábla do elektrickej zásuvky.
5. Otočte spínač (6) do polohy **I** a počkajte, kým sa zapne displej (3).

## Prípojenie k sieti Wi-Fi a vytvorenie konta

**POZOR!** Ak chcete získať prístup k receptom, ako aj k aktualizáciám firmvéru a databázy receptov, musíte sa pripojiť k sieti Wi-Fi (2,4 GHz) a vytvoriť si konto pomocou displeja zariadenia.

1. Pripravte zariadenie na prevádzku a po zapnutí displeja stlačte raz jeho ľubovoľnú časť.
2. V hornej časti otvoreného menu stlačte  a vyberte požadovanú sieť Wi-Fi (len 2,4 GHz).
3. Zadaťte heslo siete a stlačte „Potvrdiť“. Počkajte na dokončenie procesu pripojenia a stlačte .
4. Stlačte  v hornej časti menu.
5. V otvorenom okne stlačte „Prihlásenie/Registrácia“.
6. Stlačte „Registrovať sa“.
7. V registračnom formulári si vytvorte konto: zadajte svoju e-mailovú adresu a vytvorte heslo, potom ešte raz stlačte „Registrovať sa“.
8. V otvorenom okne zadajte údaje o svojom konte (používateľské meno, pohlavie a vek) a stlačte „Uložiť“.

## Aktualizácia firmvéru

Keď sa zistí nová verzia firmvéru (ak je zariadenie pripojené k sieti Wi-Fi 2,4 GHz), na displeji sa zobrazí príslušné upozornenie. Stlačte tlačidlo „Aktualizovať“ v okne upozornenia. Na displeji sa zobrazí proces aktualizácie firmvéru. Počkajte na správu o dokončení aktualizácie.

**POZOR!** Počas aktualizácie zariadenie nevyпинajte ani neodpájajte z elektrickej siete.

## Prevádzka zariadenia

1. Nainštalujte misu (7) do tela zariadenia až na doraz, ako je znázornené na obr. C. Indikátor (4) začne blikať na červeno.
2. Na displeji vyberte jednu z možností:
  - „Režim“: vyberte režim zo zoznamu a nastavte parametre pomocou tlačidiel na displeji alebo regulátora (5);
  - „Recepty“: vyberte recept a prečítajte si jeho popis, ako aj zoznam potrebných ingrediencií a príslušenstva.
3. Pripravte ingrediencie: v prípade potreby ošúpte a/alebo umyte potraviny; odstráňte škrupiny z orechov, kosti a chrupavky z mäsa; nakrájajte veľké ingrediencie.
4. Vezmite požadované príslušenstvo a zostavte zariadenie (pozri tabuľku nižšie). Ak budú všetky prvky zariadenia správne nainštalované, indikátor začne blikať na bielo a na červeno.

<b>Sekací nadstavec</b> Nainštalujte sekací nadstavec (15) na spojku (1) až na doraz. Pridajte ingrediencie do misy a zatvorte vekom (8) 	<b>Šľahacia metla</b> Nainštalujte šľahaciu metlu (13) na spojku až na doraz. Pridajte ingrediencie do misy a zatvorte vekom (8) 
<b>Miešací nadstavec</b> Nainštalujte miešací nadstavec (14) na spojku až na doraz. Pridajte ingrediencie do misy a zatvorte vekom (8) 	<b>Malý parný kôš</b> Do misy pridajte potrebné množstvo vody (najmenej 600 ml). Umiestnite kôš (16) na spojku až na doraz. Pridajte ingrediencie do koša a zatvorte vekom (8) 
<b>Obojstranný strúhací/krájací nôž</b> Nainštalujte držiak (17) na spojku. Strúhací/krájací nôž (18) nainštalujte na držiak tak, aby malé čepele (na strúhanie) alebo široká čepeľ (na krájanie) smerovali nahor. Misu zatvorte vekom (9) 	<b>Parný hrniec</b> Do misy pridajte potrebné množstvo vody (najmenej 600 ml). Spojte parný hrniec (10) s misou a otočením v smere hodinových ručičiek ho zaistíte. Pridajte ingrediencie do parného hrnca a zatvorte vekom (12) 

5. Na displeji stlačte „Začať“, čím spustíte vybraný program. Na displeji sa zobrazí odpočítavanie času varenia.

**Poznámka.** Odpočítavanie času varenia v režime „Varenie na pare“ sa začne, keď teplota dosiahne 95 °C.

**Poznámka.** Ak sa zariadenie používa so strúhacím/krájacím nožom, ingrediencie sa musia vkladať do misy cez otvor vo veku (9). Na podávanie ingrediencií použite zatlačadlo (19).

**POZOR!** Počas prevádzky zariadenia sa nedotýkajte žiadnych pohyblivých častí.

6. Po skončení programu stlačte na displeji „Potvrdiť“, otočte spínač do polohy **O** a odpojte zariadenie z elektrickej siete.

7. Misu odomknite otočením veka (v prípade variantu zostavenia s parným hrncom – otočením parného hrnca s vekom) proti smeru hodinových ručičiek (pozri obr. E).

**Poznámka.** Ak je misa uzamknutá, nie je možné ju vybrať z tela zariadenia, aj keď je zariadenie odpojené z elektrickej siete.

8. Vyberte misu z tela zariadenia. Potom odstráňte veko a nadstavec / parný kôš alebo parný hrniec, aby ste vybrali obsah.

**POZOR!** Povrch misy a veka sa môže zahriať. Na vybratie misy zo zariadenia a veka z misy použite kuchynskú rukavicu alebo hrubú utierku.

**Poznámka.** Pomocou lopatky (21) vyberte malý parný kôš z misy (pozri obr. D).

9. Vyčistite zariadenie a príslušenstvo (pozri „Čistenie a údržba“).

**Čistenie a údržba** (pozri obr. F)

**POZOR!** Telo zariadenia neponárajte do vody. Telo zariadenia neumývajte v umývačke riadu.

**POZOR!** Zariadenie nečistite, kým nie je odpojené z elektrickej siete a kým úplne nevychladne.

1. Všetky časti zariadenia, ktoré prichádzajú do styku s potravinami, umyte mäkkou špongiou a prostriedkom na umývanie riadu. Opláchnite ich pod tečúcou vodou. Príslušenstvo je možné umývať aj v umývačke riadu.

2. Telo zariadenia utrite mäkkou handričkou navlhčenou vodou. Následne utrite ho dosucha.

**POZOR!** Pred zostavením zariadenia sa uistite, že sú všetky jeho časti úplne suché.

**Odstránenie možných porúch**

**Zariadenie sa nezapína.** Možná príčina: zásuvka je poškodená. Riešenie: skontrolujte, či zásuvka funguje správne, a to pripojením iného zariadenia k nej, prípadne pripojte zariadenie k funkčnej zásuvke.

**Zariadenie zrazu prestalo fungovať.** Možná príčina: spustila sa ochrana proti prehriatiu. Riešenie: odpojte zariadenie z elektrickej siete a nechajte ho úplne vychladnúť.

**Ingrediencie v mise sú namiesto nakrájaných nastrúhané (alebo naopak).** Možná príčina: nôž (18) nie je správne nainštalovaný. Riešenie: vypnite zariadenie, odpojte ho z elektrickej siete, nainštalujte nôž (18) opačnou stranou.

**Ingrediencie sa počas prevádzky zariadenia vysypú alebo vypadnú z misy.** Možné príčiny: misa je plná; zvolená teplota varenia je príliš vysoká. Riešenie: odstráňte prebytočné ingrediencie z misy tak, aby nepresiahli značku „MAX“; zvolte nižšiu teplotu varenia.

**POZOR!** Ak žiadny z navrhnutých spôsobov nepomôže problém vyriešiť, obráťte sa na dodávateľa alebo autorizované servisné stredisko. Zariadenie nerozoberajte ani sa ho nepokúšajte opraviť sami.

Spoločnosť ASBISC si vyhradzuje právo upravovať zariadenie a vykonávať zmeny a doplnenia tohto dokumentu bez predchádzajúceho upozornenia používateľov.

Záručná doba a životnosť – 2 roky od dátumu predaja zariadenia v maloobchodnej sieti.

Informácie o výrobcovi: ASBISC Enterprises PLC, Iapetou, 1, Agios Athanasios, 4101, Limassol, Cyprus. Vyrobené v Číne. Všetky ochranné známky a obchodné značky uvedené v tomto dokumente sú majetkom príslušných vlastníkov. Dátum výroby je uvedený na obale.

Aktuálne informácie a podrobný opis zariadenia, ako aj návod na pripojenie, certifikáty, informácie o spoločnostiach, ktoré prijímajú reklamácie kvality a záruky, sú k dispozícii na webovej stránke [aeno.com/documents](http://aeno.com/documents). Toto zariadenie spĺňa príslušné bezpečnostné požiadavky.

**ZJEDNODUŠENÉ VYHLÁSENIE O ZHODE.** ASBISC týmto vyhlasuje, že zariadenie spĺňa smernicu 2014/53/EU. Úplné znenie EÚ vyhlásenia o zhode je dostupné na tejto internetovej stránke:

[aeno.com/userfiles/files/Certificates/CE/CRIS.pdf](http://aeno.com/userfiles/files/Certificates/CE/CRIS.pdf).

**Smernica RoHS.** Zariadenie spĺňa požiadavky smernice RoHS 2011/65/EU o obmedzení používania nebezpečných látok vrátane požiadaviek smernice RoHS 2015/863/EU.

**SLV** Pametni kuhinjski robot **ACR0001S** je naprava, zasnovana za opravljanje različnih funkcij: od mletje živila do kuhanja jedi različne zahtevnosti.

## Specifikacije

Napajanje (vhod): 220–240 V / 5.65 A (AC), 50–60 Hz, 1300.0 W (največ). Poraba energije v stanju pripravljenosti: < 2.0 W. Prostornina posode: 3,5 l (uporabna prostornina – 2,3 l). Hitrost motorja: 125–5000 vrt/min. 9 programov (8 samodejnih + ročni način). Vgrajena tehtnica: merilno območje – 0–5 kg, korak tehtanja – 5 g, funkcija ponastavitve teže. Zaslon: zaslon na dotik, 5". Wi-Fi: 802.11 b/g/n (2412–2472 MHz). Emisijska moč: 17,3 dBm / 53,7 mW. Zaščita pred pregrevanjem. Upravljanje: ročno. Raven hrupa (na razdalji 1 m): < 90 dB. Dolžina napajalnega kabla: 1 m. Material: ABS plastika, nerjavno jeklo. Velikost (D×Š×V): 384×280×330 mm. Teža: 7,8 kg. Barva: grafitna. Delovni pogoji: temp. 0...+40 °C, rel. vl. 40–60 % (brez kondenzacije). Pogoji shranjevanja: temp. –20...+60 °C, rel. vl. 20–75 % (brez kondenzacije).

## Vsebina dobave (glejte slike **A, B**)

Pametni kuhinjski robot **ACR0001S**, posoda, pokrov posode, pokrov kombija, parnik, skleda parnika, pokrov parnika, metlica, nastavek za mešanje, nastavek za mletje s štirimi noži, majhna košara za parnik, držalo za nože za ribanje/šinkanje, obojestranski nož za ribanje/šinkanje, potisnik, merilna posoda, lopatka, hitri uporabniški vodnik.

## Elementi naprave in dodatki (glejte slike **A, B**)

1 – sklopka, 2 – ohišje, 3 – prikazovalnik, 4 – indikator, 5 – regulator, 6 – stikalo, 7 – posoda, 8 – pokrov posode, 9 – pokrov kombija, 10 – parnik, 11 – skleda parnika, 12 – pokrov parnika, 13 – metlica, 14 – nastavek za mešanje, 15 – nastavek za mletje s štirimi noži, 16 – majhna košara za parnik, 17 – držalo za nože za ribanje/šinkanje, 18 – obojestranski nož za ribanje/šinkanje, 19 – potisnik, 20 – merilna posoda, 21 – lopatka.

## Omejitve in opozorila

**POZOR!** Z noži ravajte previdno: pred izpraznitvijo jih odstranite iz posode, pri čiščenju pa bodite previdni. Med delovanjem naprave se ne dotikajte gibljivih delov.

**POZOR!** Nekateri deli naprave se lahko segrejejo in povzročijo opekline! Ne dotikajte se posode, pokrovom ali parniku, dokler se popolnoma ne ohladijo, ali pa uporabite kuhinjsko rokavico ali debelo krpo.

**POZOR!** Pri polnjenju posode ne prekoračite oznake "MAX" – med delovanjem naprave lahko pride do preliivanja vsebine posode.







**POZOR!** Ne dovolite, da bi v vdolbino posode prišla tekočina – to lahko privede do poškodbe naprave.

**POZOR!** Ne mletite v napravi mesa s kostmi in/ali hrustanci, sadja s kostmi in oreščkov v lupini. Pred tem odstranite kosti, hrustanec, semena in lupine, da ne poškodujete noža.

Ta naprava ni namenjena otrokom, mlajšim od 16 let, ali osebam z zmanjšanimi telesnimi, duševnimi ali intelektualnimi sposobnostmi, razen če imajo dovolj izkušenj ali znanja za uporabo naprave, in če jih nadzoruje oseba, odgovorna za njihovo varnost. Naprava je namenjena samo za domačo uporabo. Naprave ne uporabljajte na prostem. Otrokom ne dovolite, da se igrajo z napravo in dodatki. Naprave ne spuščajte in ne mečite. Ne uporabljajte poškodovane naprave ali dodatkov. Prepričajte se, da nazivna napetost in frekvenca, navedena v tehničnih podatkih, ustreza parametrom elektrokega omrežja. Napravo upravljajte le s suhim rokami. Naprave, priključene na električno omrežje, ne puščajte brez nadzora. Po uporabi in pred čiščenjem napravo izključite iz električnega omrežja. Napravo izklopite iz električnega omrežja tako, da držite vtič in ne napajalnega kabla. Naprave, vtiča napajalnega kabla ali kablja ne potapljajte v vodo ali druge tekočine. Prepričajte se, da napajalni kabel ni zvit, prepognjen, pritisnjen s čimer ali prišel v stik z vročimi, ostrimi predmeti ali viri toplote. Uporabljajte samo originalno dodatno opremo. Za čiščenje naprave ne uporabljajte kemično agresivnih čistilnih sredstev, abrazivnih past, izdelkov, ki vsebujejo kisline in topila, ali kovinskih gobic. Podroben opis naprave, načinov delovanja in funkcij je na voljo v celotnem uporabniškem priročniku na spletni strani: [aeno.com/documents](http://aeno.com/documents).

Če imate kakršna koli vprašanja ali težave pri uporabi naprave AENO™, se obrnite na ekipo za podporo po e-pošti: [support@aeno.com](mailto:support@aeno.com) ali v spletnem klepetu: [aeno.com/service-and-warranty](http://aeno.com/service-and-warranty). Strokovnjaki vam bodo pomagali ugotoviti, kaj je treba storiti, da vam ne bo treba izgubljati časa in truda z obiskom trgovine.

## Dodelitev dodatna oprema

	Mletje in mešanje sestavin za omake, kremne juhe, smoothije, otroško hrano, mlečne napitke; gnetenje. <b>Opomba.</b> Nastavek lahko uporabljate pri poljubni hitrosti
	Stepanje beljakov, smetane; mešanje sestavin za omake, kreme. <b>POZOR!</b> Nastavek uporabljajte <b>samo</b> pri hitrostih 1–4
	Mešanje sestavin; kuhanje juh s funkcijo segrevanja. <b>POZOR!</b> Nastavek uporabljajte <b>samo</b> pri hitrostih 1–3
	Kuhanje v pari. <b>Opomba.</b> Za odločno kuhati v pari več živil hkrati, uporabite skleda parnika (11)
	Kuhanje v pari; kuhanje žit in drugih manjših sestavin
	Sestavine za ribanje/šinkanje. <b>POZOR!</b> Nastavek uporabljajte <b>samo</b> pri hitrostih 4–6

## Indikacija naprave

Stanje indikatorja	Pomen
--------------------	-------

### Čas pripravljenosti

Utripanje bele in rdeče barve	Posoda nameščena v napravo in pokrije s pokrovom
Utripa rdeče	Posoda nameščena v napravo in ni pokrita s pokrovom

### Med delovanjem naprave

Utripanje bele in rdeče barve	Delovanje v načinu "Tehtnica"
Utripa belo	Delovanje v načinu segrevanja do 60 °C
Utripa rdeče	Delovanje v načinu segrevanja nad 60 °C

### Funkcije regulatorja

Zavijte desno/levo	Prilagajanje parametrov izbranega programa
Enkrat pritisnite	Zagon/zaustavitev programa; po končanem programu preklopi napravo v stanje pripravljenosti
Pritisnite in pridržite za 3 sekunde	Preklic programa za tek
Pritisnite in pridržite (v načinu "Turbo")	Vrtenje noža

## Priprava naprave na delovanje

1. Previdno odprite embalažo ter izvlcite napravo in dodatno opremo. Z njih odstranite ves embalažni material.
2. Očistite napravo in dodatno opremo (glejte "Čiščenje in vzdrževanje").
3. Ohišje naprave (2) namestite na ravno in stabilno površino.
4. Vtič napajalnega kabla vstavite v električno vtičnico.
5. Stikalo (6) obrnite v položaj I in počakajte, da se prikazovalnik (3) vklopi.

## Posodobitev strojne programske opreme



Ko je zaznana nova različica vdelane programske opreme (če je naprava povezana z omrežjem Wi-Fi 2,4 GHz), se na prikazovalniku prikaže obvestilo. V oknu z obvestili kliknite gumb "Posodobi". Na prikazovalniku se prikaže postopek posodabljanja vdelane programske opreme. Počakajte na sporočilo, da je posodobitev končana.

**POZOR!** Med posodabljanjem naprave ne izklopite ali izključite iz električnega omrežja.

## Povezovanje z omrežjem Wi-Fi in ustvarjanje računa

**POZOR!** Za dostop do receptov ter posodobitev vdelane programske opreme in podatkovne zbirke receptov se morate povezati z omrežjem Wi-Fi (2,4 GHz) in ustvariti račun na prikazovalniku naprave.

1. Pripravite napravo za delovanje in po vklopu prikazovalnika enkrat pritisnite na katerem koli delu prikazovalnika.
2. Na vrhu menija, ki se odpre, pritisnite  in izberite zeleno omrežje Wi-Fi (samo 2,4 GHz).

3. Vnesite omrežno geslo in kliknite "Potrdi". Počakajte, da se postopek povezave zaključi, in kliknite .
4. Kliknite  na vrhu menija.
5. V oknu, ki se odpre, kliknite "Prijava/Registracija".
6. Kliknite "Registracija".
7. V obrazcu za registracijo ustvarite račun: vnesite svoj e-poštni naslov in ustvarite geslo ter znova kliknite "Registracija".
8. V oknu, ki se odpre, vnesite podatke o svojem računu (uporabniško ime, spol in starost) in kliknite "Shrani".

## Uporaba naprave

1. Posodo (7) namestite v ohišje do konca, kot je prikazano na sliko **C**. Indikator (4) začne utripati rdeče.
2. Na prikazovalniku izberite eno od možnosti:
  - "Način": s seznama izberite način in prilagodite parametre z gumbi na prikazovalniku ali z regulatorjem (5);
  - "Recepti": izberite recept in preberite njegov opis ter seznam potrebnih sestavin in komponent.
3. Pripravite sestavine: po potrebi olupite in/ali operite izdelke; odstranite lupine orehov, kosti in hrustanec iz mesa; sesekljajte večje sestavine.
4. Vzemite potrebno dodatno opremo in sestavite napravo (glejte spodnjo tabelo). Če so vsi elementi naprave pravilno nameščeni, bo indikatorna lučka utripala belo in rdeče.

<p><b>Nastavek za mletje</b></p> <p>Nastavek za mletje (15) namestite na sklopka (1) do konca. Sestavine dodajte v posodo in jih pokrijte s pokrovom (8)</p> 	<p><b>Metlica</b></p> <p>Metlico (13) namestite na spojko do konca. Sestavine dodajte v posodo in jih pokrijte s pokrovom (8)</p> 
<p><b>Nastavek za mešanje</b></p> <p>Nastavek za mešanje (14) namestite na spojko do konca. Sestavine dodajte v posodo in jih pokrijte s pokrovom (8)</p> 	<p><b>Majhna košara za parnik</b></p> <p>V posodo dodajte potrebno količino vode (vsaj 600 ml). Košaro (16) namestite na spojko do konca. Dodajte sestavine v košaro in jo pokrijte s pokrovom (8)</p> 
<p><b>Obojestranski nož za ribanje/šinkanje</b></p> <p>Namestite držalo (17) na sklopko. Nož za ribanje/šinkanje (18) namestite na držalo z drobnim rezilom (za ribanje) ali širokim rezilom (za šinkanje), obrnjenim navzgor. Posodo pokrijte s pokrovom (9)</p> 	<p><b>Parnik</b></p> <p>V posodo dodajte potrebno količino vode (vsaj 600 ml). Priključite parnik (10) na posodo in ga zavrtite v smeri urinega kazalca, da se zaklene. Dodajte sestavine v parnik in jih pokrijte s pokrovom (12)</p> 

5. Na prikazovalniku pritisnite "Začni", da zaženete izbrani program. Na prikazovalniku se prikaže odštevanje časa kuhanja.

**Opomba.** Odštevanje časa kuhanja v načinu "Kuhanje v pari" se začne, ko temperatura doseže 95 °C.

**Opomba.** Če aparat uporabljate z rezilom za ribanje/ drobljenje, morate sestavine v posodo dovajati skozi odprtino na pokrovu (9). Za dodajanje sestavin uporabite potisni (19).

**POZOR!** Med delovanjem naprave se ne dotikajte gibljivih delov.

6. Ob koncu programa na prikazovalniku pritisnite "Potrdi", obrnite stikalo v položaj  in izklopite napravo iz električnega omrežja.
7. Odklenite posodo tako, da zavrtite pokrov (za možnost sestavljanja s parnikom – parnik s pokrovom) v nasprotni smeri urinega kazalca (glejte sliko **E**).

**Opomba.** Če je posoda zaklenjena, je ni mogoče odstraniti iz ohišja, tudi če je naprava izklopljena iz električnega omrežja.

8. Odstranite posodo iz ohišja. Nato odstranite pokrov in nastavek / košarico za parnik ali parnik, da odstranite vsebino.

**POZOR!** Površina posode in pokrova je lahko vroča. S kuhinjsko rokavico ali debelo krpo odstranite posodo iz naprave in pokrov iz posode.

**Opomba.** Z lopatico (21) odstranite majhno košaro za parnik iz posode (glejte sliko **D**).

9. Očistite napravo in dodatno opremo (glejte "Čiščenje in vzdrževanje").

**Čiščenje in vzdrževanje** (glejte silko **F**)

**POZOR!** Ohišja naprave ne potaplajte v vodo. Ohišja naprave ne umivajte v pomivalnem stroju.

**POZOR!** Naprave ne čistite, dokler je ne odklopite iz napajanja in dokler se popolnoma ne ohladi.

1. Vse dele naprave, ki pridejo v stik s hrano, operite z mehko gobo in detergentom za pomivanje posode.

Izperite jih pod tekočo vodo. Dodatke lahko pomivate tudi v pomivalnem stroju.

2. Ohišje obrišite z mehko krpo, navlaženo z vodo. Nato ga obrišite do suhega.

**POZOR!** Pred sestavljanjem se prepričajte, da so vsi deli popolnoma suhi.

**Odpravljanje morebitnih težav**

**Naprava se ne vklopi.** Možen vzrok: vtičnica je okvarjena. Rešitev: preverite vtičnico tako, da nanjo priključite drugo napravo, po potrebi napravo ponovno priključite v pravilno vtičnico.

**Naprava je nenadoma prenehala delovati.** Možen vzrok: zaščita pred pregrevanjem se je sprožila. Rešitev: napravo izključite iz električnega omrežja in počakajte, da se popolnoma ohladi.

**Sestavine v posodi se naribajo namesto šinkanja (ali obratno).** Možen vzrok: nož (18) napačno nameščen. Rešitev: izklopite napravo, odklopite od električnega napajanja in namestite nož (18) obrnjen.

**Sestavine se med delovanjem naprave razlijejo ali izpadejo iz posode.** Možni vzroki: posoda je polna; izbrana temperatura kuhanja je previsoka. Rešitev: odstranite odvečne sestavine iz posode, da ne presežejo oznake "MAX"; izberite nižjo temperaturo kuhanja.

**POZOR!** Če noben od predlaganih načinov ne pomaga odpraviti težave, se obrnite na dobavitelja ali pooblaščen servisni center. Naprave ne razstavljajte in ne poskušajte popraviti sami.

Družba ASBISC si pridržuje pravico do spreminjanja naprave ter do sprememb in dopolnitev tega dokumenta brez predhodnega obvestila uporabnikom.

Garancijski rok in življenjska doba so 2 leti od datuma prodaje naprave v maloprodajo.

Podatki o proizvajalcu: ASBISC Enterprises PLC, Iapetou, 1, Agios Athanasios, 4101, Limassol, Cyprus (Ciper). Izdelano na Kitajskem. Vse tukaj omenjene blagovne znamke in trgovska imena so last njihovih lastnikov. Datum izdelave je naveden na embalaži.

Najnovejše informacije in podroben opis naprave ter navodila za priključitev, certifikati, informacije o podjetjih, ki sprejemajo pritožbe glede kakovosti, in garancije so na voljo na spletni strani [aeno.com/documents](http://aeno.com/documents). Ta naprava je skladna z veljavnimi varnostnimi zahtevami.

**POENOSTAVLJENA IZJAVA O SKLADNOSTI.** ASBISC izjavlja, da je naprava skladna z Direktivo 2014/53/EU. Celotno besedilo Izjave EU o skladnosti je na voljo na naslednjem spletnem naslovu:

[aeno.com/userfiles/files/Certificates/CE/CRIS.pdf](http://aeno.com/userfiles/files/Certificates/CE/CRIS.pdf).

**Direktiva RoHS.** Naprava je v skladu z direktivo RoHS 2011/65/EU o omejevanju nevarnih snovi, vključno z Direktivo RoHS 2015/863/EU.

**SPA** El robot de cocina inteligente **ACR0001S** es un dispositivo diseñado para realizar diversas funciones: desde picar alimentos hasta cocinar platos de diversa complejidad.

### Especificaciones técnicas

Alimentación eléctrica (entrada): 220–240 V / 5,65 A (AC), 50–60 Hz, 1300,0 W (máx.). Consumo de energía en modo de espera: < 2,0 W. Capacidad del tazón: 3,5 L (volumen útil – 2,3 L). Velocidad del motor: 125–5000 r/min. 9 programas (8 automáticos + modo manual). Báscula integrada: rango de medición – 0–5 kg, paso de pesaje – 5 g, función de puesta a cero de la tara. Pantalla: táctil, 5". Wi-Fi: 802.11 b/g/n (2412–2472 MHz). Potencia de emisión: 17,3 dBm / 53,7 mW. Protección contra el sobrecalentamiento. Control: manual. Nivel de ruido (a 1 m de distancia): < 90 dB. Longitud del cable de alimentación: 1 m. Material: plástico ABS, acero inoxidable. Tamaño (L×An×Al): 384×280×330 mm. Peso: 7,8 kg. Color: grafito. Condiciones de funcionamiento: temp. 0...+40 °C, HR 40–60% (sin condensación). Condiciones de almacenamiento: temp. –20...+60 °C, HR 20–75% (sin condensación).

### Lista de equipo (véase la fig. A, B)

Robot de cocina inteligente **ACR0001S**, tazón, tapa del tazón, tapa del cortador de alimentos, vaporera, inserto de vaporera, tapa del vaporera, batidor, boquilla para mezclar, boquilla picadora con cuatro cuchillas, cesta vaporera pequeño, porta cuchillos para rallador/triturar, cuchillo de doble para rallador/triturar, empujador, taza medidora, espátula, guía de inicio rápido.

### Elementos del dispositivo y accesorios (véase la fig. A, B)

1 – embrague, 2 – carcasa, 3 – pantalla, 4 – indicador, 5 – regulador, 6 – interruptor, 7 – tazón, 8 – tapa del tazón, 9 – tapa del cortador de alimentos, 10 – vaporera, 11 – inserto de vaporera, 12 – tapa del vaporera, 13 – batidor, 14 – boquilla para mezclar, 15 – boquilla picadora con cuatro cuchillas, 16 – cesta vaporera pequeño, 17 – porta cuchillos para rallador/triturar, 18 – cuchillo de doble para rallador/triturar, 19 – empujador, 20 – taza medidora, 21 – espátula.

### Restricciones y advertencias

**¡ATENCIÓN!** Manipule las cuchillas con cuidado: sáquelas del tazón antes de vaciarla, tenga cuidado al limpiarlas. No toque ninguna pieza móvil mientras el dispositivo esté en funcionamiento.

**¡ATENCIÓN!** Algunas partes del dispositivo pueden calentar y provocar quemaduras. No toque el tazón, las tapas ni la vaporera hasta que se hayan enfriado por completo o utilice un guante de cocina o un paño grueso.

**¡ATENCIÓN!** No sobrepase la marca "MAX" al llenar el tazón, ya que podría provocar el desbordamiento del tazón durante el funcionamiento del dispositivo.







**¡ATENCIÓN!** No deje que entre líquido en el hueco del tazón, podría dañar el dispositivo.

**¡ATENCIÓN!** No pique carne en el dispositivo con huesos y/o cartílagos, fruta con huesos, frutos secos con cáscara. Retire previamente los huesos, cartílagos, pepitas y cáscaras para evitar dañar la cuchilla.

Este dispositivo no debe ser utilizado por niños menores de 16 años ni por personas con capacidad física, mental o intelectual reducida, a menos que hayan recibido supervisión o instrucciones sobre el uso del dispositivo por parte de una persona responsable de su seguridad. El dispositivo está destinado exclusivamente al uso doméstico. No utilice el dispositivo al aire libre. No permita que los niños jueguen con el dispositivo y los accesorios. No deje caer ni tire el dispositivo. No utilice un dispositivo o accesorios dañados. Asegúrese de que la tensión nominal y la frecuencia especificadas en los datos técnicos se corresponden con los parámetros de la red eléctrica. Manipule el dispositivo solo con las manos secas. No deje el dispositivo conectado a la red eléctrica sin vigilancia. Desenchufe el dispositivo después de utilizarlo y antes de limpiarlo. Desconecte el dispositivo de la red eléctrica sujetándolo por el enchufe, no por el cable de alimentación. No sumerja el dispositivo, el enchufe del cable de alimentación ni el propio cable en agua u otros líquidos. Asegúrese de que el cable de alimentación no esté retorcido, doblado, presionado contra nada ni en contacto con objetos calientes y afilados o fuentes de calor. Utilice únicamente accesorios originales. No utilice detergentes químicamente agresivos, pastas abrasivas, productos que contengan ácidos y disolventes, ni esponjas metálicas para limpiar el dispositivo. Encontrará una descripción detallada del dispositivo, sus modos y funciones en el manual de instrucciones completo disponible en [aeno.com/documents](http://aeno.com/documents).

Si tiene alguna pregunta o dificultad para utilizar el dispositivo AENO™, póngase en contacto con el equipo de asistencia por correo electrónico en [support@aeno.com](mailto:support@aeno.com) o por chat en línea en [aeno.com/service-and-warranty](http://aeno.com/service-and-warranty). Los expertos le ayudarán a resolverlo y no tendrá que perder tiempo ni esfuerzo en ir a la tienda.

## Asignación de accesorios

	Picar y mezclar ingredientes para salsas, sopas cremosas, batidos, alimentos infantiles, batidos; amasar masas. <b>Nota.</b> La boquilla puede utilizarse a cualquier velocidad
	Batir claras de huevo, nata; mezclar ingredientes para salsas, cremas. <b>¡ATENCIÓN!</b> Utilice la boquilla <b>sólo</b> a las velocidades 1-4
	Mezclar ingredientes; preparar sopas utilizando la función de calentamiento. <b>¡ATENCIÓN!</b> Utilice la boquilla <b>sólo</b> a las velocidades 1-3
	Cocción al vapor. <b>Nota.</b> Para cocer al vapor varios alimentos al mismo tiempo, utilice el inserto de vaporera (11)
	Cocinar al vapor; cocer cereales y otros ingredientes pequeños
	Ingredientes rallador/triturar. <b>¡ATENCIÓN!</b> Utilice la boquilla <b>sólo</b> a las velocidades 4-6

## Indicación del dispositivo

Estado del indicador	Descripción
<b>Modo de espera</b>	
Parpadeo en blanco y rojo	El tazón se coloca en el dispositivo y se cubre con una tapa
Parpadea en rojo	El tazón se coloca en el dispositivo y no se cubre con la tapa

## Durante el funcionamiento del dispositivo

Parpadeo en blanco y rojo	Funcionamiento en modo "Báscula"
Parpadea en blanco	Funcionamiento en modo calefacción hasta 60 °C
Parpadea en rojo	Funcionamiento en modo con calefacción por encima de 60 °C

## Funciones del regulador



Gire a la derecha/izquierda	Ajuste de los parámetros del programa seleccionado
Pulsar una vez	Inicia/detiene un programa; coloca el dispositivo en modo de espera tras finalizar un programa
Mantenga pulsado durante 3 segundos	Cancelación de un programa en ejecución
Mantenga pulsado (en modo "Turbo")	Rotación de la cuchilla

## Preparación del dispositivo para su uso

1. Abra con cuidado el embalaje y extraiga el dispositivo y los accesorios. Quíteles todo el material de embalaje.
2. Limpie el dispositivo y los accesorios (véase "Limpieza y mantenimiento").
3. Coloque la carcasa del dispositivo (2) sobre una superficie plana y estable.
4. Inserte la clavija del cable de alimentación en una toma de corriente.
5. Gire el interruptor (6) a la posición **I** y espere a que se encienda la pantalla (3).

## Conectarse a una red Wi-Fi y crear una cuenta

**¡ATENCIÓN!** Para acceder a las recetas, así como a las actualizaciones del firmware y de la base de datos de recetas, debe conectarse a una red Wi-Fi (2,4 GHz) y crear una cuenta utilizando la pantalla del dispositivo.

1. Prepare el dispositivo para el funcionamiento y después de encender la pantalla, toque una vez en cualquier parte de la misma.
2. En la parte superior del menú que se abre, toque  y seleccione la red Wi-Fi deseada (sólo 2,4 GHz).
3. Introduzca la contraseña de red y toque "Confirmar". Espere a que finalice el proceso de conexión y toque .
4. Toque  en la parte superior del menú.

5. En la ventana que se abre, toque "Inicio de sesión/Registro".
6. Toque "Registrarse".
7. En el formulario de registro, cree una cuenta: introduzca su dirección de correo electrónico y cree una contraseña, vuelva a hacer toque en "Registrarse".
8. En la ventana que se abre, introduzca los datos de su cuenta (nombre de usuario, sexo y edad) y haga toque en "Guardar".





### Actualización del firmware

Cuando se detecte una nueva versión de firmware (si el dispositivo está conectado a una red Wi-Fi de 2,4 GHz), aparecerá una notificación en la pantalla. Toque el botón "Actualizar" en la ventana de notificación. La pantalla mostrará el proceso de actualización del firmware. Espere a que aparezca un mensaje indicando que la actualización ha finalizado.

**¡ATENCIÓN!** No apague el dispositivo, no ni lo desenchufe de la red eléctrica durante la actualización.

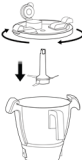
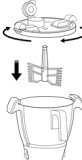
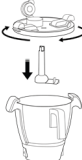
### Funcionamiento del dispositivo

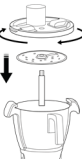
1. Instale el tazón (7) en la carcasa hasta que se detenga, como se muestra en la fig. C. El indicador (4) empezará a parpadear en rojo.
2. En la pantalla, seleccione una de las opciones:
  - "Modo": seleccione un modo de la lista y ajuste los parámetros mediante los botones de la pantalla o el regulador (5);
  - "Recetas": seleccione una receta y lea su descripción y la lista de ingredientes y accesorios necesarios.
3. Prepare los ingredientes: pele y/o lave los productos si es necesario; retire las cáscaras de las nueces, los huesos y el cartílago de la carne; pique los ingredientes grandes.
4. Coja los accesorios necesarios y monte el dispositivo (véase la tabla siguiente). Si todos los elementos del dispositivo están instalados correctamente, la luz indicadora parpadeará en blanco y rojo.

<p><b>Boquilla picadora</b></p> <p>Coloque la boquilla picadora (15) en el embrague (1) hasta el tope. Añada los ingredientes al tazón y cúbrelo con la tapa (8)</p> 	<p><b>Batidor</b></p> <p>Coloque el batidor (13) en el embrague hasta el tope. Añada los ingredientes al tazón y cúbrelo con la tapa (8)</p> 
<p><b>Boquilla para mezclar</b></p> <p>Coloque la boquilla para mezclar (14) en el embrague hasta el tope. Añada los ingredientes al tazón y cúbrelo con la tapa (8)</p> 	<p><b>Cesta vaporera pequeño</b></p> <p>Añada la cantidad necesaria de agua (al menos 600 ml) al tazón. Coloque la cesta (16) en el embrague hasta el tope. Añada los ingredientes a la cesta y ciérrela con la tapa (8)</p> 
<p><b>Cuchillo de doble para rallador/triturar</b></p> <p>Instale el porta (17) en el embrague. Coloque el cuchillo para rallador/triturar (18) en la porta con la hoja fina (para rallar) o la hoja ancha (para triturar) hacia arriba. Cierre el tazón con la tapa (9)</p> 	<p><b>Vaporera</b></p> <p>Añada la cantidad necesaria de agua (al menos 600 ml) al tazón. Conecte el vaporera (10) al tazón y gírelo en el sentido de las agujas del reloj para bloquearlo. Añada los ingredientes a la vaporera y cúbrelo con la tapa (12)</p> 

5. En la pantalla, pulsa "Inicio" para poner en marcha el programa seleccionado. En la pantalla aparece la cuenta atrás del tiempo de cocción.

**Nota.** La cuenta atrás del tiempo de cocción en el modo "Cocción al vapor" comenzará cuando la temperatura alcance los 95 °C.

**Nota.** Si el dispositivo se utiliza con un cuchillo para rallador/triturar, los ingredientes deben introducirse en el tazón a través de la abertura de la tapa (9). Utilice el empujador (19) para introducir los ingredientes.

**¡ATENCIÓN!** No toque ninguna pieza móvil mientras el dispositivo esté en funcionamiento.

- Al final del programa, pulse "Confirmar" en la pantalla, gire el interruptor a la posición **O** y desconecte el dispositivo de la red eléctrica.
- Desbloquee el tazón girando la tapa (para la variante de montaje de la vaporera – tapa de la vaporera) en el sentido contrario a las agujas del reloj (véase la fig. **E**).  
**Nota.** Si el tazón está bloqueada, no podrá sacarse de la carcasa aunque el dispositivo o esté desconectado de la red eléctrica.
- Retire el tazón de la carcasa. A continuación, retire la tapa y la boquilla / cesta vaporera o vaporera para extraer el contenido.  
**¡ATENCIÓN!** La superficie del tazón y la tapa pueden calentarse. Utilice un guante de cocina o un paño grueso para retirar el tazón del dispositivo y la tapa del tazón.  
**Nota.** Utilice la espátula (21) para retirar la cesta vaporera pequeño de la tazón (véase la fig. **D**).
- Limpie el dispositivo y sus accesorios (véase "Limpieza y mantenimiento").

#### **Limpieza y mantenimiento** (véase la fig. **F**)

**¡ATENCIÓN!** No sumerja la carcasa del dispositivo en agua. No lave la carcasa del dispositivo en el lavavajillas.

**¡ATENCIÓN!** No limpie el dispositivo hasta que se haya desconectado de la red eléctrica y se haya enfriado completamente.

- Lave todas las partes del dispositivo que entren en contacto con los alimentos con una esponja suave y detergente lavavajillas. Aclárese bajo el grifo. Los accesorios también pueden lavarse en el lavavajillas.
- Limpiar la carcasa con un paño suave humedecido con agua. A continuación, seque con un paño.

**¡ATENCIÓN!** Asegúrese de que todas las piezas estén completamente secas antes del montaje.

#### **Solución de posibles problemas de funcionamiento**

**El dispositivo no se enciende.** Posible causa: la toma de corriente está defectuosa. Solución: compruebe si la toma funciona correctamente conectando otro dispositivo a ella, si es necesario, conecte el dispositivo a una toma que funcione.

**El dispositivo dejó de funcionar de repente.** Posible causa: se ha disparado la protección contra sobrecalentamiento. Solución: desenchufe el dispositivo de la red eléctrica y deje que se enfríe completamente.

**Los ingredientes en el tazón se rallan en lugar de triturarse (o viceversa).** Posible causa: la cuchilla (18) no está colocada correctamente. Solución: apague el dispositivo, desconectado de la red eléctrica y vuelva a colocar la cuchilla (18).

**Los ingredientes se derraman o caen del tazón mientras el dispositivo está en funcionamiento.** Posibles causas: el tazón está lleno; la temperatura de cocción seleccionada es demasiado alta. Solución: retire el exceso de ingredientes del tazón para que no sobrepasen la marca "MAX"; seleccione una temperatura de cocción más baja.

**¡ATENCIÓN!** Si ninguno de los métodos sugeridos ayuda a resolver el problema, póngase en contacto con su proveedor o con un centro de servicio autorizado. No desmonte ni intente reparar el dispositivo usted mismo.

ASBISC se reserva el derecho a modificar el dispositivo y a realizar cambios y adiciones a este documento sin previo aviso a los usuarios.

Período de garantía y vida útil – 3 años a partir de la fecha de venta del dispositivo en la red de distribución.

Información del fabricante: ASBISC Enterprises PLC, Iapetou, 1, Agios Athanasios, 4101, Limassol, Cyprus (Chipre). Fabricado en China. Todas las marcas comerciales mencionadas en este documento pertenecen a sus respectivos dueños. La fecha de producción se indica en el envase.

En [aeno.com/documents](http://aeno.com/documents) encontrará información actualizada y una descripción detallada del dispositivo, así como instrucciones de conexión, certificados, información sobre empresas que aceptan reclamaciones de calidad y garantías. Este dispositivo cumple con los requisitos de seguridad aplicables.

**DECLARACIÓN DE CONFORMIDAD SIMPLIFICADA.** ASBISC declara por la presente que el dispositivo cumple la Directiva 2014/53/EU. El texto completo de la Declaración UE de conformidad puede consultarse en la siguiente dirección web: [aeno.com/userfiles/files/Certificates/CE/CRTS.pdf](http://aeno.com/userfiles/files/Certificates/CE/CRTS.pdf).

**Directiva RoHS.** El dispositivo cumple con los requisitos de la Directiva RoHS 2011/65/EU sobre restricción de sustancias peligrosas, incluidos los requisitos de la Directiva RoHS 2015/863/EU.

**SRP** Pametni kuhinjski robot **ACR0001S** je uređaj dizajniran za obavljanje mnogih funkcija, od usitnjavanja namirnica do pripreme jela različite složenosti.

### Specifikacije

Napajanje (ulaz): 220–240 V / 5.65 A (AC), 50–60 Hz, 1300.0 W (najviše). Potrošnja energije u režimu pripravnosti: < 2.0 W. Zapremina posude: 3,5 l (korisna zapremina: 2,3 l). Brzina rotacije motora: 125–5000 o/min. 9 programa (8 automatskih + ručni režim). Ugrađena vaga: raspon merenja je 0–5 kg, korak vaganja je 5 g, funkcija poništavanja težine tare. Ekran: na dodir, 5". Wi-Fi: 802.11 b/g/n (2412–2472 MHz). Snaga emitovanja: 17,3 dBm / 53.7 mW. Zaštita od pregrevanja. Upravljanje: ručno. Nivo buke (na udaljenosti od 1 m): < 90 dB. Dužina kabla za napajanje: 1 m. Materijal: ABS plastika, nerđajući čelik. Dimenzije (D×Š×V): 384×280×330 mm. Težina: 7,8 kg. Boja: grafit. Uslovi korišćenja: temp. 0...+40 °C, rel. vl. 40–60 % (bez kondenzacije). Uslovi skladištenja: temp. –20...+60 °C, rel. vl. 20–75 % (bez kondenzacije).

### Paket isporuke (v. slike A, B)

Pametni kuhinjski robot **ACR0001S**, posuda, poklopac posude, poklopac multipraktika, parna posuda, umetak za parnu posudu, poklopac parne posude, mutilica, mešalica, nastavak za seckanje sa četiri sečiva, mala parna korpa, držač noža za rendanje/seckanje, dvostrani nož za rendanje/seckanje, gurač, merna čaša, lopatica, kratki korisnički vodič.

### Elementi uređaja i pribor (v. slike A, B)

1 – spojka, 2 – kućište, 3 – displej, 4 – indikator, 5 – regulator, 6 – prekidač, 7 – posuda, 8 – poklopac posude, 9 – poklopac multipraktika, 10 – parna posuda, 11 – umetak za parnu posudu, 12 – poklopac parne posude, 13 – mutilica, 14 – mešalica, 15 – nastavak za seckanje sa četiri sečiva, 16 – mala parna korpa, 17 – držač noža za rendanje/seckanje, 18 – dvostrani nož za rendanje/seckanje, 19 – gurač, 20 – merna čaša, 21 – lopatica.

### Ograničenja i upozorenja

**PAŽNJA!** Oprezno rukujte noževima: izvadite ih iz posude pre nego što je ispraznite i budite oprezni kada ih čistite. Ne dodirujte pokretne delove uređaja dok je u radu.

**PAŽNJA!** Neki delovi uređaja se mogu zagrejati i izazvati opekotine! Ne dodirujte posudu, poklopce ili parnu posudu dok se potpuno ne ohlade, ili koristite rukavice za rernu odnosno debelu krpu.

**PAŽNJA!** Nemojte prekoračiti oznaku "MAX" kada punite posudu jer to uzrokovati izlivanje sadržaja iz posude kada uređaj radi.







**PAŽNJA!** Ne dozvolite da tečnost uđe u otvor za posudu jer to može oštetiti uređaj.

**PAŽNJA!** Nemojte mleti meso sa kostima i/ili hrskavicom, voće sa košticama ili orašaste plodove u ljusci u uređaju. Prvo uklonite kosti, hrskavicu, koštice i ljusku da se izbegne oštećenje sečiva.

Ovaj uređaj nije namenjen za upotrebu od strane dece mlađe od 16 godina ili osoba sa smanjenim fizičkim, psihičkim ili mentalnim sposobnostima osim ako imaju dovoljno iskustva ili znanja o rukovanju uređajem i osim ako su pod nadzorom osobe odgovorne za njihovo sigurnost. Uređaj je namenjen isključivo za kućnu upotrebu. Nemojte koristiti uređaj na otvorenom. Ne dozvolite deci da se igraju sa uređajem ili priborom. Nemojte ispuštati ili bacati uređaj. Nemojte da koristite oštećeni uređaj ili pribor. Uverite se da nazivni napon i frekvencija navedeni u tehničkim specifikacijama odgovaraju parametrima električne mreže. Dodirujte uređaj samo suvim rukama. Ne ostavljajte uređaj priključen na električnu mrežu bez nadzora. Isključite uređaj nakon upotrebe i pre čišćenja. Odspojite uređaj iz električne utičnice držeći utikač, ali ne kabl za napajanje. Ne uranjajte uređaj, utikač kabla za napajanje ili sam kabl u vodu ili druge tečnosti. Uverite se da kabl za napajanje nije uvrnut, savijen, nečim pritisnut niti da je u dodiru sa vrućim, oštrim predmetima ili izvorima toplote. Koristite samo originalne dodatke. Nemojte koristiti hemijski agresivne deterdžente, abrazivne paste, proizvode koji sadrže kiseline ili rastvarače ili metalne sundere za čišćenje uređaja. Detaljan opis uređaja, režima rada i funkcija može se naći u kompletnom korisničkom priručniku, dostupnom na vebu: [aeno.com/documents](http://aeno.com/documents).

Ako imate bilo kakvih pitanja ili poteškoća prilikom korišćenja AENO™ uređaja, kontaktirajte podršku putem e-pošte: [support@aeno.com](mailto:support@aeno.com) ili časkanja uživo na vebu: [aeno.com/service-and-warranty](http://aeno.com/service-and-warranty). Stručnjaci će vam pomoći da rešite vaš problem tako da nećete gubiti vreme da se vraćate u prodavnicu.

## Namena dodataka

	Mlevenje i mešanje sastojaka za sosove, krem supe, smutije, hranu za bebe, milkšejkove; mešanje testa. <b>Napomena.</b> Nastavak se može koristiti bilo kojom brzinom
	Tučenje belanca, kreme; mešanje sastojaka za sosove i kreme. <b>PAŽNJA!</b> Koristite nastavak <b>samo</b> uz brzine 1–4
	Mešanje sastojaka; priprema supa uz funkciju zagrevanja. <b>PAŽNJA!</b> Koristite nastavak <b>samo</b> uz brzine 1–3
	Kuvanje na pari. <b>Napomena.</b> Da biste skuvali nekoliko namirnica istovremeno, koristite umetak za parnu posudu (11)
	Kuvanje na pari; kuvanje žitarica i drugih sitnih sastojaka
	Rendanje/seckanje sastojaka. <b>PAŽNJA!</b> Koristite nastavak <b>samo</b> uz brzine 4–6

## Indikacija uređaja

Status indikatora	Značenje
-------------------	----------

### U režimu pripravnosti

Treperi belo i crveno	Posuda je ugrađena u uređaj i zatvorena poklopcem
Treperi crveno	Posuda je ugrađena u uređaj ali nije zatvorena poklopcem

### Dok uređaj radi

Treperi belo i crveno	Rad u režimu "Vaga"
Treperi belo	Rad u režimu zagrevanja ispod 60 °C
Treperi crveno	Radi u režimu zagrevanja iznad 60 °C

## Funkcije regulatora



Okrenite desno/levo	Podešavanje parametara izabranog programa
Pritisnite jednom	Pokretanje/pauziranje programa; prebacivanje uređaja u režim pripravnosti po završetku programa
Pritisnite i držite 3 sekunde	Otkazivanje pokrenutog programa
Pritisnite i držite (u "Turbo" režimu)	Rotacija noža

## Priprema uređaja za korišćenje

1. Oprezno otvorite pakovanje i izvadite uređaj i dodatnu opremu. Uklonite sa njih sav materijal za pakovanje.
2. Očistite uređaj i komponente (v. "Čišćenje i održavanje").
3. Stavite kućište uređaja (2) na ravnu, stabilnu površinu.
4. Priključite kabl za napajanje na električnu utičnicu.
5. Pomerite prekidač (6) u položaj **I** i sačekajte dok se upali displej (3).

## Povezivanje na Wi-Fi mrežu i kreiranje naloga

**PAŽNJA!** Da biste pristupili receptima, kao i ažuriranjima firmvera i baze recepata, treba da se priključite na Wi-Fi mrežu (2,4 GHz) i kreirate nalog pomoću displeja uređaja.

1. Pripremite uređaj za rad i po uključivanju displeja pritisnite jednom na bilo kom njegovom delu.
2. Na vrhu menija koji se otvori kliknite  i izaberite potrebnu Wi-Fi mrežu (samo 2,4 GHz).
3. Unesite lozinku za mrežu i kliknite "Potvrdi". Sačekajte da se proces povezivanja završi i kliknite .
4. Kliknite  na vrhu menija.
5. U prozoru koji se otvori kliknite na "Prijava/Registracija".

6. Kliknite "Registruj se".

7. U obrascu za registraciju napravite nalog: unesite svoju adresu e-pošte i kreirajte lozinku, ponovo kliknite na "Registruj se".

8. U prozoru koji se otvori unesite podatke o nalogu (korisničko ime, pol i starost) i kliknite na "Sačuvaj".

### Ažuriranje firmvera

Kada se otkrije nova verzija firmvera (ako je uređaj povezan na Wi-Fi mrežu od 2,4 GHz), na displeju se prikaže obaveštenje. Kliknite na dugme "Ažuriraj" u prozoru sa obaveštenjima. Na displeju se prikaže proces ažuriranja firmvera. Sačekajte obaveštenje da je ažuriranje završeno.

**PAŽNJA!** Ne isključujte uređaj i ne odspajajte ga iz električne mreže tokom ažuriranja.

### Korišćenje uređaja





1. Umetnite posudu (7) u kućište dok se ne zaustavi, kao što je prikazano na slici **C**. Indikator (4) zatreperi crveno.

2. Na displeju izaberite jednu od opcija:

- "Režim": izaberite režim sa liste i prilagodite parametre pomoću dugmadi na displeju odnosno regulatora (5);
- "Recepti": izaberite recept i pročitajte njegov opis, kao i listu potrebnih sastojaka i komponenti.

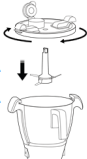
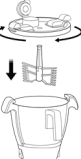
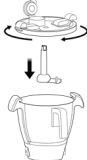
3. Pripremite sastojke: ogulite i/ili operite namirnice, ako je potrebno; uklonite ljuske oraha, kosti i hrskavicu iz mesa; iseckajte krupne komade.

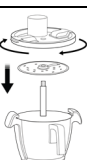
4. Uzmite sve neophodne komponente i sastavite uređaj (v. tabelu ispod). Ako su svi elementi uređaja uredno sastavljeni, indikator će treptati belo i crveno.

<b>Nastavak-seckalica</b> Ugradite nastavak za seckanje (15) na spojku (1) dok se ne zaustavi. Dodajte sastojke u posudu i pokrijte je poklopcem (8) 	<b>Mutilica</b> Ugradite mutilicu (13) na spojku dok se ne zaustavi. Dodajte sastojke u posudu i pokrijte je poklopcem (8) 
<b>Mešalica</b> Ugradite mešalicu (14) na spojku dok se ne zaustavi. Dodajte sastojke u posudu i pokrijte je poklopcem (8) 	<b>Mala parna korpa</b> Dodajte potrebnu količinu vode (najmanje 600 ml) u posudu. Stavite korpu (16) na spojku dok se ne zaustavi. Dodajte sastojke u korpu i zatvorite poklopac (8) 
<b>Dvostrani nož za rendanje/seckanje</b> Ugradite držač (17) u spojku. Umetnite nož za rendanje/seckanje (18) u držač sa malim sečivima (za rendanje) ili širokim sečivom (za seckanje) okrenutim prema gore. Pokrijte posudu poklopcem (9) 	<b>Parna posuda</b> Dodajte potrebnu količinu vode (najmanje 600 ml) u posudu. Staviti parnu posudu (10) na posudu i okrenite je u smeru kazaljke na satu da je fiksirate. Dodajte sastojke u parnu posudu i zatvorite poklopac (12) 

5. Na displeju pritisnite "Start" da pokrenete izabrani program. Na displeju se prikaže odbrojavanje vremena kuvanja.

**Napomena.** Vreme u režimu "Kuvanje na pari" počne da odbrojava tek kada temperatura dostigne 95 °C.

**Napomena.** Ako se uređaj koristi sa nožem za rendanje/seckanje, sastojci treba dodavati u posudu kroz otvor na poklopcu (9). Koristite gurač (19) da ubacite sastojke.

**PAŽNJA!** Ne dodirujte pokretne delove uređaja dok je u radu.

6. Na kraju programa pritisnite "Potvrdi" na displeju, pomerite prekidač u položaj **O** i isključite uređaj iz napajanja.

7. Otključajte posudu okretanjem poklopca (ako je sastavljeno sa parnom posudom, onda okrenite parnu posudu sa poklopcem) u smeru suprotnom od kazaljke na satu (v. sliku **E**).

**Napomena.** Ako je posuda zaključana, ne možete je skinuti sa kućišta, čak i ako je uređaj isključen.

8. Skinite posudu sa kućišta. Zatim skinite poklopac i nastavak / parnu korpu ili parnu posudu da izvadite sadržaj.

**PAŽNJA!** Površina posude i poklopca može se zagrejati. Koristite rukavicu za rernu ili debelu krpu za skidanje posude sa uređaja i poklopca sa posude.

**Napomena.** Koristite lopaticu (21) da izcučete malu parnu korpu iz posude (v. sliku **D**).

9. Očistite uređaj i pribor (v. "Čišćenje i održavanje").

**Čišćenje i održavanje** (v. sliku **F**)

**PAŽNJA!** Ne uranjajte kućište uređaja u vodu. Ne perite kućište uređaja u mašini za pranje sudova.

**PAŽNJA!** Čistite uređaj samo nakon što bude isključen i potpuno ohlađen.

1. Operite sve delove uređaja koji dolaze u dodir sa namirnicama mekanim sunderom i deterđentom za pranje sudova. Isperite ih pod tekućom vodom. Komponente se takođe mogu prati u mašini za pranje sudova.

2. Obrišite kućište mekom krpom navlaženom vodom. Zatim obrišite suvom krpom.

**PAŽNJA!** Uverite se da su svi delovi potpuno osušeni pre nego ih opet sastavite.

**Otklanjanje mogućih grešaka**

**Uređaj se ne uključuje.** Mogući uzrok: utičnica je neispravna. Rešenje: proverite ispravnost utičnice povezivanjem na nju drugog uređaja, a ako je potrebno, priključite uređaj na ispravnu utičnicu.

**Uređaj je iznenada prestao da radi.** Mogući uzrok: aktivirala se zaštita od pregrevanja. Rešenje: isključite uređaj i ostavite da se potpuno ohladi.

**Sastoji u posudi se rendaju umesto da se seckaju (ili obrnuto).** Mogući uzrok: nož (18) je pogrešno ugrađen. Rešenje: isključite uređaj, iskopčajte ga iz napajanja i umetnite nož (18) drugom stranom.

**Sastojci se prosipaju ili ispadaju iz posude dok uređaj radi.** Mogući uzroci: posuda je prepuna; temperatura kuvanja je previsoka. Rešenje: uklonite višak sastojaka iz posude tako da ne prelaze oznaku "MAX"; izaberite nižu temperaturu kuvanja.

**PAŽNJA!** Ako nijedna od navedenih opcija ne pomogne u rešavanju problema, kontaktirajte svog dobavljača ili ovlašćeni servisni centar. Ne rastavljajte uređaj niti ne pokušavajte da ga sami popravite.

ASBISC zadržava pravo da modifikuje uređaj i da unosi izmene i dopune u ovaj dokument bez prethodnog obaveštenja korisnika.

Garantni i upotrební rok su 2 godine od dana prodaje uređaja preko maloprodaje.

Podaci o proizvođaču: ASBISC Enterprises PLC, Iapetou, 1, Agios Athanasios, 4101, Limassol, Cyprus (Kipar). Proizvedeno u Kini. Svi zaštitni znakovi i trgovačka imena pomenuta ovde su vlasništvo njihovih vlasnika. Datum proizvodnje je naveden na pakovanju.

Aktuelne informacije i detaljan opis uređaja, kao i uputstva za povezivanje, sertifikati, informacije o društvima koja primaju reklamacije u vezi kvaliteta i garancije, dostupne su na [aeno.com/documents](http://aeno.com/documents). Ovaj uređaj je u skladu sa važećim bezbednosnim zahtevima.

**POJEDNOSTAVLJENA IZJAVA O USKLAĐENOSTI.** Ovim ASBISC izjavljuje da je uređaj u skladu sa Direktivom 2014/53/EU. Kompletan tekst EU Izjave o usklađenosti može se naći na sledećoj veb stranici:

[aeno.com/userfiles/files/Certificates/CE/CRIS.pdf](http://aeno.com/userfiles/files/Certificates/CE/CRIS.pdf).

**RoHS direktiva.** Uređaj je usaglašen sa zahtevima Direktive RoHS 2011/65/EU o ograničenju opasnih supstanci, uključujući zahteve Direktive RoHS 2015/863/EU.

**UKR** Розумний кухонний робот **ACR0001S** – пристрій, призначений для виконання безлічі функцій: від подрібнення продуктів до приготування страв різної складності.

### Технічні характеристики

Електроживлення (вхід): 220–240 В / 5,65 А (AC), 50–60 Гц, 1300,0 Вт (макс.). Споживана потужність у режимі очікування: < 2,0 Вт. Об'єм чаші: 3,5 л (корисний об'єм – 2,3 л). Швидкість обертання мотора: 125–5000 об/хв. 9 програм (8 автоматичних + ручний режим). Вбудовані ваги: діапазон вимірювань – 0–5 кг, крок зважування – 5 г, функція скидання ваги тари. Дисплей: сенсорний, 5". Wi-Fi: 802.11 b/g/n (2412–2472 МГц). Потужність випромінювання: 17,3 дБм / 53,7 мВт. Захист від перегріву. Керування: ручне. Рівень шуму (на відстані 1 м): < 90 дБ. Довжина кабелю живлення: 1 м. Матеріал: АБС-пластик, нержавіюча сталь. Розмір (Д×Ш×В): 384×280×330 мм. Вага: 7,8 кг. Колір: графітовий. Умови експлуатації: темп. 0...+40 °С, відн. волог. 40–60 % (без конденсації). Умови зберігання: темп. –20...+60 °С, відн. волог. 20–75 % (без конденсації).

### Комплект постачання (див. мал. А, В)

Розумний кухонний робот **ACR0001S**, чаша, кришка чаші, кришка комбайна, пароварка, вставка для пароварки, кришка пароварки, вінчик, насадку для перемішування, насадка-подрібнювач із чотирма ножами, малий паровий кошик, тримач ножа для терки/шинкування, двосторонній ніж для терки/шинкування, штовхач, мірний стакан, лопатка, короткий посібник користувача.

### Елементи пристрою і комплектуючі (див. мал. А, В)

1 – муфта, 2 – корпус, 3 – дисплей, 4 – індикатор, 5 – регулятор, 6 – вимикач, 7 – чаша, 8 – кришка чаші, 9 – кришка комбайна, 10 – пароварка, 11 – вставка для пароварки, 12 – кришка пароварки, 13 – вінчик, 14 – насадка для перемішування, 15 – насадка-подрібнювач із чотирма ножами, 16 – малий паровий кошик, 17 – тримач ножа для терки/шинкування, 18 – двосторонній ніж для терки/шинкування, 19 – штовхач, 20 – мірний стакан, 21 – лопатка.

### Обмеження та попередження

**УВАГА!** Акуратно поводьтеся з ножами: витягайте їх із чаші перед тим, як її спорозжити, будьте обережні під час їх очищення. Не торкайтеся рухомих частин пристрою під час його роботи.

**УВАГА!** Деякі частини пристрою можуть нагріватися і викликати опіки! Не торкайтеся чаші, кришок і пароварки до їх повного охолодження або використовуйте кухонну рукавицю чи щільну тканину.

**УВАГА!** Не перевищуйте позначку «MAX» під час заповнення чаші – це може призвести до переливу вмісту чаші під час роботи пристрою.







**УВАГА!** Не допускайте потрапляння рідини в заглиблення для чаші – це може призвести до пошкодження пристрою.

**УВАГА!** Не подрібнюйте в пристрої м'ясо з кістками та/або хрящами, фрукти з кісточками, горіхи в шкаралупі. Попередньо видаліть кістки, хрящі, кісточки та шкаралупу, щоб уникнути пошкодження ножа.

Пристрій не призначений для використання дітьми до 16 років або особами з обмеженими фізичними, психічними або розумовими здібностями за відсутності у них достатнього досвіду або знань з експлуатації пристрою і якщо вони не перебувають під контролем особи, відповідальної за їхню безпеку. Пристрій призначений лише для використання у побутових умовах. Забороняється використовувати пристрій поза приміщенням. Не дозволяйте дітям гратися з пристроєм та комплектуючими. Не опускайте і не кидайте пристрій. Не використовуйте пошкоджений пристрій та комплектуючі. Переконайтеся, що номінальна напруга та частота, зазначені у технічних характеристиках, відповідають параметрам електромережі. Працюйте з пристроєм лише сухими руками. Не залишайте пристрій без нагляду, коли він під'єднаний до електромережі. Відключайте пристрій від електромережі після використання та перед очищенням. Відключайте пристрій від електромережі, тримаючись за штепсель, а не за кабель живлення. Не занурюйте пристрій, вилку кабелю живлення або сам кабель у воду чи інші рідини. Слідкуйте, щоб кабель живлення не перекручувався, не перегинався, не притискався будь-чим, не контактував із гарячими, гострими предметами та джерелами тепла. Використовуйте лише оригінальні комплектуючі. Не використовуйте для очищення пристрою хімічно агресивні миючі засоби, абразивні пасти, засоби, що містять кислоти та розчинники, а також металеві губки. Детальний опис пристрою, його режимів та функцій можна знайти у повному посібнику користувача, доступному на вебсторінці [aeno.com/documents](http://aeno.com/documents).

Якщо у вас виникли запитання чи труднощі під час використання пристрою AENO™, будь ласка, зв'яжіться зі службою підтримки ел. поштою [support@aeno.com](mailto:support@aeno.com) або в онлайн-чаті на вебсторінці [aeno.com/service-and-warranty](http://aeno.com/service-and-warranty). Фахівці допоможуть вам розібратися, і вам не потрібно витрачати час та зусилля на відвідування магазину.

## Призначення комплектуючих

	Подрібнення і змішування інгредієнтів для соусів, крем-супів, смузі, дитячого харчування, молочних коктейлів; змішування тіста. <b>Примітка.</b> Насадку можна використовувати на будь-якій швидкості
	Збивання яєчних білків, вершків; змішування інгредієнтів для соусів, кремів. <b>УВАГА!</b> Використовуйте насадку <b>тільки</b> на швидкостях 1–4
	Перемішування інгредієнтів; приготування супів із використанням функції нагрівання. <b>УВАГА!</b> Використовуйте насадку <b>тільки</b> на швидкостях 1–3
	Приготування на пару. <b>Примітка.</b> Для одночасного приготування на пару кількох продуктів використовуйте вставку для пароварки (П)
	Приготування на пару; варіння круп та інших невеликих інгредієнтів
	Натирання/шинкування інгредієнтів. <b>УВАГА!</b> Використовуйте насадку <b>тільки</b> на швидкостях 4–6

## Індикація пристрою

Стан індикатора	Значення
-----------------	----------

### У режимі очікування

Блимає білим і червоним	Чаша встановлена в пристрій і закрита кришкою
Блимає червоним	Чаша встановлена в пристрій і не закрита кришкою

### Під час роботи пристрою

Блимає білим і червоним	Робота в режимі «Ваги»
Блимає білим	Робота в режимі з нагріванням до 60 °С
Блимає червоним	Робота в режимі з нагріванням вище 60 °С

## Функції регулятора



Повернути вправо/вліво	Налаштування параметрів обраної програми
Натиснути один раз	Запуск/призупинення програми; переведення пристрою в режим очікування після завершення програми
Натиснути й утримувати 3 секунди	Скасування запущеної програми
Натиснути й утримувати (у режимі «Турбо»)	Обертання ножа

## Підготовка пристрою до роботи

- Обережно відкрийте упаковку та вийміть пристрій та комплектуючі. Видаліть із них усі пакувальні матеріали.
- Проведіть очищення пристрою та комплектуючих (див. «Очищення та догляд»).
- Встановіть корпус пристрою (2) на рівну стійку поверхню.
- Вставте штепсель живлення в розетку.
- Переведіть вимикач (6) у положення **I** і дочекайтеся ввімкнення дисплея (3).

## Підключення до мережі Wi-Fi і створення акаунта

**УВАГА!** Для доступу до рецептів, а також до оновлень прошивки та бази рецептів необхідно під'єднатися до мережі Wi-Fi (2,4 ГГц) і створити акаунт за допомогою дисплея пристрою.

- Підготуйте пристрій до роботи і після ввімкнення дисплея натисніть один раз у будь-якій його частині.
- У верхній частині меню, що відкрилося, натисніть  і виберіть необхідну мережу Wi-Fi (тільки 2,4 ГГц).
- Введіть пароль мережі та натисніть кнопку «Підтвердити». Дочекайтеся завершення процесу підключення та натисніть .
- Натисніть  у верхній частині меню.
- У вікні, що відкрилося, натисніть «Вхід/Реєстрація».

6. Натисніть кнопку «Зареєструватися».

7. У формі реєстрації створіть акаунт: введіть адресу електронної пошти та створіть пароль, натисніть «Зареєструватися» ще раз.

8. У вікні, що відкрилося, вкажіть дані акаунта (ім'я користувача, стать і вік) і натисніть «Зберегти».

### Оновлення прошивки

У разі виявлення нової версії прошивки (якщо пристрій під'єднано до мережі Wi-Fi 2,4 ГГц) на дисплеї з'явиться відповідне сповіщення. Натисніть кнопку «Оновити» у вікні сповіщення. На дисплеї відобразиться процес оновлення прошивки. Дочекайтеся повідомлення про завершення оновлення.

**УВАГА!** Не вимикайте пристрій і не відключайте його від електромережі під час оновлення.

### Експлуатація пристрою

1. Встановіть чашу (7) в корпус до упору, як показано на мал. **С.** Індикатор (4) почне блимати червоним.

2. На дисплеї виберіть одну з опцій:

- «Режим»: виберіть режим зі списку і налаштуйте параметри за допомогою кнопок на дисплеї або регулятора (5);
- «Рецепти»: виберіть рецепт і ознайомтеся з його описом, а також із переліком необхідних інгредієнтів і комплектуючих.

3. Підготуйте інгредієнти: за необхідності очистіть і/або вимийте продукти; видаліть шкаралупу горіхів, кістки та хрящі з м'яса; наріжте великі інгредієнти.

4. Візьміть необхідні для роботи комплектуючі та зберіть пристрій (див. таблицю нижче). Якщо всі елементи пристрою встановлено правильно, індикатор заблимає білим і червоним.

<p><b>Насадка-подрібнювач</b></p> <p>Встановіть насадку-подрібнювач (15) на муфту (1) до упору. Додайте інгредієнти в чашу і закрийте кришкою (8)</p> 	<p><b>Вінчик</b></p> <p>Встановіть вінчик (13) на муфту до упору. Додайте інгредієнти в чашу і закрийте кришкою (8)</p> 
<p><b>Насадка для перемішування</b></p> <p>Встановіть насадку для перемішування (14) на муфту до упору. Додайте інгредієнти в чашу і закрийте кришкою (8)</p> 	<p><b>Малий паровий кошик</b></p> <p>Додайте необхідну кількість води (не менше 600 мл) у чашу. Встановіть кошик (16) на муфту до упору. Додайте інгредієнти в кошик і закрийте кришкою (8)</p> 
<p><b>Двосторонній ніж для терки/шинкування</b></p> <p>Встановіть тримач (17) на муфту. Встановіть ніж для терки/шинкування (18) на тримач дрібними лезами (для натирання) або широким лезом (для шинкування) догори. Закрийте чашу кришкою (9)</p> 	<p><b>Пароварка</b></p> <p>Додайте необхідну кількість води (не менше 600 мл) у чашу. З'єднайте пароварку (10) з чашею і поверніть за годинниковою стрілкою, щоб зафіксувати. Додайте інгредієнти в пароварку і закрийте кришкою (12)</p> 

5. На дисплеї натисніть «Почати», щоб запустити обрану програму. Зворотний відлік часу приготування відобразатиметься на дисплеї.

**Примітка.** Зворотний відлік часу приготування в режимі «Приготування на пару» почнеться після досягнення температури 95 °С.

**Примітка.** Якщо пристрій використовується з ножем для терки/шинкування, інгредієнти в чашу необхідно подавати через отвір на кришці (9). Для подачі інгредієнтів використовуйте штовхач (19).

**УВАГА!** Не торкайтеся рухомих частин пристрою під час його роботи.

6. Після закінчення програми натисніть на дисплеї «Підтвердити», переведіть вимикач у положення **О** і вимкніть пристрій від електромережі.

7. Розблокуйте чашу, повернувши кришку (для варіанта збірки з пароваркою – пароварку з кришкою) проти годинникової стрілки (див. мал. Е).

**Примітка.** Якщо чаша заблокована, її неможливо зняти з корпусу, навіть якщо пристрій відключено від електромережі.

8. Зніміть чашу з корпусу. Потім зніміть кришку і насадку / паровий кошик або пароварку, щоб витягти вміст.

**УВАГА!** Поверхня чаші та кришки може нагріватися. Скористайтеся кухонною рукавицею або щільною тканиною, щоб зняти чашу з пристрою і кришку з чаші.

**Примітка.** Скористайтеся лопаткою (21), щоб виняти малий паровий кошик із чаші (див. мал. D).

9. Проведіть очищення пристрою та комплектуючих (див. «Очищення та догляд»).

**Очищення та догляд** (див. мал. F)

**УВАГА!** Не занурюйте корпус пристрою у воду. Забороняється мити корпус пристрою в посудомийній машині.

**УВАГА!** Проводьте очищення тільки після від'єднання пристрою від електромережі та його повного остигання.

1. Вимийте всі частини пристрою, що контактують із продуктами, м'якою губкою та засобом для миття посуду. Промийте їх під проточною водою. Комплектуючі також можна мити в посудомийній машині.

2. Протріть корпус м'якою тканиною, змоченою у воді. Потім витріть насухо.

**УВАГА!** Перед складанням переконайтеся, що всі деталі повністю висохли.

**Усунення можливих несправностей**

**Пристрій не вмикається.** Можлива причина: розетка несправна. Рішення: перевірте справність розетки, під'єднавши до неї інший пристрій, за необхідності під'єднайте пристрій до справної розетки.

**Пристрій раптово припинив роботу.** Можлива причина: спрацював захист від перегріву. Рішення: відключіть пристрій від електромережі та дайте йому повністю охолонути.

**Інгредієнти в чаші натираються замість шинкування (або навпаки).** Можлива причина: ніж (18) встановлено неправильно. Рішення: вимкніть пристрій, відключіть від електромережі, встановіть ніж (18) зворотним боком.

**Інгредієнти виливаються або випадають із чаші під час роботи пристрою.** Можливі причини: чаша переповнена; обрано занадто високу температуру приготування. Рішення: видаліть надлишки інгредієнтів із чаші, щоб вони не перевищували позначку «MAX»; виберіть нижчу температуру приготування.

**УВАГА!** Якщо жоден із запропонованих способів не допоміг розв'язати проблему, зверніться до постачальника або до авторизованого сервісного центру. Не розбирайте пристрій і не намагайтеся відремонтувати його самостійно.

Компанія ASBISC залишає за собою право модифікувати пристрій та вносити зміни та доповнення до цього документу без попереднього повідомлення користувачів.

Гарантійний термін та термін служби – 2 роки з дати продажу пристрою в роздрібній мережі.

Відомості про виробника: ASBISC Enterprises PLC, Iapetou, 1, Agios Athanasios, 4101, Limassol, Cyprus (Кіпр). Вироблено в Китаї. Усі товарні знаки та торгові марки, згадані у цьому документі, є власністю відповідних власників. Дата виробництва вказана на упаковці.

Актуальні відомості та детальний опис пристрою, а також інструкція з підключення, сертифікати, відомості про компанію, які приймають претензії щодо якості та гарантії, доступні за посиланням [aeno.com/documents](http://aeno.com/documents). Цей пристрій відповідає вимогам безпеки.

**СПРОЩЕНА ДЕКЛАРАЦІЯ ВІДПОВІДНОСТІ.** Цим ASBISC заявляє, що пристрій відповідає Директиві 2014/53/EU. З повним текстом Декларації відповідності ЄС можна ознайомитися за наступною веб-адресою: [aeno.com/userfiles/files/Certificates/CE/CRIS.pdf](http://aeno.com/userfiles/files/Certificates/CE/CRIS.pdf).

**Директива RoHS.** Пристрій відповідає вимогам Директиви RoHS 2011/65/EU щодо обмеження вмісту шкідливих речовин, включаючи вимоги Директиви RoHS 2015/863/EU.

**UZB** Aqlli oshxona roboti **ACR0001S** – ko'p funktsiyalarni bajarish uchun mo'ljallangan qurilma: oziq-ovqat mahsulotlarini maydalashdan tortib, turli xil murakkablikdagi taomlarni tayyorlashgacha.

### **Texnik xususiyatlari**

Elektr manbayi (kirish): 220–240 V / 5,65 A (AC), 50–60 Gs, 1300,0 Vt (maks.). Kutish rejimidagi quvvat sarfi: < 2,0 Vt. Idishning hajmi: 3,5 l (foydalanish mumkin bo'lgan hajm – 2,3 l). Yuritgichning aylanish tezligi: 125–5000 ayl./daq. 9 ta dastur (8 ta avtomatik + qo'l rejimi). O'rnatilgan tarozi: o'lchov diapazoni – 0–5 kg, tortish bosqichi – 5 g, tara vaznini qayta tiklash funksiyasi. Display: sensorli, 5". Wi-Fi: 802.11 b/g/n (2412–2472 MGs). Nurlanish quvvati: 17,3 dBm / 53,7 mVt. Qizib ketishdan himoya. Boshqaruv: qo'l. Shovqin darajasi (1 m masofada): < 90 dB. Ta'minot kabelining uzunligi: 1 m. Material: ABS plastmassa, zanglamaydigan po'lat. O'lchami (U×K×B): 384×280×330 mm. Og'irligi: 7,8 kg. Rang: grafit rangli. Ishlatish shartlari: har. 0...+40 °C, nisb. naml. 40–60 % (kondensatsiyasiz). Saqlash shartlari: har. –20...+60 °C, nisb. naml. 20–75 % (kondensatsiyasiz).

### **Yetkazib berish to'plami (A-, B-rasmga q.)**

Aqlli oshxona roboti **ACR0001S**, idish, idish qopqog'i, kombayn qopqog'i, bug'da pishirgich, bug'da pishirgich qo'shimchasi, bug'da pishirgich qopqog'i, ko'pirtirgich, aralashtirish uchun nasadka, to'rtta pichoqli maydalagich nasadka, kichik bug' savati, qirg'ich/maydalagich uchun pichoq tutqichi, qirg'ich/maydalagich uchun ikki tomonlama pichoq, turtgich, o'lchov stakan, kurakcha, qisqacha foydalanuvchi qo'llanmasi.

### **Qurilma elementlari va tarkibiy qismlari (A-, B-rasmga q.)**

1 – mufta, 2 – korpus, 3 – display, 4 – indikator, 5 – rostlagich, 6 – ulab-uzgich, 7 – idish, 8 – idish qopqog'i, 9 – kombayn qopqog'i, 10 – bug'da pishirgich, 11 – bug'da pishirgich qo'shimchasi, 12 – bug'da pishirgich qopqog'i, 13 – ko'pirtirish, 14 – aralashtirish uchun nasadka, 15 – to'rtta pichoqli maydalagich nasadka, 16 – kichik bug' savati, 17 – qirg'ich/ maydalagich uchun pichoq tutqichi, 18 – qirg'ich/maydalagich uchun ikki tomonlama pichoq, 19 – turtgich, 20 – o'lchov stakan, 21 – kurakcha.

### **Cheklovlar va ogohlantirishlar**

**DIQQAT!** Pichoqlar bilan ehtiyotkor bo'ling: idishni bo'shatishdan oldin ularni idishdan chiqarib oling, ularni tozalash paytida ehtiyot bo'ling. Qurilma ishlayotgan vaqtda uning harakatlanuvchi qismlariga tegmang.

**DIQQAT!** Qurilmaning ayrim qismlari qizib ketishi va kuyishga olib kelishi mumkin! Idish, qopqoqlar va bug'da pishirgich to'liq sovimaguncha ushlamang yoki oshxona qo'lqopi yoxud qalin matodan foydalaning.

**DIQQAT!** Idishni to'ldirganda "MAX" belgisidan oshirmang - bu qurilma ishlayotgan vaqtda idishdagi mahsulotning toshib ketishiga olib kelishi mumkin.

**DIQQAT!** Idish chuqurchasiga suyuqlik tushishiga yo'l qo'ymang, bu qurilmaga zarar yetkazishi mumkin.







**DIQQAT!** Qurilmada suyakli va/yoki kemirchakli go'sht, danakli mevalar, po'choqli yong'oqlarni maydalamang. Pichoqning shikastlanishini oldini olish uchun oldindan suyaklarni, kemirchaklarni va postlarni tozalab tashlang.

Qurilma, 16 yoshgacha bo'lgan bolalar yoki jismoniy, ruhiy yoki aqliy qobiliyatlari cheklangan shaxslar tomonidan, ularda qurilmadan foydalanish bo'yicha yetarli malaka yoki bilimlar mavjud bo'lmagan va agar ularning xavfsizligi uchun mas'ul shaxsning nazorati ostida bo'lmasa, foydalanish uchun mo'ljallanmagan. Qurilma faqat maishiy sharoitda foydalanish uchun mo'ljallangan. Qurilmani ochiq havoda ishlatish ta'qiqlanadi. Bolalarga qurilma yoki uning butlovchi qismlari bilan o'ynashga yo'l qo'ymang. Qurilmani tushirib yubormang yoki tashlamang. Buzilgan qurilma yoki aksessuarlardan foydalanmang. Texnik spetsifikatsiyalarda ko'rsatilgan nominal kuchlanish va chastota elektr tarmog'ining parametrlariga mos kelishiga ishonch hosil qiling. Qurilmani faqat quruq qo'llar bilan ishlatning. Elektr tarmog'iga ulangan qurilmani qarovsiz qoldirmang. Foydalanishdan keyin va tozalashdan oldin qurilmani elektr tarmog'idan o'chiring. Qurilmani elektr tarmog'idan vilkasidan ushlab rozetkadan uzing. Qurilmani, ta'minot kabeli vilkasini yoki kabelni o'zini suvga yoki boshqa suyuqliklarga botirmang. Ta'minot kabeli buralmagan, bukilmagan, hech narsa bilan bosilmagan, issiq, o'tkir predmetlar va issiqlik manbalariga tegmaganligiga ishonch hosil qiling.

Agar sizda AENO™ qurilmasidan foydalanish bo'yicha savollaringiz yoki qiyinchiliklar yuzaga kelgan bo'lsa, iltimos, [support@aeno.com](mailto:support@aeno.com) elektron pochta manzili yoki [aeno.com/service-and-warranty](http://aeno.com/service-and-warranty) onlayn-chat sahifasi orqali qo'llab-quvvatlash xizmatiga murojaat qiling. Mutaxassislar muammoni hal qilishga yordam beradi va siz do'konga borishga vaqt va kuch sarflashingiz shart emas.

Faqat original komponentlardan foydalaning. Qurilmani tozalashda kimyoviy agressiv yuvish vositalari, abraziv pastalar, kislotalar yoki erituvchilar bo'lgan vositalar, shuningdek metall gubkalardan foydalanmang. Qurilmaning batafsil tavsifi, uning rejimlari va vazifalari [aeno.com/documents](http://aeno.com/documents) saytida mavjud bo'lgan foydalanuvchi to'liq qo'llanmasida mavjud.

### Butlovchi qismlarning belgilanish maqsadi

	Souslar, krem-sho'rvalar, smuzi, bolalar ovqatlari, sutli kokteyllar ingredientlarini maydalash va aralashtirish; xamir qorish. <b>Eslatma.</b> Nasadkani har qanday tezlikda ishlatish mumkin
	Tuxum oqi, qaymoqlarni ko'pirtirish; sous va kremlar ingrediylarini aralashtirish. <b>DIQQAT!</b> Nasadkani <b>faqat</b> 1–4-tezlikda ishlatish
	Ingrediylarni aralashtirish; isitish funksiyasidan foydalangan holda sho'rvalarni tayyorlash. <b>DIQQAT!</b> Nasadkani <b>faqat</b> 1–3-tezlikda ishlatish
	Bug'da tayyorlash. <b>Eslatma.</b> Bir vaqtning o'zida bir nechta oziq-ovqat mahsulotlarini bug'da pishirish uchun bug'da pishirgich qo'shimchasidan foydalaning (11)
	Bug'da pishirish; yormalar va boshqa kichik ingrediylarni qaynatish
	Ingrediylarni qirish/to'g'rash. <b>DIQQAT!</b> Nasadkani <b>faqat</b> 4–6-tezlikda ishlatish

### Qurilma indikatsiyasi

Indikator holati	Ma'nosi
------------------	---------

#### Kutish rejimida

Oq va qizil rangda miltillayapti	Idish qurilmaga o'rnatilgan va qopqoq yopilgan
Qizil rangda miltillayapti	Idish qurilmaga o'rnatilgan va qopqog'i yopilgan

#### Qurilma ishlash paytida

Oq va qizil rangda miltillayapti	"Tarozi" rejimida ishlash
Oq rangda miltillaydi	60 °C gacha isitish rejimida ishlash
Qizil rangda miltillayapti	60 °C dan yuqori isitish rejimida ishlash

#### Rostlovchi funksiyasi



O'ngga/chapga burish	Tanlangan dastur parametrlarini sozlash
Bir marta bosish	Dasturni ishga tushirish/to'xtatib turish; dastur tugagandan so'ng qurilmani kutish rejimiga o'tkazish
3 soniya bosib turish	Ishga tushirilgan dasturni bekor qilish
Bosib turish ("Turbo" rejimida)	Pichoqning aylanishi

### Qurilmani ishlashga tayyorlash

- O'ramni ehtiyotkorlik bilan oching va qurilma hamda butlovchi qismlarni chiqarib oling. Ulardan barcha qadoqlash materiallarini olib tashlang.
- Qurilma va butlovchi qismlarning tozalang ("Tozalash va parvarishlash"ga q.).
- Qurilma korpusini (2) tekis barqaror yuzaga o'rnating.
- Ta'minot kabeli vilkasini rozetkaga ulang.
- Uzib ulagichni (6) I holatiga o'tkazing va displey (3) yonishini kuting.

### Wi-Fi tarmog'iga ulanish va akkaunt yaratish

**DIQQAT!** Retseptlarga, shuningdek chok va retseptlar bazasi yangilanishlariga kirish uchun Wi-Fi tarmog'iga (2,4 GGs) ulanish va qurilma displeyi yordamida akkaunt yaratish kerak.

- Qurilmani ishlashga tayyorlang va displey yoqilgandan so'ng uning istalgan qismiga bir marta bosing.
- Ochilgan menyuning yuqori qismida kerakli Wi-Fi tarmog'ini bosing  va tanlang (faqat 2,4 GGs).
- Tarmoq parolini kiriting va "Tasdiqlash" tugmasini bosing. Ulanish jarayoni tugashini kuting va  ni bosing.

4. Menyuning yuqori qismidagi  tugmani bosing.
5. Ochilgan oynada "Kirish/Ro'yxatdan o'tish" tugmasini bosing.
6. "Ro'yxatdan o'tish" tugmasini bosing.
7. Ro'yxatdan o'tish shaklida akkaunt yarating: elektron pochta manzilini kiriting va parol yarating, "Ro'yxatdan o'tish" tugmasini takroran bosing.
8. Ochilgan oynada akkaunt ma'lumotlarini (foydalanuvchi nomi, jinsi va yoshi) kiriting va "Saqlash" tugmasini bosing.

### Chokning yangilanishi

Chokning yangi versiyasi aniqlanganda (agar qurilma 2,4 GHzli Wi-Fi tarmog'iga ulangan bo'lsa) displeyda tegishli bildirishnoma paydo bo'ladi. Bildirishnoma oynasida "Yangilanish" tugmasini bosing. Displeyda chokning yangilanish jarayoni ko'rsatiladi. Yangilanish tugallanganligi haqidagi xabarni kuting.

**DIQQAT!** Yangilanish vaqtida qurilmani o'chirmang yoki uni elektr tarmog'idan uzming.

### Qurilmani ishlatish

1. Idishni (7), to'xtaguncha, **C**-rasmda ko'rsatilganidek korpusga o'rnatib. Indikator (4) qizil rangda millitay boshlaydi.
2. Displeyda opsiyalardan birini tanlang:
  - "Rejim": ro'yxatdan rejimni tanlang va displeydagi tugmalar yoki rostlagich (5) yordamida parametrlarni sozlang;
  - "Retseptlar": retseptni tanlang va uning tavsifi, shuningdek kerakli ingredientlar va butlovchi qismlar ro'yxati bilan tanishib chiqing.
3. Ingredientlarni tayyorlab qo'ying: agar kerak bo'lsa, mahsulotlarni tozalang va/yoki yuving; yong'oq po'stloqlarini, go'shtning suyak va kemirchaklarini tozalab tashlang; katta ingredientlarni mayda qilib kesing.
4. Ish uchun zarur bo'lgan butlovchi qismlarni oling va qurilmani yig'ing (quyidagi jadvalga q.). Agar qurilmaning barcha elementlari to'g'ri o'rnatilgan bo'lsa, indikator oq va qizil rangda millitay boshlaydi.

<p><b>Maydalagich nasadka</b></p> <p>Maydalagich nasadkani (15) muftaga (1) to'xtaguncha o'rnatib. Ingredientlarni idishga soling va qopqog'ini yoping (8)</p> 	<p><b>Ko'pirtirgich</b></p> <p>Ko'pirtirgichni (13) muftaga to'xtaguncha o'rnatib. Ingredientlarni idishga soling va qopqog'ini yoping (8)</p> 
<p><b>Aralashtirish nasadkasi</b></p> <p>Aralashtirish nasadkasini (14) muftaga to'xtaguncha o'rnatib. Ingredientlarni idishga soling va qopqog'ini yoping (8)</p> 	<p><b>Kichik bug' savati</b></p> <p>Idishga kerakli miqdorda suv quyib (kamida 600 ml). Savatni (16) muftaga to'xtaguncha o'rnatib. Ingredientlarni savatga qo'shing va qopqog'ini yoping (8)</p> 
<p><b>Qirish/to'g'rash uchun ikki tomonlama pichog</b></p> <p>Tutqichni (17) muftaga o'rnatib. Tutqichga qirish/to'g'rash pichog'ini (18) kichik tig'lar (qirish uchun) yoki keng tig'lar (to'g'rash uchun) bilan yuqoriga qaratib o'rnatib. Idishni qopqog' (9) bilan yoping</p> 	<p><b>Bug'da pishirgich</b></p> <p>Idishga kerakli miqdorda suv quyib (kamida 600 ml). Bug'da pishirgichni (10) idishga ulang va mahkamlash uchun soat strelkasi yo'nalishi bo'yicha burang. Ingredientlarni bug'da pishirgichga qo'shing va qopqog'ini yoping (12)</p> 

5. Displeyda tanlangan dasturni ishga tushirish uchun "Boshlash" tugmasini bosing. Tayyorlashning ortga hisoblash vaqti displeyda ko'rsatiladi.

**Eslatma.** "Bug'da pishirish" rejimida pishirishning ortga hisoblash vaqti harorat 95 °C ga yetganda boshlanadi.

**Eslatma.** Agar qurilma qirish/to'g'rash pichog'i bilan ishlatilsa, ingredientlarni qopqog'dagi (9) teshik orqali idishga kiritish kerak. Ingredientlarni idishga kiritish uchun turtgichdan (19) foydalaning.

**DIQQAT!** Qurilma ishlayotgan vaqtda uning harakatlanuvchi qismlariga tegmang.

6. Dastur tugagandan so'ng displeydagi "Tasdiqlash" tugmasini bosing, ulab uzgichni  holatiga o'tkazib va qurilmani elektr ta'minotidan uzing.

7. Qopqoqni soat strelkasiga teskari burash orqali idishni blokdan chiqaring (bug'da pishirgichli to'plam – qopqoqli bug'da pishirgich varianti uchun) (**E**-rasmga q.).

**Eslatma.** Agar idish bloklangan bo'lsa, qurilma elektr tarmog'idan uzilgan bo'lsa ham, uni korpusdan chiqarib bo'lmaydi.

8. Idishni korpusdan yechib oling. Keyin ichidagi mahsulotni chiqarib olish uchun qopqoqni va nasadkani/bug' savatini yoki bug'da pishirgichni yechib oling.

**DIQQAT!** Idish va qopqoq yuzasi qizib ketishi mumkin. Idishni qurilmadan va qopqoqni idishdan olish uchun oshxona qo'lqopi yoki qalin matodan foydalaning.

**Eslatma.** Kichik bug' savatini idishdan olish uchun kurakchadan (21) foydalaning (**D**-rasmga q.).

9. Qurilma va uning qismlarini tozalang ("Tozalash va parvarishlash"ga q.).

**Tozalash va parvarishlash (F-rasmga q.)**

**DIQQAT!** Qurilma korpusini suvga botirmang. Qurilma korpusini idish yuvish mashinasida yuvish taqiqlangan.

**DIQQAT!** Qurilmani elektr tarmog'idan uzib, to'liq sovutgandan keyingina tozalang.

1. Qurilmaning oziq-ovqat mahsulotlari bilan aloqa qiladigan barcha qismlarini yumshoq gubka va idish yuvish vositasi bilan yuving. Ularni oqar suv ostida yuving. Butlovchi qismlarni idish yuvish mashinasida ham yuvish mumkin.

2. Korpusni suv bilan namlangan yumshoq mato bilan arting. Keyin uni quriguncha arting.

**DIQQAT!** Yig'ishdan oldin barcha qismlar to'liq quriganligiga ishonch hosil qiling.

**Mumkin bo'lgan nosozliklarni bartaraf etish**

**Qurilma yoqilmayapti.** Ehtimoliy sabab: rozetka nosoz. Yechim: rozetkaning sozligini unga boshqa qurilmani ulash orqali tekshiring va agar kerak bo'lsa, qurilmani ishlaydigan rozetkaga ulang.

**Qurilma birdan ishlamay qoldi.** Ehtimoliy sabab: haddan tashqari qizib ketishdan himoyalaniş ishlab ketdi. Yechim: qurilmani elektr tarmog'idan o'chiring va to'liq sovishini kuting.

**Idishdagi ingridiyentlar to'g'ralish o'rniga (yoki aksincha) qirilyapti.** Ehtimoliy sabab: pichoq (18) noto'g'ri o'rnatilgan. Yechim: qurilmani o'chiring, elektr manbayidan uzing, pichoqni (18) teskari tomoni bilan o'rnatang.

**Qurilma ishlayotgan paytda ingridiyentlar idishdan to'kilyapti yoki tushyapti.** Ehtimoliy sabablar: idish to'lib ketgan; juda yuqori pishirish harorati tanlangan. Yechim: "MAX" belgisidan oshib ketmasligi uchun idishdagi ortiqcha ingridiyentlarni olib tashlang; pastroq pishirish haroratini tanlang.

**DIQQAT!** Taklif etilgan usullarning hech biri muammoni hal qilishga yordam bermagan bo'lsa, yetkazib beruvchiga yoki vakolatli xizmat ko'rsatish markaziga murojaat qiling. Qurilmani qismlarga ajratmang yoki uni o'zingiz ta'mirlashga urinmang.

ASBISC kompaniyasi foydalanuvchilarni oldindan ogohlantirmasdan qurilmani rivojlantirish, o'zgartirishlar kiritish, ushbu hujjatga o'zgartirish va qo'shimchalar kiritish huquqini o'zida saqlab qoladi.

Kafolat va xizmat muddati – qurilma chakana savdo tarmog'ida sotilgan kundan boshlab 2 yil.

Ishlab chiqaruvchi haqida ma'lumot: ASBISC Enterprises PLC, Iapetou, 1, Agios Athanasios, 4101, Limassol, Cyprus (Kipr). Xitoyda ishlab chiqarilgan. Ushbu hujjatda keltirib o'tilgan barcha tovar belgilari va savdo markalari tegishli egalaringning mulki hisoblanadi. Ishlab chiqarish sanasi o'ramda ko'rsatilgan.

Qurilmaning dolzarb ma'lumotlari va batafsil tavsifi, shuningdek ulanish bo'yicha ko'rsatmalar, sertifikatlar, sifat va kafolatlar bo'yicha da'volarni qabul qiladigan kompaniyalar haqidagi ma'lumotlar [aeno.com/documents](http://aeno.com/documents) sahifasida mavjud. Ushbu qurilma tegishli xavfsizlik talablariga javob beradi.

**SODDALASHTIRILGAN MUVOFIQLIK DEKLARATSIYASI.** Shu bilan, ASBISC qurilmasi 2014/53/EU direktivasiga muvofiqligini e'lon qiladi. Evropa Ittifoqining Muvofiqlik deklaratsiyasining to'liq matni bilan quyidagi veb-manzilda tanishish mumkin: [aeno.com/userfiles/files/Certificates/CE/CRIS.pdf](http://aeno.com/userfiles/files/Certificates/CE/CRIS.pdf).

**RoHS direktivasi.** Qurilma xavfli moddalar miqdorini cheklash bo'yicha RoHS 2011/65/EU direktivasi, shu jumladan RoHS 2015/863/EU direktivasi talablariga javob beradi.

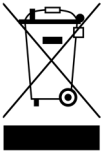

**ENG Recycling information.** This symbol indicates that you must follow the Waste Electrical and Electronic Equipment (WEEE) and Waste Battery and Battery Regulations when disposing of the device, its batteries and accumulators, and its electrical and electronic accessories. According to the rules, this equipment must be disposed of separately at the end of its service life. Do not dispose of the device, its batteries and accumulators, or its electrical and electronic accessories together with unsorted municipal waste, as this will harm the environment. To dispose of this equipment, it must be returned to the point of sale or turned in to a local recycling facility. You should contact your local household waste disposal service for details.

**ARA** **معلومات التخلص.** هذا الرمز يعني أنه عند التخلص من الجهاز وبطارياته القابلة وغير القابلة لإعادة الشحن وكذلك من إكسسواراته الكهربائية والإلكترونية، يجب اتباع قواعد التعامل مع نفايات المعدات الكهربائية والإلكترونية (WEEE) وقواعد التعامل مع نفايات البطاريات القابلة وغير القابلة لإعادة الشحن. تخضع هذه المعدات للتخلص منها بشكل منفصل في نهاية فترة خدمتها. ولا يسمح بالتخلص من الجهاز وبطارياته القابلة وغير القابلة لإعادة الشحن وكذلك من إكسسواراته الكهربائية والإلكترونية مع النفايات الحضرية غير المصنفة حيث يسبب ذلك البينة للتخلص من هذه المعدات ، يجب إعادتها إلى نقطة البيع أو تسليمها إلى نقطة إعادة تدوير محلية. للحصول على المزيد من المعلومات ، يرجى الاتصال بالخدمة المحلية للتخلص من النفايات المنزلية.

**BOS Informacije o odlaganju.** Ovaj simbol označava da se proizvod, njegove baterije i akumulatori, te njegov električni i elektronski pribor trebaju odlagati u skladu sa smjernicama za otpadnu električnu i elektronsku opremu (WEEE) i pravilima za odlaganje otpadnih baterija. Propisi zahtijevaju da se ova oprema odvojeno odlaže na kraju njenog upotrebnoг roka. Nemojte odlagati uređaj, njegove baterije i akumulatore, te njegov električni i elektronički pribor s nerazvrstanim komunalnim otpadom, jer će to naštetiti okolišu. Za uredno odlaganje ove opreme treba je vratiti na prodajno mjesto ili predati lokalnom centru za reciklažu. Za detalje obratite se lokalnoj službi za zbrinjavanje komunalnog otpada.

**BUL Информация за рециклиране.** Този символ означава, че при изхвърлянето на устройството, неговите батерии и акумулатори, както и на електрическите и електронните му принадлежности, трябва да се спазват разпоредбите за отпадъците от електрическо и електронно оборудване (WEEE) и за отпадъците от батерии и акумулатори. Съгласно правилата, това оборудване в края на експлоатационния живот подлежи на отделно изхвърляне. Не изхвърляйте устройството, неговите батерии и акумулатори, както и електрическите и електронните му принадлежности заедно с несортирани битови отпадъци, тъй като това би било вредно за околната среда. За да изхвърлите това оборудване, то трябва да бъде върнато в точката на продажба или предадено в местен център за рециклиране. За подробности трябва да се обърнете към местната служба за изхвърляне на битови отпадъци.

**CES Informace o recyklaci.** Tento symbol znamená, že při likvidaci zařízení, jeho baterií a akumulátorů a jeho elektrického a elektronického příslušenství se musíte řídit nařízeními o odpadních elektrických a elektronických zařízeních (WEEE) a nařízením o odpadních bateriích a akumulátorech. Podle předpisů musí být toto zařízení po skončení životnosti zlikvidováno odděleně. Přístroj, baterie a akumulátory ani elektrické a elektronické příslušenství nelikvidujte společně s netříděným komunálním odpadem, protože by to bylo škodlivé pro životní prostředí. Chcete-li toto zařízení zlikvidovat, musíte jej vrátit na prodejní místo nebo odevzdat v místním recyklačním centru. Podrobnosti vám sdělí místní služba pro likvidaci domovního odpadu.

**DEU Informationen über Recycling.** Dieses Symbol bedeutet, dass Sie bei der Entsorgung des Geräts, seiner Batterien und Akkus sowie seines elektrischen und elektronischen Zubehörs die Vorschriften für Elektro- und Elektronik-Altgeräte (WEEE) und für Altbatterien und -akkus beachten müssen. Gemäß den Vorschriften müssen diese Geräte am Ende ihrer Nutzungsdauer getrennt entsorgt werden. Entsorgen Sie das Gerät, seine Batterien und Akkus sowie sein elektrisches und elektronisches Zubehör nie zusammen mit unsortiertem Siedlungsabfall, da dies umweltschädlich ist. Um dieses Gerät zu entsorgen, muss es im Geschäft zurückgegeben oder bei einem örtlichen Recyclingzentrum abgegeben werden. Nähere Informationen zum örtlichen Müllentsorgungssystem erhalten Sie auch direkt beim zuständigen Gemeindeamt.

**ELL Πληροφορίες για την ανακύκλωση.** Αυτό το σύμβολο σημαίνει ότι πρέπει να τηρούνται οι κανονισμοί για τα απόβλητα ηλεκτρικού και ηλεκτρονικού εξοπλισμού (WEEE) και τα απόβλητα μπαταριών και συσσωρευτών κατά την απόρριψη της συσκευής, των μπαταριών και των συσσωρευτών της, καθώς και των ηλεκτρικών και ηλεκτρονικών εξαρτημάτων της. Σύμφωνα με τους κανονισμούς, ο εξοπλισμός αυτός πρέπει να απορριπτεί χωριστά στο τέλος της διάρκειας ζωής του. Μην πετάτε τη συσκευή, τις μπαταρίες και τους συσσωρευτές της ή τα ηλεκτρικά και ηλεκτρονικά εξαρτήματά της μαζί με τα αδιαχώριστα στικά απόρριμματά, καθώς αυτό θα ήταν επιβλαβές για το περιβάλλον. Για να απορρίψετε αυτόν τον εξοπλισμό, πρέπει να τον επιστρέψετε σε ένα σημείο πώλησης ή να τον παραδώσετε σε ένα τοπικό κέντρο ανακύκλωσης. Επικοινωνήστε με την τοπική υπηρεσία διάθεσης οικιακών απορριμμάτων για λεπτομέρειες.

**EST Teave ringlussevõtu kohta.** Need sümbolid näitavad, et seadme, selle patareide ja akude ning elektri- ja elektroonikaseadmete kõrvaldamisel tuleb järgida elektri- ja elektroonikaseadmete jäätmete (WEEE) ning patarei- ja akujäätmete määrusi. Vastavalt eeskirjadele tuleb need seadmed nende kasutusaja lõppedes eraldi kõrvaldada. Ärge visake seadet, selle patareisid ja akusid ega elektrilisi ja elektroonilisi lisaseadmeid koos sorteerimata olmejäätmetega, sest see oleks keskkonnale kahjulik. Selle seadme kõrvaldamiseks tuleb see tagastada müügikohta või anda kohalikele ringlussevõtukeskusele. Täpsemate üksikasjade saamiseks peaksite võtma ühendust oma kohaliku olmejäätmete kõrvaldamise teenusega.

**FRZ Informations sur l'utilisation.** Ce symbole signifie que vous devez respecter la réglementation relative aux déchets d'équipements électriques et électroniques (WEEE) et aux piles et accumulateurs usagés lorsque vous mettez au rebut l'appareil, ses piles et accumulateurs et ses accessoires électriques et électroniques. Conformément à la réglementation, cet équipement doit être éliminé séparément à la fin de sa vie utile. N'utilisez pas l'appareil, ses piles et accumulateurs ou ses accessoires électriques et électroniques avec les déchets municipaux non triés, car cela serait nuisible à l'environnement. Pour mettre au rebut cet équipement, il faut le retourner au point de vente ou le remettre à un centre de recyclage local. Vous devez contacter votre service local d'élimination des déchets ménagers pour plus de détails.

**HRV Informacije o odlaganju.** Ovaj simbol znači da se proizvod, njegove baterije i akumulatori te električni i elektronički dodaci trebaju zbrinuti u skladu sa smjernicama za otpadnu električnu i elektroničku opremu (WEEE) i smjernicama za zbrinjavanje otpadnih baterija. Prema propisima, ova oprema podliježe posebnom prikupljanju na kraju radnog vijeka. Uređaj, njegove baterije i akumulatori te njegov električni i elektronički pribor ne smiju se odlagati skupa s nerazvrstanim komunalnim otpadom jer to nanosi štetu okolišu. U svrhu urednog odlaganja ovakve opreme, morate je vratiti na prodajno mjesto ili u vaš lokalni centar za reciklažu. Za detaljne informacije obratite se lokalnoj službi za zbrinjavanje komunalnog otpada.

**HUN Ártalmatlanítással kapcsolatos információk.** Ez a szimbólum azt jelenti, hogy a készülék, annak elemei és akkumulátorai, valamint elektromos és elektronikus tartozékai ártalmatlanításakor be kell tartania az elektromos és elektronikus berendezések hulladékaira (WEEE) és az elem- és akkumulátorhulladékokra vonatkozó előírásokat. Az előírások szerint ez a berendezés élettartama végén külön ártalmatlanítást igényel. Ártalmatlanításkor ne dobja ki a készüléket, annak elemeit és akkumulátorait, valamint elektromos és elektronikus tartozékait a válogatatlannal kommunális hulladékkal együtt, mivel ez káros a környezetre. Az adott berendezés ártalmatlanításához vissza kell juttatni azt az eladás helyére, vagy le kell adni egy helyi újrahasznosító központban. A részletekért forduljon a helyi háztartási hulladékkezelő szolgáltatóhoz.

**HYE Տեղեկատվություն ուսիլիզացիայի վերաբերյալ.** Այս խորհրդանիշը նշանակում է, որ սարքը, նրա մարտկոցներն ու կուտակիչները, ինչպես նաև նրա էլեկտրական և էլեկտրոնային պարագաները ուսիլիզացնելիս պետք է հետևել էլեկտրական և էլեկտրոնային սարքավորումների արտադրության թափոնների (WEEE) և մարտկոցի ու կուտակիչների թափոնների հետ վարվելու կանոնակարգերին: Համաձայն կանոնների, տվյալ սարքավորումը ծառայության ժամկետի ավարտից հետո ներսկայ է բաժան ուսիլիզացիայի: Սարքը, մարտկոցները և կուտակիչները, ինչպես նաև էլեկտրական և էլեկտրոնային պարագաները չի կարելի ուսիլիզացնել չստասակարկված քաղաքային թափոնների հետ, քանի որ դա կլնասի շրջակա միջավայրին: Այս սարքի ուսիլիզացիայի համար, այն պետք է վերադարձվի վաճառքի կետ կամ համեմատի տեղական վերապահկան կետ: Մտնաժաման տեղեկություններ ստանալու համար մտախմբելու է դիմել տեղական էլեկտրային թափոնների ոչ-չեղանման ծառայության:

**ITA Informazioni sul riciclaggio.** Il simbolo indica che è necessario seguire i regolamenti sui rifiuti di apparecchiature elettriche ed elettroniche (WEEE) e sui rifiuti di pile e batterie quando si smaltisce l'apparecchio, le sue batterie e accumulatori e i suoi accessori elettrici ed elettronici. Secondo le norme questo dispositivo deve essere smaltito separatamente alla fine della sua vita utile. Non smaltire il dispositivo, le sue batterie e accumulatori o i suoi accessori elettrici ed elettronici insieme ai rifiuti urbani non differenziati, poiché ciò sarebbe dannoso per l'ambiente. Per smaltire questo dispositivo deve essere restituito al punto vendita o consegnato a un centro di riciclaggio locale. Dovresti contattare il tuo servizio locale di smaltimento dei rifiuti domestici per i dettagli.

**KAT ნარჩენების თავიდან მოშორების შესახებ ინფორმაცია.** ეს სიმბოლო ნიშნავს, რომ მოწყობლობის, მისი ბატარების და აკუმულატორების, აგრეთვე მისი ელექტრო და ელექტრონული აქსესუარების განადგურებისას საჭიროა ელექტრო და ელექტრონული მოწყობლობების წარმოების ნარჩენებთან მიჯორების წესების (WEEE) და ბატარების და აკუმულატორების ნარჩენებთან მოპყრობის რეგულაციების დაცვა. რეგულაციების თანახმად, ეს მოწყობილობა ექვემდებარება ცალ-ცალკე გადყრას მისი სარგებლიანობის ვადის ზოლის. არ გადაავადოთ მოწყობილობა, მისი ბატარები და აკუმულატორები, ასევე მისი ელექტრო და ელექტრონული აქსესუარები არასოტრინებულ მუნიციპალურ ნაგავსაყრელებზე, რადგან ეს ზიანს აყენებს გარემოს. ამ აღკვერტილობის თავიდან მოშორების მიზნით, ის უნდა დაბრუნდეს გაყიდვის ადგილას ან გაიგზავნოს თქვენს ადგილობრივ გადამუშავების ცენტრში. გზივით, დაუკავშირდეთ თქვენს ადგილობრივ საყოფაცხოვრებო ნარჩენების მართვის სამსახურს დეტალებისთვის.

**KAZ Көдеге жарату туралы ақпарат.** Бұл таңба өнімді, оның батареялары мен аккумуляторларын, сондай-ақ оның электрлік және электрондық керек-жарақтарын электрлік және электронды жабдықтың (WEEE) қалдықтары туралы тұсқауларға және батарея қалдықтарын жою тұсқауларына сәйкес көдеге жарату керектігін көрсетеді. Нормативтік құжаттар бұл жабдықты пайдалану мерзімі аяқталғаннан кейін белек жинауды талап етеді. Құрылғыны, оның батареялары мен аккумуляторларын, сондай -ақ оның электрлік және электронды жабдықтың керек -жарақтарын сұрыпталмаған қалалық қалдықтармен бірге тастамаңыз, себебі бұл қоршаған ортаға зиян тигізеді. Бұл жабдықты тастау үшін оны сату орнына немесе жергілікті қайта өңдеу орталығына қайтару қажет.

**LAV Informācija par pārstrādi.** Šis simbols nozīmē, ka, atbrīvojoties no ierīces, tās baterijām un akumulatoriem, kā arī tās elektriskajiem un elektroniskajiem piederumiem, jāievēro elektrisko un elektronisko iekārtu atkritumu (WEEE) un bateriju un akumulatoru atkritumu noteikumi. Noteikumi paredz, ka šīs iekārtas, beidzoties to kalpošanas laikam, ir jālikvidē atsevišķi. Neizmetiet ierīci, tās baterijas un akumulatorus, kā arī elektriskos un elektroniskos piederumus kopā ar nešķīrotiem sadzīves atkritumiem, jo tas kaitētu videi. Lai atbrīvotos no šo iekārtu, tā ir jānodod atpakaļ tā tirdzniecības vai nodot vietējo uz pārstrādi. Lai saņemtu sīkaku informāciju, sazinieties ar vietējo sadzīves atkritumu apglabāšanas dienestu.

**LIT Informacija apie perdirimą.** Šis simbolis reiškia, kad šalinant prietaisą, jo baterijas ir akumulatorius bei elektrinius ir elektroninius priedus būtina laikyti elektros ir elektroninės įrangos atliekų (WEEE) ir baterijų ir akumuliatorių atliekų tvarkymo taisykliai. Pagal teisės aktus, pasibaigus šios įrangos naudojimo laikui, ji turi būti utilizuojama atskirai. Negalima išmesti su prietaisais, jo baterijas ir akumulatorius, o taip pat jo elektriniai ir elektroniniai priedai kartu su nerūšiuotomis komunalinėmis atliekomis, nes tai būtų kenksminga aplinkai. Norint atsikratyti šios įrangos, ją reikia gražinti į pardavimo vietą arba atiduoti į vietinį perdirimą centrą. Norėdami gauti daugiau informacijos, turėtų kreiptis į vietos klientų aptarnavimo atliekų šalinimo.

**NLD Informatie over utilisatie.** Dit symbool betekent dat de voorschriften voor afgedankte elektrische en elektronische apparatuur (WEEE) en afgedankte batterijen en accu's moeten worden opgevoeld bij het weggoeien van het apparaat, de batterijen en accu's en de elektrische en elektronische accessoires. Volgens de regels is deze apparatuur aan het einde van de levensduur apart te verwijderen. Het is niet toegestaan om het apparaat, de batterijen en accu's ervan, evenals de elektrische en elektronische accessoires samen met ongesorteerd huishoudelijk afval te verwijderen, omdat dit schadelijk is voor het milieu. Om deze apparatuur af te voeren, moet deze worden ingeleverd bij een verkooppunt of worden afgeleverd bij een plaatselijk recyclingcentrum. Neem contact op met uw plaatselijke afvalverwerkingsbedrijf voor meer informatie.

**POL Informacja dotycząca recyklingu.** Ten symbol oznacza, że podczas utylizacji urządzenia, jego baterii i akumulatorów oraz akcesoriów elektrycznych i elektronicznych należy przestrzegać przepisów dotyczących zużytego sprzętu elektrycznego i elektronicznego (WEEE) oraz zużytych baterii i akumulatorów. Zgodnie z przepisami to urządzenie podlega selektywnej utylizacji po zakończeniu okresu użytkowania. Nie wolno wyrzucać urządzenia, jego baterii i akumulatorów oraz akcesoriów elektrycznych i elektronicznych razem z niesortowanymi odpadami komunalnymi, ponieważ może to być szkodliwe dla środowiska. Aby utylizować urządzenie, należy je zwrócić do punktu sprzedaży lub przekazać do lokalnego centrum recyklingu. W celu uzyskania szczegółowych informacji należy skontaktować się z lokalnymi służbami zajmującymi się usuwaniem odpadów z gospodarstw domowych.

**POR** **Informações de descarte.** Este símbolo significa que, ao descartar um dispositivo, as suas baterias e acumuladores e os seus acessórios elétricos e eletrônicos, as regras de gestão de resíduos de equipamentos elétricos e eletrônicos (WEEE) e as regras de gestão de resíduos de baterias e acumuladores devem ser seguidas. Os regulamentos exigem que este equipamento seja descartado separadamente no final da sua vida útil. O dispositivo, as suas baterias, acumuladores e os seus acessórios elétricos e eletrônicos não devem ser descartados como lixo municipal indiferenciado, pois isso prejudicará o meio ambiente. Para descartar este equipamento, ele deve ser devolvido ao ponto de venda ou entregue a um centro de reciclagem local. Para obter detalhes, entre em contacto com o serviço local de descarte de lixo doméstico.

**RON** **Informații privind reciclarea.** Aceste simboluri indică faptul că trebuie să respectați Regulamentul privind deșeurile de echipamente electrice și electronice (WEEE) și Regulamentul privind deșeurile de baterii și acumulatori atunci când aruncați aparatul, bateriile și acumulatorii acestuia, precum și accesoriile electrice și electronice ale acestuia. Conform reglementărilor acest echipament trebuie eliminat separat la sfârșitul duratei sale de viață. Nu aruncați aparatul, bateriile și acumulatorii acestuia sau accesoriile electrice și electronice împreună cu deșeurile municipale nesortate, deoarece acest lucru ar fi dăunător pentru mediu. Pentru a elimina acest echipament acesta trebuie returnat la punctul de vânzare sau predat la un centru de reciclare local. Pentru detalii contactați serviciul local de eliminare a deșeurilor menajere.

**RUS** **Информация об утилизации.** Этот символ означает, что при утилизации устройства, его батареи и аккумуляторов, а также его электрических и электронных аксессуаров необходимо следовать правилам обращения с отходами производства электрического и электронного оборудования (WEEE) и правилам обращения с отходами батарей и аккумуляторов. Согласно правилам, данное оборудование по окончании срока службы подлежит раздельной утилизации. Не допускается утилизировать устройство, его батареи и аккумуляторы, а также его электрические и электронные аксессуары вместе с неотсортированными коммунальными отходами, поскольку это нанесет вред окружающей среде. Для утилизации данного оборудования его необходимо вернуть в пункт продажи или сдать в местный пункт переработки. Для получения подробных сведений следует обратиться в местную службу ликвидации коммунальных отходов.

**SLK** **Informácie o recyklácii.** Tento symbol znamená, že pri likvidácii zariadenia, jeho batérií a akumulátorov a jeho elektrického a elektronického príslušenstva sa musia dodržiavať predpisy o odpade z elektrických a elektronických zariadení (WEEE) a o odpade z batérií a akumulátorov. Podľa predpisov sa toto zariadenie musí po skončení životnosti zlikvidovať oddelene. Prístroj, jeho batérie a akumulátory ani jeho elektrické a elektronické príslušenstvo nevyhadzujte spolu s netriedeným komunálnym odpadom, pretože by to bolo škodlivé pre životné prostredie. Ak chcete toto zariadenie zlikvidovať, musíte ho vrátiť na miesto predaja alebo odovzdať do miestneho recyklačného centra.

**SLV** **Informacije o odstranjevanju.** Ta simbol pomeni, da je treba pri odstranjevanju naprave, njenih baterij in akumulatorjev ter električnega in elektronskega pribora upoštevati predpise o odpadni električni in elektronski opremi (WEEE) in odpadnih baterijah in akumulatorjih. Predpisi zahtevajo, da se ta oprema ob koncu njene življenjske dobe odstrani ločeno. Naprave, baterij in akumulatorjev ter električnega in elektronskega pribora ne odlagajte skupaj z nesortiranimi komunalnimi odpadki, saj bi to škodovalo okolju. Če želite to opremo odstraniti, jo morate vrniti na prodajno mesto ali oddati v lokalnem centru za recikliranje. Za podrobnosti se obrnite na lokalno službo za odstranjevanje gospodinskih odpadkov.

**SPA** **Información de reciclaje.** Este símbolo significa que debe seguir la normativa sobre residuos de aparatos eléctricos y electrónicos (WEEE) y sobre residuos de pilas y baterías al eliminar el aparato, sus pilas y acumuladores y sus accesorios eléctricos y electrónicos. Según la normativa, estos equipos deben eliminarse por separado al final de su vida útil. No elimine el aparato, sus baterías y acumuladores, ni sus accesorios eléctricos y electrónicos junto con los residuos urbanos no clasificados, ya que esto sería perjudicial para el medio ambiente. Para la eliminación de este equipo hay que devolverlo al punto de venta o entregarlo a un centro de reciclaje local. Debe ponerse en contacto con el servicio local de eliminación de residuos domésticos para obtener más información.

**SRP** **Informacije o odlaganju.** Ovaj simbol znači da se proizvod, njegove baterije i akumulatori, kao i njegov električni i elektronski pribor moraju odlagati u skladu sa smernicama za otpadnu električnu i elektronsku opremu (WEEE) i regulativama za odlaganje otpadnih baterija. Propisi zahtevaju da se ova oprema selektivno odlaze na kraju njenog upotrebnog veka. Uredaj, njegove baterije i akumulatori, kao i njegov električni i elektronski pribor ne smeju se odlagati zajedno sa nerazvrstanim komunalnim otpadom jer će to naneti štetu životnoj sredini. Za uredno odlaganje ove opreme, trebate je vratiti u prodajno mesto ili predati lokalnom centru za reciklažu. Za detalje obratite se lokalnoj službi za odlaganje kućnog otpada.

**UKR** **Інформація про утилізацію.** Цей символ означає, що при утилізації пристрою, його батарей та акумуляторів, а також його електричних та електронних аксесуарів необхідно дотримуватися правил поводження з відходами виробництва електричного та електронного обладнання (WEEE) та правил поводження з відходами батарей та акумуляторів. Згідно з директивами, дане обладнання після закінчення терміну служби підлягає окремій утилізації. Не допускається утилізація пристрою, його батарей та акумуляторів, а також його електричні і електронні аксесуари разом з несортованими міськими відходами, оскільки це завдасть шкоди навколишньому середовищу. Для утилізації даного устаткування, його необхідно повернути в пункт продажу або здати в місцевий пункт переробки. Для отримання детальної інформації слід звернутися в місцеву службу ліквідації побутових відходів.

**UZB** **Utilizatsiya qilish haqida ma'lumotlar.** Bu belgi qurilmani, uning batareyalari va akkumulyatorlarini hamda elektr va elektron aksessuarlarini utilizatsiya qilishda siz elektr va elektron jihozlarning chiqindisi (WEEE) va batareya va akkumulyator chiqindilari qoidalarga rioya qilishingiz kerakligini bildiradi. Qoidalarga ko'ra, ushbu uskunaning ishlash muddati tugagandan so'ng alohida utilizatsiyaga yotadi. Qurilmani, uning batareyalari va akkumulyatorlari, shuningdek, uning elektrik va elektron aksessuarlarini shahar chiqindilari bilan bir qatorda utilizatsiya qilishga yo'l qo'yilmaydi, chunki bu atrof-muhitga zarar etkazadi. Ushbu uskunani utilizatsiya qilish uchun uni sotish yoki mahalliy qayta ishlash nuqtalariga qaytarish kerak. Batafsil tafsilotlarni olish uchun maishiy chiqindilarni yo'qotish xizmatiga murojaat qilish kerak.

# A E N O

**ENG** Warranty card **ARA** بطاقة الضمان **BOS** Garantni list **BUL** Гаранционна карта  
**CES** Záruční list **DEU** Garantiekarte **ELL** Κάρτα εγγύησης **EST** Garantiikaart **FRA** Carte  
de garantie **HRV** Jamstveni list **HUN** Jótállási jegy **HYE** Երաշխիքային քարտ  
**ITA** Certificato di garanzia **KAT** საგარანტო ტალონი **KAZ** Кепілдік талоны  
**LAV** Garantijas karte **LIT** Garantijos kortelė **NLD** Garantiekaart **POL** Karta  
gwarancyjna **POR** Cartão de garantia **RON** Card garantie **RUS** Гарантийный талон  
**SLK** Záručný list **SLV** Garancijska kartica **SPA** Tarjeta de garantía **SRP** Garantni list  
**UKR** Гарантійний талон **UZB** Kafolat taloni

**Device name:** \_\_\_\_\_

**ARA** اسم الجهاز **BOS** Naziv uređaja **BUL** Име на устройството **CES** Název zařízení  
**DEU** Gerätename **ELL** Όνομα συσκευής **EST** Seadme nimi **FRA** Nom de l'appareil  
**HRV** Naziv uređaja **HUN** Eszköz neve **HYE** Սարքի նունը **ITA** Nome del dispositivo  
**KAT** მოწყობილობის დასახელება **KAZ** Құрылғыны атауы **LAV** Ierīces nosaukums  
**LIT** Įrenginio pavadinimas **NLD** Apparaatnaam **POL** Nazwa urządzenia **POR** Nome  
do dispositivo **RON** Descrierea dispozitivului **RUS** Наименование устройства  
**SLK** Označenie zariadenia **SLV** Ime naprave **SPA** Denominación del dispositivo  
**SRP** Ime uređaja **UKR** Назва пристрою **UZB** Qurilma nomi

**Serial number:** \_\_\_\_\_

**ARA** الرقم التسلسلي **BOS** Serijski broj **BUL** Сериен номер **CES** Sériové číslo  
**DEU** Seriennummer **ELL** Σειριακός αριθμός **EST** Seerianumber **FRA** Numéro de série  
**HRV** Serijski broj **HUN** Sorozatszám **HYE** Սերիական համարը **ITA** Numero di serie  
**KAT** სერიული ნომერი **KAZ** Сериялық нөмірі **LAV** Sērijas numurs **LIT** Serijinis  
numeris **NLD** Seriennummer **POL** Numer seryjny **POR** Número de série  
**RON** Numar serial **RUS** Серийный номер **SLK** Sériové číslo **SLV** Serijska številka  
**SPA** Número de serie **SRP** Serijski broj **UKR** Серійний номер **UZB** Seriya raqami

**Purchase date:** \_\_\_\_\_

**ARA** تاريخ الشراء **BOS** Datum kupovine **BUL** Дата на закупуване **CES** Datum prodeje  
**DEU** Kaufdatum **ELL** Ημερομηνία αγοράς **EST** Müügikuupäev **FRA** Date de vente  
**HRV** Datum prodaje **HUN** Az eladás dátuma **HYE** Գնման ամսաթիվը **ITA** Data di  
vendita **KAT** შემენის თარიღი **KAZ** Сатылған күні **LAV** Pārdošanas datums  
**LIT** Pardavimo data **NLD** Datum van aankoop **POL** Data sprzedaży **POR** Data de  
compra **RON** Data cumparării **RUS** Дата покупки **SLK** Dátum predaja **SLV** Datum  
nakupa **SPA** Fecha de venta **SRP** Datum kupovine **UKR** Дата купівлі **UZB** Sotib  
olish sanasi

## Seller stamp:

**ARA** ختم البائع **BOS** Pečat prodavca  
**BUL** Печат на продавача **CES** Razítko  
prodejce **DEU** Stempel des Verkäufers  
**ELL** Σφραγίδα του πωλητή **EST** Müüja pitser  
**FRA** Cachet du vendeur **HRV** Pečat prodavača  
**HUN** Eladó bélyegzője **HYE** Վաճառողի կնիքը  
**ITA** Sigillo del venditore **KAT** გამყიდველის  
ბეჭედი **KAZ** Сатушы мөрі **LAV** Pārdevēja  
zīmogs **LIT** Pardavėjo antspaudas **NLD** Zegel  
van de verkoper **POL** Pieczęć sprzedawcy  
**POR** Selo do vendedor **RON** Ștampila  
vânzătorului **RUS** Печать продавца  
**SLK** Pečiatka predávajúceho **SLV** Pečat  
prodajalca **SPA** Sello del vendedor **SRP** Pečat  
prodavca **UKR** Печатка продавця  
**UZB** Sotuvchining muhri

**ENG** Download the full warranty card at aeno.com **ARA** قم بتنزيل بطاقة الضمان  
aeno.com من الكلمة **BOS** Preuzmite kompletni garantni list na aeno.com  
**BUL** Изтеглете пълната гаранционна карта от aeno.com **CES** Úplný  
záruční list je ke stažení na aeno.com **DEU** Die vollständige Garantiekarte  
steht unter dem Link aeno.com zum Download bereit **ELL** Κατεβάστε την  
πλήρη κάρτα εγγύησης στο aeno.com **EST** Laadige täielik garantiikaart alla  
aadressil aeno.com **FRA** Télécharger la carte de garantie complète sur  
aeno.com **HRV** Preuzmite potpuni jamstveni list s aeno.com **HUN** A teljes  
jótállási jegy az aeno.com weboldalon letölthető **HYE** Ներբերե՛նք  
ամբողջական երաշխիքային քարտը aeno.com -ում **ITA** Scaricare il certificato di  
garanzia completo su aeno.com **KAT** სრული საგარანტიო ტალონის  
ჩამოტვირთვა aeno.com-ზე **KAZ** Толық кепілдік талонын сайттан aeno.com  
жүктеп алу **LAV** Lejupielādēt pilnu garantijas karti vietnē aeno.com  
**LIT** Atsisiųskite visą garantijos kortelę iš aeno.com **NLD** Download de  
volledige garantiekaart op aeno.com **POL** Pobierz pełną kartę  
gwarancyjną na stronie aeno.com **POR** Descarregar cartão de garantia  
completo em aeno.com **RON** Descărcați cardul de garanție complet la  
aeno.com **RUS** Скачать полный гарантийный талон на aeno.com  
**SLK** Úplný záručný list je na stiahnutie na aeno.com **SLV** Prenesite celoten  
garancijsko kartico: aeno.com **SPA** Descargue la tarjeta de garantía  
completa en aeno.com **SRP** Preuzmite kompletan garantni list sa  
aeno.com **UKR** Завантажити повний гарантійний талон на aeno.com  
**UZB** To'liq kafolat talonini aeno.com saytidan yuklab olish



FR

Cet appareil et  
ses accessoires  
se recyclent

À DÉPOSER  
EN MAGASIN



OU

À DÉPOSER  
EN DÉCHÈTERIE



Points de collecte sur [www.quefairedemesdechets.fr](http://www.quefairedemesdechets.fr)  
Privilégiez la réparation ou le don de votre appareil !



FR

ÉLÉMENT(S)  
D'EMBALLAGE



FR



CE EAC



**Please contact our online support team if you have any questions or issues with your AENO device.**

This is a better option than visiting the store and will save you time and effort



**Get support**



[aeno.com/service-and-warranty](https://aeno.com/service-and-warranty)

**UKR** Отримати підтримку **BOS** Dobijte podršku **BUL** Получаване на поддръжка **CES** Získejte podporu **DEU** Support erhalten **ELL** Λήψη υποστήριξης **EST** Saama toetuse **FRA** Obtenir de l'aide **HRV** Tražite pomoć na **HUN** Támogatás megszerzése **HYE** Աջակցություն ստանալ **ITA** Ottieni supporto **KAT** Թնայրդաճըրոն թողըծա **KAZ** Қолдай алу **LAV** Saņemt atbalstu **LIT** Gauti palaikymą **NLD** Ondersteuning krijgen **POL** Uzyskaj pomoc **POR** Obter apoio **RON** Obțineți asistență **RUS** Получить поддержку **SLK** Získať podporu **SLV** Pridobite podporo **SPA** Obtener apoyo **SRP** Tražite pomoć na **UZB** Qo'llab quvvatlash xizmatidan foydalanish **ARA** الحصول على الدعم