

tineco

FLOOR ONE STRETCH S6 SERIES

FLOOR ONE S6 STRETCH SERIES

FLOOR ONE S5 STRETCH SERIES

Chytrá akumulátorová podlahová myčka

Inteligentná akumulátorová umývačka na podlahy

Návod k použití

Návod na použitie

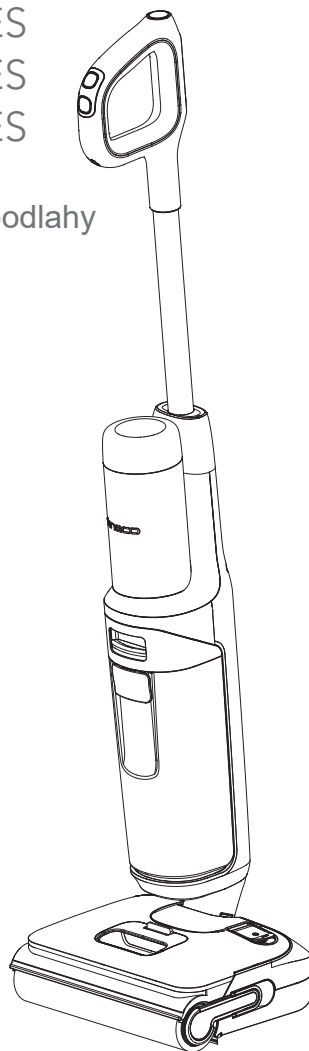

*Skutečný výrobek se může od vyobrazení lišit.
Skutočný výrobok sa môže líšiť od vyobrazenia.

SPOLEČNOST TINECO JE PŘIPRAVENA VÁM POMOCI.

Odpovíme vám do 24 hodin.



www.tineco.com

OBSAH

Důležité bezpečnostní pokyny	2
Technická data	7
Přehled.....	8
Příslušenství	10
Sestavení.....	11
Obsuha.....	12
Údržba	19
Odstraňování problémů.....	23
Záruka	24



VÍCE JAZYKŮ

JE DOSTUPNÝCH NA NAŠICH OFICIÁLNÍCH STRÁNKÁCH



SPOLEČNOST TINECO JE PŘIPRAVENA VÁM POMOCI.

Odpovíme vám do 24 hodin.



www.tineco.com

Důležité bezpečnostní pokyny

TYTO POKYNY UCHOVEJTE

Pouze pro použití v domácnosti.

Pouze pro použití v interiéru.

Při používání elektrického spotřebiče je třeba vždy dodržovat základní opatření, včetně následujících:

PŘED POUŽITÍM SI PŘEČTĚTE VŠECHNY POKYNY. Nedodržení

varování a pokynů může způsobit úraz elektrickým proudem, požár a/nebo vážné zranění.

VAROVÁNÍ – Abyste snížili riziko požáru, úrazu elektrickým proudem nebo zranění:

1. Tento spotřebič mohou používat děti ve věku od 8 let a více a osoby se sníženými fyzickými, smyslovými nebo duševními schopnostmi nebo nedostatkem zkušeností a znalostí, pokud jim byl poskytnut dohled nebo byly instruovány ohledně použití zařízení bezpečným způsobem a porozumí souvisejícím nebezpečím. Děti by si neměly hrát se spotřebičem. Čištění a užitelskou údržbu nesmí provádět děti bez dozoru.
2. Spotřebič nesmějí používat osoby (včetně dětí) se sníženou fyzickou, smyslovou nebo duševní schopností nebo nedostatkem zkušeností a znalostí, pokud jim nebyl poskytnut dohled nebo instrukce.
3. Používejte pouze v interiéru, na podlahové plochy bez koberce, jako je vinyl, dlaždice, utěsněné dřevo atd.
Dávejte pozor, abyste nepřejížděli volné předměty nebo okraje koberců. Může dojít k zastavení kartáče a vést k předčasnému selhání řemene.
4. Nedovolte, aby byl spotřebič používán jako hračka. Při použití dětmi, v jejich blízkosti nebo v blízkosti květin a domácích zvířat je nutná zvýšená pozornost.
5. Používejte pouze tak, jak je popsáno v tomto návodu. Používejte příslušenství doporučené pouze výrobcem.
6. Nepoužívejte s poškozeným kabelem nebo zástrčkou. Pokud spotřebič spadl, poškodil se, byl ponechaný venku, spadl do vody nebo nefunguje, jak má, vraťte jej do servisního centra.
7. Nemanipulujte s nabíječkou, včetně zástrčky nabíječky a koncovek nabíječky, mokřýma rukama.
8. Do otvorů nevkládejte žádné předměty. Nepoužívejte se zablokovaným otvorem; uchovávejte v neprašném prostředí, bez vláken, vlasů a všeho, co by mohlo snížit proudění vzduchu.
9. Udržujte vlasy, volné oblečení, prsty a všechny části těla mimo otvory a pohyblivé části.
10. Při čištění na schodech dbejte zvýšené opatrnosti.

- 11.** Nepoužívejte k vysávání hořlavých kapalin, jako je benzín, ani nepoužívejte v oblasti, kde se mohou vyskytovat.
- 12.** Neberte do ruky nic, co hoří nebo kouří, jako jsou cigarety, zápalky, popř. horký popel.
- 13.** Nepoužívejte bez filtru.
- 14.** Zabraňte neúmyslné aktivaci. Před přenášením spotřebiče se ujistěte, že je spínač ve vypnuté poloze. Přenášení přístroje s prstem na vypínači nebo spotřebič, který je zapnutý, může způsobit nehodu.
- 15.** Před prováděním jakýchkoli úprav, výměn, uskladnění vždy spotřebič vypněte. Taková preventivní bezpečnostní opatření snižují nebezpečí náhodného spuštění spotřebiče.
- 16.** Nabíjejte pouze pomocí nabíjecí stanice specifikované společností Tineco. Při použití jiného nabíjecího doku hrozí riziko požáru.
- 17.** Používejte zařízení pouze se speciálně určenými bateriemi Tineco. Použití jakéhokoli jiné baterie může způsobit zranění a požár.
- 18.** Za nevhodných podmínek může z baterie unikat kapalina; vyhněte se kontaktu. Dojde-li k náhodnému kontaktu, opláchněte vodou. Pokud se kapalina dostane do očí, vyhledejte lékařskou pomoc. Kapalina vytékající z baterie může způsobit podráždění nebo popáleniny.
- 19.** Nepoužívejte baterii nebo zařízení, které je poškozené nebo upravené. Poškozené popř. upravené baterie mohou vykazovat nepředvídatelné chování vedoucí k požáru, výbuchu nebo nebezpečí zranění.
- 20.** Nevystavujte baterii nebo zařízení ohni nebo nadměrné teplotě. Vystavení ohni nebo teplotě nad 130 °C (266 °F) může způsobit výbuch.
- 21.** Dodržujte všechny pokyny pro nabíjení a nenabíjejte baterii ani zařízení mimo teplotní rozsah uvedený v návodu. Nesprávné nabíjení nebo nabíjení při teplotách mimo specifikovaný rozsah může poškodit baterii a zvýšit nebezpečí požáru.
- 22.** Svěřte servis kvalifikovanému opraváři, který bude používat pouze identické náhradní díly. Tím zajistíte zachování bezpečnosti výrobku.
- 23.** Tento spotřebič obsahuje bateriové články, které nelze vyměnit. Neupravujte zařízení nebo baterii jinak, než je uvedeno v návod k použití a péči.
- 24.** Před připojením nebo odpojením motoru vždy tento spotřebič vypněte.
- 25.** Nenabíjejte ani neskladujte zařízení venku nebo uvnitř automobilu. Nabíjejte, skladujte a používejte baterii v suchém vnitřním prostoru, kde je teplota vyšší než 39,2 °F (4 °C) ale nižší než 104 °F (40 °C). Nabíječka je určena pouze pro vnitřní použití.
- 26.** Nepoužívejte k vysávání ultra jemných částic, jako je vápno, cement, piliny, sádra nebo popel.
- 27.** Nepoužívejte ke sbírání ostrých předmětů, jako jsou kovové hřebíky, kusy skla, kancelářské sponky nebo špendlíky.
- 28.** Nepoužívejte k vysávání nebezpečného materiálu a chemikálií, jako jsou rozpouštědla, odpadní čističe, silné kyseliny nebo silné zásadité tekutiny.

- 29.** Okamžitě přestaňte používat, pokud se spotřebič přehřívá, vydává neobvyklé zvuky, produkuje neobvyklé pachy, slabě saje nebo užívá příliš elektřiny.
- 30.** Pro dlouhodobé uskladnění vypněte čistič a odpojte jej od elektrické zásuvky.
- 31.** Nádrž na špinavou vodu po každém použití vždy vyčistěte, abyste předešli možnému ucpání, které může vést k nízkému sacímu výkonu, přehřátí motoru nebo snížení životnosti zařízení.
- 32.** Po použití skladujte v uzavřených prostorách na suchém místě.
- 33.** Nepokládejte ani neponořujte spotřebič do stojaté vody a nepokoušejte se vyčistit zaplavená místa.
- 34.** Všechny údaje a technické pokyny v této příručce jsou založeny na výsledcích z laboratorních testů společnosti Tineco nebo určených třetích stran. Společnost si vyhrazuje veškerá práva na konečná vysvětlení.
- 35.** Spotřebičem nepřijíždějte přes nabíjecí kabel, hrozí riziko nebezpečí.
- 36.** Pokud spotřebič přejezdí napájecí kabel, může dojít k nebezpečí.
- 37.** Spotřebič nepoužívejte, pokud je hloubka vody více než 5 mm nad hladinou.
- 38.** Neodpojujte tahem za kabel. Při odpojování uchopte zástrčku, nikoli kabel.
- 39.** Pokud baterii nepoužíváte, držte ji mimo kovové předměty, jako jsou sponky na papír, mince, klíče, hřebíky, šrouby nebo jiné drobné kovové předměty, které by mohly vytvořit spojení mezi vývody baterie. Může dojít ke zkratování svorek baterie a způsobit popáleniny nebo požár.
- 40.** Abyste snížili riziko požáru a úrazu elektrickým proudem používejte pouze čisticí prostředky Tineco určené pro použití s tímto strojem.
- 41.** Nenechávejte spotřebič zapojený do zásuvky. Pokud jej nepoužíváte a před servisem odpojte přístroj ze zásuvky.

Rozsah použití

- 1.** Akumulátorový čistič tvrdých podlah se používá na tvrdé podlahy v interiéru, jako je vinyl, dlaždice, utěsněné dřevo atd. Použití na drsném povrchu nemusí dosáhnout nejlepšího výkonu.
- 2.** Udržujte svůj spotřebič v dostatečné vzdálenosti od zdrojů tepla, jako je krb nebo topné těleso, aby nedošlo k deformaci pláště.
- 3.** Nepoužívejte k vysávání hořlavých kapalin, ultra jemných částic, ostrých předmětů, nebezpečných materiálů, chemikálií nebo čehokoliv, co hoří nebo kouří, např. viz popsané výše.

Informace o čisticím roztoku

- 1. VAROVÁNÍ** – Pro snížení rizika požáru a úrazu elektrickým proudem – Používejte pouze čisticí roztok Tineco určený pro použití s tímto strojem.
2. Velké množství čisticího roztoku vnikajícího do motoru může způsobit poškození spotřebič.
3. Přidejte roztok podle pokynů v části Provoz spotřebiče. Doporučujeme používat poskytnutý čisticí roztok. Nepoužívejte přípravek s kyselým, zásaditým roztokem, popř. jakékoli látky škodlivé pro životní prostředí.
4. Uchovávejte mimo dosah dětí. Zabraňte kontaktu s očima a kůží, jinak opláchněte důkladně vodou. Pokud podráždění přetrvává, vyhledejte lékařskou pomoc. Při požití produktu vyhledejte lékařskou pomoc.
5. Likvidace špinavé vody a roztoku by měla být v souladu s místními předpisy pro ochranu životního prostředí.

Informace o zařízení

1. Neupravujte ani se nepokoušejte spotřebič opravovat jinak, než jak je uvedeno v návodu k obsluze a čištění.
2. Spotřebič smí být používán pouze s dodaným napájecím zdrojem. Zástrčka musí být vytažena ze zásuvky před čištěním nebo údržbou spotřebiče.
3. Při čištění na schodech dbejte zvýšené opatrnosti.
4. Před zvednutím nebo přenášením spotřebiče se ujistěte, že je hlavní vypínač v poloze OFF. Nepokládejte spotřebič naplocho ani jej nenaklánějte, abyste zabránili znečištěné vodě ve vstupu do motoru.
5. Abyste se vyhnuli nechtěnému klopýtnutí, odložte zařízení na nabíjecí stanici.
6. Před použitím vždy řádně nainstalujte nádrž na špinavou vodu a nádrž na čistou vodu.
7. Nedovolte, aby se zařízení nebo nabíjecí stanice namočily, abyste předešli riziku požáru nebo zranění způsobené zkratem.
8. **VAROVÁNÍ:** Pro účely nabíjení baterie používejte pouze odnímatelné napájecí zařízení dodávané s tímto spotřebičem.

Informace o dokovací stanici pro sušení a nabíjení

(Platí pro modely s funkcí sušení.)

VAROVÁNÍ – Neponořujte do vody.

POZOR – Horký povrch. Při použití se vyhněte kontaktu.

Pokyny k recyklaci podle zákona o bateriích



Nabíjecí baterie obsahuje materiály, které jsou škodlivé pro životní prostředí, a proto musí být před likvidací ze zařízení odstraněny.

Pro vyjmutí dobíjecí baterie musí být zařízení vypnuté.

Baterie a dobíjecí baterie se nesmí likvidovat s domovním odpadem! Každý spotřebitel je povinen odevzdat všechny baterie a dobíjecí baterie, bez ohledu na to, zda obsahují škodlivé látky nebo ne, na sběrné místo ve své obci/okresu nebo u prodejce, takže je lze ekologicky zlikvidovat. Baterie a

dobíjecí baterie by se měly vracet pouze vybité.

Baterie a dobíjecí baterie jsou proto označeny symbolem vlevo.

Pokyny k recyklaci podle WEEE



Odpadní elektrická a elektronická zařízení se nesmí likvidovat spolu s domovní odpadem! Každý spotřebitel je povinen odevzdat veškeré spotřebiče po

ukončení jejich životnosti na sběrném místě v jeho obci/

okresu nebo u prodejce, aby mohly být zlikvidovány řádným způsobem šetrným k životnímu prostředí.

Obrázek vlevo ukazuje symbol popelnice na kolečkách označující samostatný sběr odpadních elektrických a elektronických zařízení (WEEE).

Pro země EU:

Společnost Tineco Intelligent Technology Co., Ltd. prohlašuje, že Floore One Stretch S5/S6 jsou ve shodě se základními požadavky a dalšími přílušnými ustanoveními směrnice 2014/53/EU. Úplné prohlášení o shodě lze stáhnout na adrese:

<https://global.tineco.com/compliance/>

Vaše prohlášení bude staženo jako soubor PDF.

Symbols:

	Přečtěte si návod k použití
	Pouze pro vnitřní použití
	Stejnoseměrný proud
	Střídavý proud

Technická data

Produkt (spotřebič)	FLOOR ONE STRETCH S6 SERIE FLOOR ONE S6 STRETCH SERIE FLOOR ONE S5 STRETCH SERIE
Napětí	21,6 V $\overline{=}$ 4000 mAh Li-Ion
Výkon	220 W
Doba provozu*	25-40 minut
Doba nabíjení	4 - 5 hodin
Průtok vody	20 - 100 ml/min
Nádoba na čistou vodu	cca. 0,8 L
Nádoba na špinavou vodu	cca. 0,72 L
Vodotěsnost	IPX4

stanice pro sušení a nabíjení (Platí pro modely s funkcí sušení.)

Vstup	220 - 240 V \sim 50/60 Hz
Výkon (nabíjení)	32 W
Výkon (sušení)	620 W
Výstup	26 V $\overline{=}$ 1 A

*Odhadovaná data běhu byla získána laboratoří Tineco.

Přehled

CZ

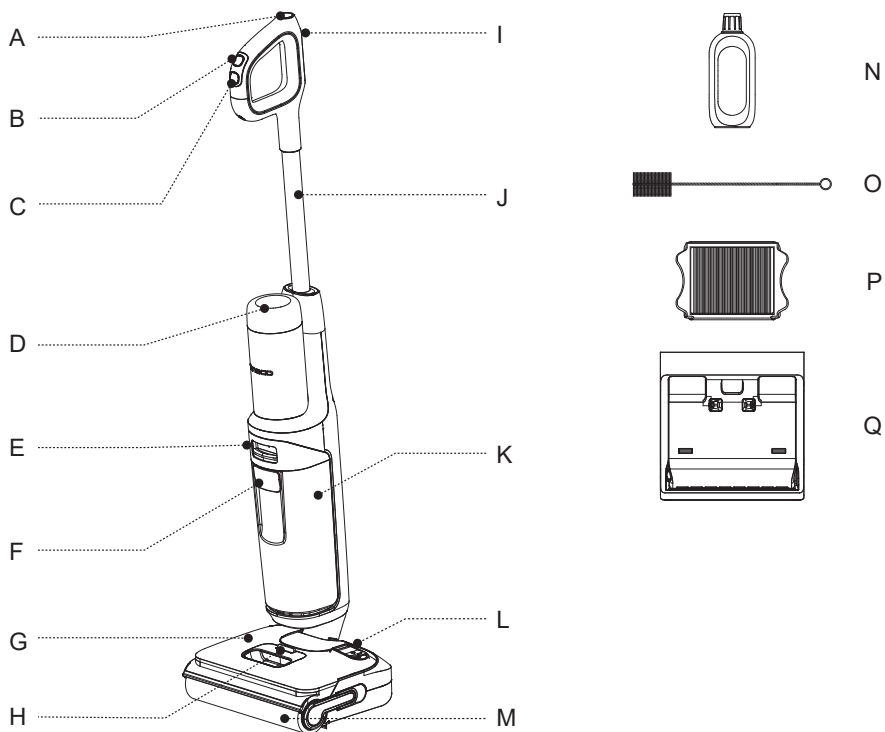

- A. Samočistící tlačítko
- B. Přepínač režimu
- C. Zapnutí/vypnutí
- D. Digitální displej
- E. Uvolnění nádrže na špinavou vodu
- F. Rukojeť nádrže na špinavou vodu
- G. Nádrž na čistou vodu
- H. Uvolnění nádrže na čistou vodu
- I. Tlačítko Wi-Fi/Ztlumení/jazyk
- J. Trubka
- K. Nádrž na špinavou vodu
- L. Vstup čisté vody
- M. Kartáčový válec
- N. Deodorizační a čistící roztok
- O. Čistící nástroj
- P. Suchý filtr
- Q. Nabíjecí stanice

Displej



- A. Režim AUTO
- B. Indikátor WiFi
- C. Indikátor stavu baterie
- D. Režim CUSTOM
- E. Smyčka monitorování nečistot
(Modrá až červená podle množství znečištění)
- F. Indikátor plné nebo blokové nádrže na špinavou vodu
- G. nádrž na čistou vodu je prázdná
- H. Indikátor zamotaného válečku kartáče
- I. Indikátor sušícího kartáčového válečku
(Platí pro modely s
funkcí sušení)
- J. Režim SÁNÍ
- K. Ikona baterie
- L. Režim MAX
- M. Samočistící ikona

Příslušenství

Poznámka:

Příslušenství se může na jednotlivých trzích lišit. Pokud požadujete další příslušenství, přejděte na www.tineco.com.



Deodorizační a čisticí roztok

Odstraňuje špínu, mastnotu a odolné skvrny z většiny typů tvrdé povrchy, jako jsou dlaždice, mramor, utěsněné podlahy z tvrdého dřeva a další.

Vždy používejte ve svém spotřebiči roztok Tineco.

Do každé plné nádrže s čistou vodou přidejte jeden uzávěr láhve s roztokem.



Kartáčový váleček

Měkkou válečkovou hlavu se štětinami lze použít k vysávání a mytí ve stejnou dobu. Lze jej snadno vyčistit funkcí samočištění.

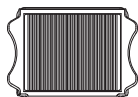

Suchý filtr

Suchý filtr a filtrační síť mohou blokovat velké částice a nečistoty, zajistěte životnost spotřebiče.

* Před použitím nainstalujte suchý filtr, jinak může sací výkon nízký.



Nástroj na čištění

Plný kartáč pro čištění nádrže na špinavou vodu, komory kartáče a otvoru nástroj má také štětinový konec pro odstranění nečistot a bláta na válci a nádrži na špinavou vodu.

Sestavení

Složení/rozložení

Poznámka:

Informace o sestavení nádržky na vodu a kartáče najdete v části „Provoz“ a „Údržba“.

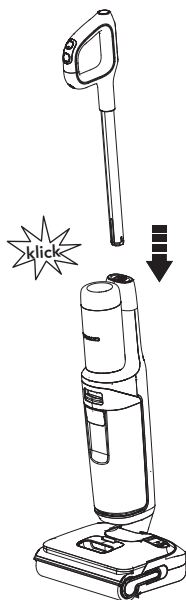

Chcete-li rukojeť sestavit, vložte ji do spotřebič, dokud neuslyšíte cvaknutí.

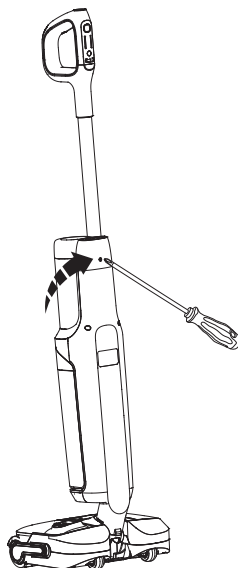

V případě, že je třeba rukojeť demontovat, stiskněte pružinu, abyste uvolnili rukojeť vytočením (jako se šroubovákem) a zvedněte a uvolněte rukojeť ze spotřebiče.

Obsluha

CZ

Příprava k použití

- Před prvním použitím spotřebič nabíjejte po dobu 4-5 hodin (viz „Pokyny k nabíjení“ pro podrobnosti).

* Na základě výsledků laboratorních testů Tineco. Laboratorní teplota 39,2 °F (4 °C) ~ 104 °F (40 °C).

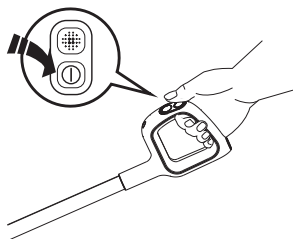

Stiskněte tlačítko ① a spotřebič se spustí ve výchozím nastavení v režimu AUTO.

Stiskněte jej znovu provypnutí spotřebiče.

Přepínejte mezi AUTO, MAX a SÁNÍ režimem stisknutím tlačítka ②.

Tipy:

- Čistící roztok / Pouze voda: Zařízení se spustí v režimu čistícího roztoku, když je spotřebič zapnutý ve vzpřímené poloze. Podržení ② po dobu 3s přepnete mezi dvěma režimy.

Přepněte do režimu Pouze voda:

LED smyčka: červená → modrá (použijte pouze vodu)

- Přepněte do režimu řešení:

LED smyčka: modrá → červená (použijte čistící roztok)

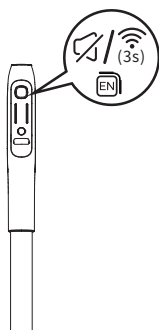

Tlačítko pro WLAN/Ztlumení/ Přepínání jazyků

- Krátkým stisknutím nastavíte hlasitost.
- Dvojím stisknutím přepnete jazyky.
- Podržte 3 sekundy pro připojení k síti.

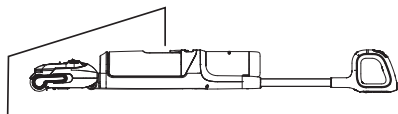

Chcete-li vyčistit pod postelí a nábytkem, nejprve položte spotřebič naplocho.

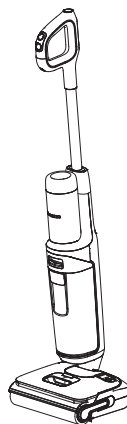

Po umístění do vzpřímené polohy přestane spotřebič fungovat a po naklonění začne znovu běžet.

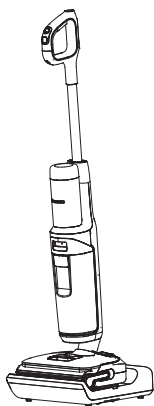

Umístěte zařízení na nabíjecí základnu vertikálně po použití pro dobíjení a uskladnění.

Poznámka:

- Pro dosažení nejvyšší úrovně čištění je důležité zvolit správný režim na základě obsahu nádrže na čistou vodu a detekce nečistot.
- Nevysávejte pěnovou kapalinu.
- Aby bylo možné vysát vodu, která zůstala na povrchu, spotřebič poběží 3 sekundy po vypnutí.

Plnění nádrže na čistou vodu

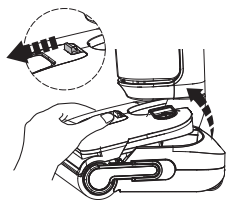

Stiskněte uvolňovací tlačítko nádrže na čistou vodu k vyjmutí ze spotřebiče.

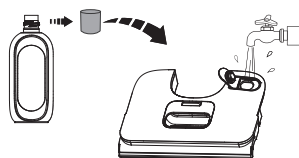

Otevřete uzávěr nádrže a naplňte vodou z vodovodu. Kapacita nádržky je maximálně 0,8 litru. Když je nutné hloubkové čištění, přidejte jeden uzávěr láhve roztoku do nádrže na čistou vodu a pevně uzavřete uzávěr.

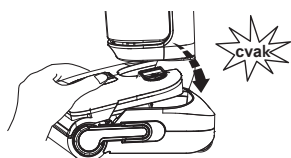

Vložte nádrž zpět do zařízení. Měli byste slyšet cvaknutí, pokud je provedeno správně.

Poznámka:

**Používejte pouze vodu pod 60°C.
NEPOUŽÍVEJTE HORKOU VODU.**

Pokyny pro nabíjení

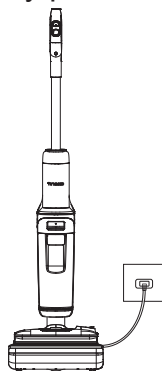

- Chcete-li spotřebič nabít, zapojte nabíjecí stanici a umístěte do ní spotřebič.
- Abyste předešli nebezpečí zakopnutí, umístěte zařízení na nabíjecí stanici poblíž zdi během nabíjení.

Varování:

- Spotřebič nabíjejte pouze nabíječkou dodanou společností Tineco.
- Při dlouhodobém nepoužívání je třeba spotřebič jednou za 3 měsíce nabít pro optimální výkon. Úplné nabití může trvat 4–5 hodin.
- Skladujte uvnitř na suchém místě. Nevystavujte spotřebič slunečnímu záření nebo mrazu. Doporučený teplotní rozsah: 4°C ~ 40°C.

Výběr režimu čištění

Režim AUTO



- V režimu AUTO senzor iLoop automaticky detekuje míru znečištění podlahy a aplikuje odpovídající množství saponátu a sací výkon.
- Červená smyčka monitorování nečistot znamená, že bylo zjištěno více nečistot a modrá smyčka znamená, že je detekováno méně nečistot. Tento režim automaticky poskytuje nejlepší čisticí řešení.

Režim MAX



- V režimu AUTO stiskněte jednou tlačítko  pro vstup do režimu MAX.
- V režimu MAX bude spotřebič používat maximální sací výkon a bude rozprašovat vodu/roztok na skvrny.

Režim SÁNÍ



- V režimu AUTO stiskněte dvakrát tlačítko  pro vstup do SÁNÍ režimu.
- V režimu SÁNÍ bude spotřebič absorbovat vodu. Doporučujeme používat tento režim na mokrém povrchu.

Režim CUSTOM



- Tento režim umožňuje uživatelům vychutnat si zkušenost s plně přizpůsobeným režimem čištění nábytku.
- * Před přepnutím na tuto aplikaci nastavte vlastní parametry režimu na spotřebiči.

Poznámka:

Udržujte ostré předměty mimo obrazovku displeje, aby nedošlo k poškrábání.

Indikátor

Pří použití

CZ



Nesvítí: porucha motoru, porucha baterie, abnormální nabíjení.



Nepřerušované modré světlo: senzor nečistot nefunguje správně nebo je zablokován.



Indikátor bliká: nádrž na špinavou vodu je plná nebo je kanál zablokovaný.



Indikátor bliká: nádrž na čistou vodu je prázdná.



Indikátor bliká: kartáčový váleček je ucpaný.



Indikátor svítí: WiFi se úspěšně připojilo.



Indikátor bliká: WiFi se připojuje.



Nesvítí: WiFi není připojeno, připojte se k síti.



Indikátor bliká: spotřebič potřebuje samočištění.



Úroveň baterie > 20 %: nepřerušovaná zelená ikona baterie.



Úroveň baterie 10%~20%: nepřerušovaná červená ikona baterie.



Úroveň baterie < 10 %: ikona baterie bliká červeně.

Během nabíjení



Indikátor loga Tineco.

Plně nabito



Za 5 minut: Indikátor loga Tineco se rozsvítí.

Po 5 minutách: všechny kontrolky zhasnou.

Doba nabíjení

- Plné nabití trvá přibližně 4-5 hodin.
- Odhadovaná data byla získána laboratoří Tineco za použití okolních teplot v rozmezí od 4°C až 40°C.

App

Všechny funkce lze provádět pomocí aplikace Tineco. Stáhněte si aplikaci Tineco z App Obchod, Google Play a oficiální stránky Tineco.

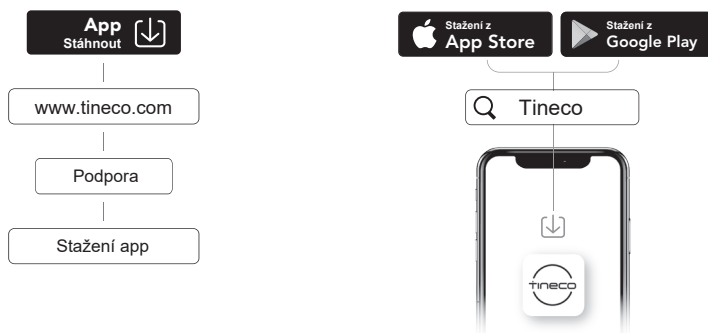

Poznámka:

Výchozí nastavení pro hlasovou výzvu je angličtina, další jazyky můžete nastavit pomocí aplikace.

Hlasové pokyny (Hlasové pokyny nejsou v českém jazyce dostupné. Lze použít např. anglický nebo německý jazyk.)

Údržba

Poznámka:

- Pro optimální výkon a zabránění zápachu vždy čistěte a osušte nádrž na špinavou vodu, nádrž na čistou vodu, filtry, kartáčový váleček úplně po každém použití.
- Ujistěte se, že jsou všechny díly správně nainstalovány, jinak spotřebič nemusí správně fungovat.
- Spotřebič nenamáčejte ani jej nemyjte pod vodou.
- Kvůli kontrole z výroby může ve spotřebiči zůstat trochu vody.
- Po údržbě umístěte zařízení na nabíjecí stanici svisle. Nevystavujte spotřebič na přímé sluneční světlo a skladujte jej uvnitř na suchém místě.

Přístroj

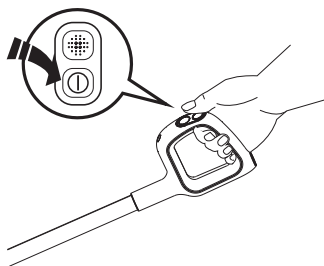

Abyste snížili riziko zranění, vypněte jej před prováděním údržby.

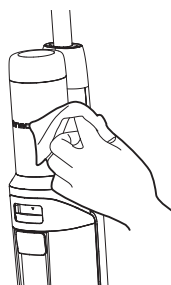

K čištění povrchu použijte hadřík a neutrální čisticí prostředek. Hadřík by měl být suchý, aby se zabránilo vniku vody do spotřebiče.

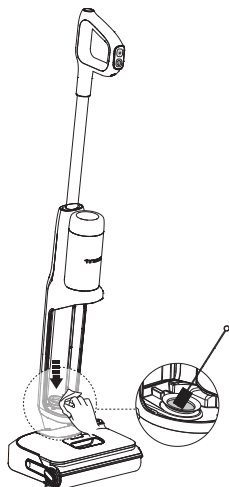

Vyčistěte snímač nečistot vlhkým hadříkem nebo čisticím nástrojem.

Nádrž na špinavou vodu

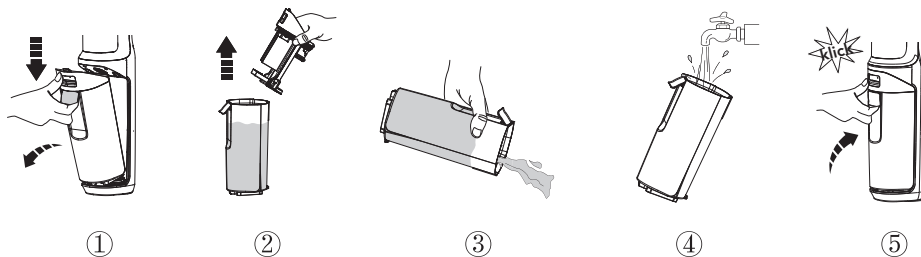

- Když špinavá voda dosáhne rysky Max, spotřebič přestane fungovat a zobrazí se upozornění na displeji a přehraje hlasovou výzvu.
- Zatáhněte za víko nádrže, abyste vyprázdnili nádrž. K odstranění zbývajících nečistot použijte čistící nástroj. Opláchněte vnitřek nádrže a vložte zpět do spotřebiče.

Suchý filtr a víko nádrže na špinavou vodu

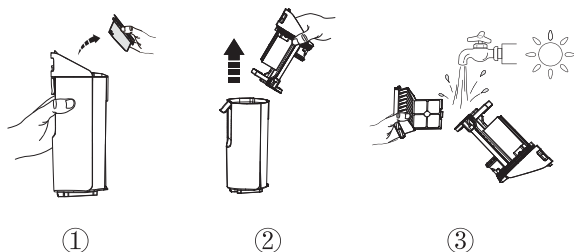

- Uchopte zapuštěnou oblast na každé straně suchého filtru a vytáhněte ji nahoru. Opláchněte pod tekoucí vodou a zcela usušte před opětovným spojením s víkem nádrže.
- * S vaším spotřebičem je dodáván náhradní suchý filtr pro pohodlnou výměnu.

Samočistící kartáčový válec

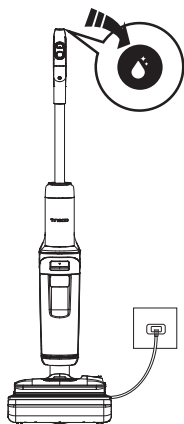

1. Po použití umístěte spotřebič na nabíjecí dok, senzor automaticky detekuje úroveň znečištění.
2. Když uslyšíte hlasovou výzvu "Please start self-cleaning", stiskněte tlačítko samočištění a zahajte proces.
3. Po dokončení uslyšíte hlasovou výzvu „Self-cleaning completed, please clean the Dirty Water Tank.“ V tomto bodě, se spotřebič začne nabíjet.

Poznámka:

- Ujistěte se, že je nabíjecí základna zapojena a úroveň baterie >25 %.
- Před samočistícím cyklem vyčistěte nádrž na špinavou vodu a ujistěte se, že hladina vody v nádrži na čistou vodu > 40 %.

Kartáčový válec

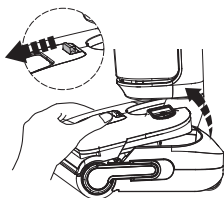

Stiskněte uvolňovací tlačítko nádrže na čistou vodu a vyjměte jej ze spotřebiče.

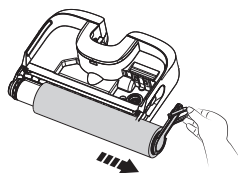

Vyměňte kartáčový válec uchopením kartáčového válce a vytažením.

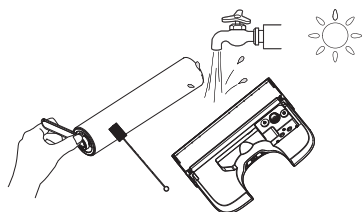

Pomocí čistícího nástroje odstraňte chloupky a úlomky omotané kolem válce a opláchněte válec a zadní část nádrže na čistou vodu. Před instalováním zpět je nechte úplně vyschnout.

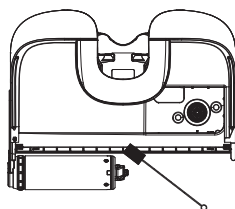

Odstraňte vlasy a nečistoty z komory kartáčového válce čistícím nástrojem.

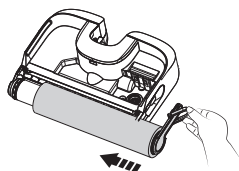

Vyměňte kartáčový válec zasunutím jeho konce do levé strany držáku a poté připevněte rolovací poutko k magnetické přezce vpravo, aby zapadla na místo.

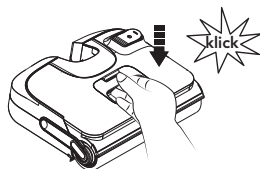

Vložte nádrž zpět do zařízení. Měli byste slyšet cvaknutí, pokud je provedeno správně.

Výměna kartáčového válce



Odinstalování



Instalace















Vytáhněte rukojeť válečku a vyjměte. Jakmile je odstraněn nainstalujte rukojeť do nového kartáčového válečku.

Při vytahování netahejte přímo za tažný kroužek kartáčového válce.

Poznámka:

- Pro pohodlnou výměnu je s přístrojem dodáván náhradní kartáčový válec.
- Pro udržení optimálního výkonu vyměňujte kartáčový válec každých 6 měsíců.

Odstraňování problémů

Problém	Možná příčina	Řešení
Spotřebič se nezapíná	1. Bez napájení 2. Automatická ochrana pro přehřívání	1. Nabijte spotřebič 2. Po vychladnutí restartujte
Slabé sání	Suchý filtr není instalován, popř. suchý filtr je špinavý	Nainstalujte suchý filtr nebo vyčistěte a nechte zcela vyschnout
Kartáčový válec je zamotaný  Hlasová výzva: "Please clean the brush roller"	 Kartáčový válec je zablokovaný	Odstraňte ucpaní
Indikátor WiFi nesvítí	 WiFi není připojeno	Postupujte podle průvodce v aplikaci připojit k WiFi
Nádrž na čistou vodu je prázdná  Hlasová výzva: "Insufficient water in the Clean Water Tank. Please fill up water"	 Nádrž na čistou vodu je prázdná	Doplňte nádrž na čistou vodu
Nádrž na špinavou vodu je plná  Hlasová výzva: Nádrž na špinavou vodu je plná. Vyprázdněte ji	 Špinavá voda v nádrži na špinavou vodu dosáhla MAX	Vylijte špinavou vodu
Úroveň baterie <10%  Hlasová výzva: Vybitá baterie. Prosim nabijte spotřebič	 Nízký výkon	Nabijte spotřebič nebo jej restartujte
Všechna světla v provozu zhasnutá	 Porucha motoru, baterie, nabíjení, abnormalita	1. Spotřebič ochlaďte a restartujte 2. Ujistěte se, že je zástrčka správně vložena
Svítil nepřerušované modré světlo	 Porucha snímače nečistot, popř. zablokovaný	Odstraňte ucpaní, vyčistěte odpadní kanálek nebo restartujte
Samočistící ikona bliká	 Kartáčový válec je špinavý	Spusťte samočištění
Porucha sušení (Platí pro modely s funkcí sušení.)	Zástrčka není správně zasunuta	Zkontrolujte, zda je zástrčka správně vložena nebo voda na zásuvka pod proudem
	Kartáčový válec je pokrytý těžko čistitelnými nečistotami	Vyčistěte kartáčový válec
	Průhledný zásobník je umístěný v nízko položené oblasti plné vody, blokování přívodu vzduchu	Zkontrolujte, zda tam nejsou nějaké předměty nebo voda na dně zásobníku, který blokuje přívod vzduchu

Poznámka:

Pokud výše uvedený průvodce řešením problémů nenabízí řešení, navštivte naše webové stránky www.tineco.com pro další podporu.

Záruka

2LETÁ OMEZENÁ ZÁRUKA

- Platí pouze pro nákupy od autorizovaných prodejců Tineco.
- Podléhá dodržování požadavků uvedených v tomto návodu k obsluze a je předmětem na další podmínky uvedené níže.
- Tato záruka se řídí a vykládá podle zákonů země, ve které bylo zboží zakoupeno. Poskytujeme 2letou záruku nebo záruční dobu, jak je stanoveno příslušnými místními zákony, podle toho, co je delší.

KRYTÍ

- Váš spotřebič Tineco má 2letou záruku na původní vady materiálu a zpracování, při použití pro soukromé domácí účely v souladu s návodem k použití Tineco.
- Tato záruka se poskytuje bez dodatečných nákladů na činnost a díly nezbytné k zajištění činnosti spotřebiče během záruční doby v řádném provozním stavu.

CO NENÍ KRYTO

Tineco nenese odpovědnost za náklady, škody nebo opravy vzniklé v důsledku:

- Spotřebiče zakoupené od neautorizovaného prodejce.
- Neopatrný provoz nebo manipulace, nesprávné použití, zneužití a/nebo nedostatečná údržba nebo použití mimo v souladu s návodem k použití Tineco.
- Použití spotřebiče pro jiné než běžné domácí účely, např. pro komerční účely.
- Použití dílů, které není v souladu s návodem k použití Tineco.
- Použití jiných dílů a příslušenství, než které vyrábí nebo doporučuje Tineco.
- Vnější faktory nesouvisející s kvalitou a používáním produktu, jako je počasí, úpravy, nehody, výpadky elektřiny, přepětí nebo zásahy vyšší moci.
- Opravy nebo úpravy provedené neautorizovanými stranami nebo zástupci.
- Neodstranění ucpaní a jiného nebezpečného materiálu ze spotřebiče.
- Normální opotřebení, včetně částí s normálním opotřebením, jako je průhledná nádoba, pás, filtr, HEPA, kartáč, lišty a napájecí kabel (nebo tam, kde je diagnostikováno vnější poškození nebo zneužití), poškození koberce nebo podlahy v důsledku použití, které není v souladu s pokyny výrobce nebo selháním vypnutí kartáčové lišty, když je to nutné.
- Snížení doby vybití baterie v důsledku stárnutí baterie nebo používání.

OMEZENÍ ZÁRUKY

- Jakékoli předpokládané záruky vztahující se k vašemu spotřebiči včetně, ale bez omezení na záruku obchodovatelnost nebo záruka vhodnosti pro určitý účel jsou omezeny na dobu trvání této záruka.
- Záruční krytí se vztahuje pouze na původního vlastníka a na původní baterii a nevztahuje se na přenosný.
- Tato omezená záruka vám poskytuje specifická zákonná práva. Můžete mít také další práva, která se liší podle kraje.
- Záruky výrobce nemusí platit ve všech případech v závislosti na faktorech, jako je použití produktu, kde byl produkt zakoupen nebo od koho jste produkt zakoupili. Pečlivě si prostudujte záruku a v případě dotazů kontaktujte výrobce.

ZÁRUČNÍ SERVIS

Zaregistrujte se: Důrazně doporučujeme, abyste při nákupu zaregistrovali svůj spotřebič přihlášením na naši oficiální webové stránce (www.tineco.com) nebo naskenováním QR kódu (viz vpravo), abyste mohli využívat více exkluzivních výhod. Chcete-li se zaregistrovat, zadejte celé sériové číslo (najdete ho na zadní straně spotřebiče).

Pokud svůj produkt nezaregistrujete, nezmenší to vaše záruční práva.



Uplatnění záručních nároků: Uschovejte si prosím doklad o koupi. Chcete-li uplatnit nárok na omezenou záruku, musíte předložit sériové číslo a původní doklad o koupi s datem nákupu a číslem objednávky.

Veškeré práce provede společnost Tineco nebo autorizovaný servisní zástupce.

Vyměněné vadné díly se stávají majetkem společnosti Tineco.

Oprava v rámci této záruky neprodlužuje záruční dobu.

Navštivte webové stránky Tineco
www.tineco.com
 pro odborný zákaznický servis.

OBSAH

Dôležité bezpečnostné pokyny	26
Špecifikácia	31
Prehľad.....	32
Príslušenstvo	34
Zostavenie	35
Prevádzka.....	36
Údržba	43
Riešenie problémov.....	47
Záruka	48



VIACERO JAZYKOV

SÚ K DISPOZÍCII NA NAŠEJ OFICIÁLNEJ WEBOVEJ STRÁNKE



SPOLOČNOSŤ TINECO JE PRIPRAVENÁ VÁM POMÔCT.

Odpovieme vám do 24 hodín.



www.tineco.com

Dôležité bezpečnostné pokyny

SK

TIETO POKYNY SI USCHOVAJTE

Len na použitie v domácnosti.

Len na vnútorné použitie.

Pri používaní elektrického spotrebiča by ste mali vždy dodržiavať základné opatrenia, vrátane:

PRED POUŽITÍM SI PREČÍTAJTE VŠETKY POKYNY (TENTO SPOTREBIČ).

Medzera Varovania a pokyny môžu spôsobiť úraz elektrickým prúdom, požiar a/alebo vážne zranenie.

VAROVANIE – Aby ste znížili riziko požiaru, úrazu elektrickým prúdom alebo zranenia:

1. Tento spotrebič môžu používať deti vo veku od 8 rokov a staršie a osoby so zníženými fyzickými, zmyslovými alebo duševnými schopnosťami alebo s nedostatkom skúseností a vedomostí, ak sú pod dohľadom alebo sú poučené o používaní bezpečným spôsobom a pochopiť súvisiace nebezpečenstvá. Deti by nemali hrať sa so spotrebičom. Čistenie a užívateľská údržba sa nesmú vykonávať deti bez dozoru.
2. Spotrebič nesmú používať osoby (vrátane detí) so zníženým výkonom fyzickej, zmyslovej alebo duševnej schopnosti alebo nedostatok skúseností a znalostí, ak dostali dohľad alebo inštrukcie.
3. Používajte iba v interiéri, na podlahové povrchy bez koberca, ako je vinyl, dlaždice, utesené drevo atď. Dávajte pozor, aby ste neprebehli cez voľné predmety alebo okraje koberca. Kefa sa môže zastaviť viesť k predčasnému zlyhaniu pásu.
4. Nedovoľte, aby sa používal ako hračka. Pri použití v blízkosti alebo v blízkosti je potrebná zvýšená opatrnosť detí, domáce zvieratá alebo rastliny.
5. Používajte iba tak, ako je popísané v tomto návode. Používajte iba podľa odporúčania výrobcu príslušenstvo.
6. Nepoužívajte s poškodeným káblom alebo zástrčkou. Ak spotrebič spadol, poškodil sa, ponechaný vonku, spadnutý do vody alebo nefungujúci tak, ako by mal, vráťte ho do servisu stred.
7. Nemanipulujte s nabíjačkou vrátane zástrčky nabíjačky a svoriek nabíjačky mokrymi rukami.
8. Do otvorov nekladajte žiadne predmety. Nepoužívajte so zablokovaným otvorom; držať bez prachu, vlákien, vlasov a všetkého, čo by mohlo znížiť prúdenie vzduchu.
9. Udržujte vlasy, voľný odev, prsty a všetky časti tela mimo otvorov a pohyblivé časti.
10. Pri čistení na schodoch buďte obzvlášť opatrní.

11. Nepoužívajte na vysávanie horľavých alebo horľavých kvapalín, ako je benzín, ani nepoužívajte v oblasti, kde sa môžu vyskytnúť.
12. Nezberajte nič, čo horí alebo fajčí, ako sú cigarety, zápalky alebo horúci popol.
13. Nepoužívajte bez filtra.
14. Vyhňte sa neúmyselnej aktivácii. Predtým sa uistite, že je vypínač vo vypnutej polohe zdvihnutie alebo prenášanie spotrebiča. Prenášanie zariadenia s prstom na zapnutý vypínač alebo spotrebič môže spôsobiť nehodu.
15. Pred akýmikoľvek úpravami alebo výmenami spotrebič vždy vypnite príslušenstvo alebo skladovanie spotrebiča. Takéto preventívne bezpečnostné opatrenia znižujú nebezpečenstvo náhodného spustenia spotrebiča.
16. Nabíjanie iba pomocou nabíjacej stanice špecifikovanej spoločnosťou Tineco. To znamená, že nabíjacia stanica vhodná pre jeden typ batérie, pri použití s iným môže spôsobiť riziko požiaru batéria.
17. Prístroj používajte iba so špeciálne určenými batériami Tineco. Použitie ľubovoľného iné batérie môžu spôsobiť zranenie a požiar.
18. Za nevhodných podmienok môže z batérie unikáť kvapalina; vyhňte sa kontaktu. Ak dôjde k náhodnému kontaktu, opláchnite vodou. Ak sa vám tekutina dostane do očí, hľadajte ju lekárska pomoc. Kvapalina vytekajúca z batérie môže spôsobiť podráždenie alebo popáleniny.
19. Nepoužívajte batériu alebo zariadenie, ktoré je poškodené alebo upravené. Poškodené alebo upravené batérie môžu vykazovať nepredvídateľné správanie, ktoré môže viesť k požiaru, výbuchu alebo nebezpečenstvo poranenia.
20. Nevystavujte batériu alebo zariadenie ohňu alebo nadmernej teplote. Expozícia požiar alebo teplota nad 130 °C (266 °F) môže spôsobiť výbuch.
21. Dodržujte všetky pokyny na nabíjanie a nenabíjajte batériu ani zariadenie mimo teplotného rozsahu uvedeného v návode. Nesprávne nabíjanie alebo pri teplotách mimo špecifikovaného rozsahu, môže poškodiť batériu a zvýšiť riziko požiaru.
22. Nechajte servis vykonať kvalifikovaným opravovňou, ktorý bude používať iba identické náhradné diely. Tým sa zabezpečí zachovanie bezpečnosti produktu.
23. Tento spotrebič obsahuje články batérie, ktoré nie je možné vymeniť. Neupravujte ani neupravujte. Pokúste sa opraviť zariadenie alebo batériu inak, ako je uvedené v Návod na použitie a starostlivosť.
24. Pred pripojením alebo odpojením motora tento spotrebič vždy vypnite nástavec.
25. Zariadenie nenabíjajte ani neskladujte vonku alebo vo vnútri auta. Iba nabíjajte, skladujte alebo batériu používajte v suchom vnútornom priestore, kde je teplota vyššia ako 4 °C ale nižšie ako 40 °C. Nabíjačka je určená len na vnútorné použitie.
26. Nepoužívajte na vysávanie ultrajemných častíc, ako je vápno, cement, piliny, sadra prášok alebo popol.
27. Nepoužívajte na zachytávanie ostrých predmetov, ako sú kovové klince, kúsky skla, kov kancelárske sponky alebo špendlíky.
28. Nepoužívajte na vysávanie nebezpečných materiálov a chemikálií, ako sú rozpušťač, odpadové čističe, silné kyseliny alebo silné zásady.

- 29.** Okamžite prestaňte používať, ak sa spotrebič prehrieva, vydáva nezvyčajné zvuky, produkuje nezvyčajný zápach, vykonávať nízke sanie alebo unikať elektrinu.
- 30.** Pri dlhodobom skladovaní vypnite vysávač a odpojte ho od elektrickej zásuvky.
- 31.** Nádrž na špinavú vodu vždy vyčistíte po každom použití, aby ste predišli možnému upchatiu, ktoré môže viesť k nízkemu saciemu výkonu, prehriatiu motora alebo zníženiu životnosti zariadenie.
- 32.** Po použití skladujte na uzavretom mieste na suchom mieste.
- 33.** Spotrebič neumiestňujte ani neponárajte do stojatej vody ani sa nepokúšajte vyčistiť zaplavené miesta.
- 34.** Všetky údaje a technické pokyny v tomto návode sú založené na výsledkoch z laboratória testy spoločnosťou Tineco alebo určenými tretími stranami. Spoločnosť si vyhradzuje všetky práva na konečné vysvetlenie.
- 35.** Pred čistením alebo údržbou je potrebné vytiahnuť zástrčku zo zásuvky zariadenie.
- 36.** Ak spotrebič prejde cez napájací kábel, môže dôjsť k nebezpečenstvu.
- 37.** Spotrebič nepoužívajte, ak je hĺbka vody viac ako 5 mm nad povrchom.
- 38.** Neodpájajte ťahaním za kábel. Pri odpájaní uchopte zástrčku, nie kábel.
- 39.** Keď batériu nepoužívate, uchovávajte ju mimo dosahu kovových predmetov, ako sú kancelárske sponky mince, kľúče, klince, skrutky alebo iné malé kovové predmety, ktoré by mohli vytvoriť spojenie medzi svorkami batérie. Svorky batérie môžu byť skratované popáleniny alebo oheň.
- 40.** Aby ste znížili riziko požiaru a úrazu elektrickým prúdom – používajte iba čistiace prostriedky Tineco navrhnuté na použitie s týmto strojom.
- 41.** Nenechávajte spotrebič zapojený do elektrickej siete. Odpojte ho, keď ho nepoužívate a pred servisom.

Rozsah pôsobnosti

- 1.** Akumulátorový čistič tvrdých podláh sa používa na vnútorné tvrdé podlahy, ako je vinyl, dlaždice, zapečatené drevo atď. Použitie na drsných povrchoch nemusí dosiahnuť najlepší výkon.
- 2.** Udržujte spotrebič mimo zdrojov tepla, ako je krb alebo ohrievač deformácia plášt'a.
- 3.** Nepoužívajte na vysávanie horľavých alebo horľavých kvapalín, ultrajemných častíc, ostrých predmety, nebezpečný materiál, chemikálie alebo čokoľvek, čo horí alebo dymí, napr. opísané vyššie.

O čistiacom roztoku

- 1. VAROVANIE** – Na zníženie rizika požiaru a úrazu elektrickým prúdom – používajte iba čistiaci roztok Tineco určený na použitie s týmto strojom.
- Veľké množstvo čistiaceho roztoku vstupujúceho do motora môže spôsobiť poškodenie prístroj.
- Pridajte riešenie podľa pokynov v časti Prevádzka. Odporúčame používať dodaný čistiaci roztok. Výrobok nepoužívajte s kyslým, zásaditým roztokom alebo akékoľvek látky škodlivé pre životné prostredie.
- Uchovávajte mimo dosahu detí. Zabráňte kontaktu s očami a pokožkou, inak ich vypláchnite dôkladne vodou. Ak podráždenie pretrváva, vyhľadajte lekársku pomoc. Ak dôjde k požitiu produktu vyhľadajte lekársku pomoc.
- Likvidácia špinavej vody a roztoku by mala byť v súlade s miestnymi environmentálnymi predpismi.

Informácie o prístroji

- Neupravujte ani sa nepokúšajte opraviť spotrebič inak, ako je uvedené v Návod na obsluhu a čistenie.
- Spotrebič sa smie používať iba s dodaným zdrojom napájania. Zástrčka musí byť Pred čistením alebo údržbou spotrebiča odpojte zástrčku.
- Pri čistení na schodoch buďte obzvlášť opatrní.
- Pred zdvíhaním alebo prenášaním sa uistite, že je hlavný vypínač v polohe OFF. Spotrebič nekladte naplocho ani ho nenakláňajte, aby ste predišli znečisteniu vodou vstup motora.
- Aby ste predišli náhodnému zakopnutiu, umiestnite zariadenie na nabíjaciu stanicu.
- Pred použitím vždy správne nainštalujte nádrž na špinavú vodu a nádrž na čistú vodu.
- Nedovoľte, aby sa zariadenie alebo nabíjacia stanica namočili, aby ste predišli riziku požiaru alebo zranenianspôsobené skratom.
- 8. VAROVANIE:** Na účely nabíjania batérie používajte iba odnímateľný zdroj napájania dodávané s týmto spotrebičom.

Informácie o dokovacej stanici na sušenie a nabíjanie

(Platí pre modely s funkciou sušenia.)

VAROVANIE – Neponárajte do vody.

UPOZORNENIE - Horúci povrch. Pri používaní sa vyhňte kontaktu.

Pokyny na recykláciu podľa zákona o batériách



Nabíjateľná batéria obsahuje materiály, ktoré sú pre vás škodlivé a preto musia byť pred likvidáciou zo zariadenia odstránené. Ak chcete vybrať nabíjateľnú batériu, musí byť zariadenie vypnuté. Batérie a nabíjateľné batérie sa nesmú likvidovať v domácnosti odpad! Každý spotrebiteľ je povinný vrátiť všetky batérie a nabíjateľné batérie, bez ohľadu na to, či obsahujú škodlivé látky alebo nie, či zberné miesto vo vašej obci/okrese alebo u predajcu, takže môžu byť zlikvidované spôsobom šetrným k životnému prostrediu. Batérie a Nabíjateľné batérie by sa mali vracaa iba vybité. Batéria a nabíjateľná batéria sú preto označené symbolom vľavo.

Pokyny na recykláciu WEEE



Odpad z elektrických a elektronických zariadení sa nesmie likvidovať spolu s domovým odpadom! Každý spotrebiteľ je povinný odovzdať všetky spotrebiče Ukončenie ich životnosti na zbernom mieste v ich obci/okrese alebo v predajni, aby ich bolo možné zlikvidovať riadnym spôsobom a na mieste spôsobom šetrným k životnému prostrediu. Obrázok vľavo zobrazuje symbol odpadkového koša na kolieskach, ktorý označuje samostatný zber odpadu z elektrických a elektronických zariadení (WEEE).

Pre krajiny EÚ:

Spoločnosť Tineco Intelligent Technology Co., Ltd. vyhlasuje, že zariadenie Floore One Stretch S5/S6 spĺňa základné požiadavky a ďalšie príslušné ustanovenia smernice 2014/53/EÚ. Úplné vyhlásenie o zhode si môžete stiahnuť na adrese:

<https://global.tineco.com/compliance/>

Vaše vyhlásenie sa siahne ako súbor PDF.

Symbols:

	Prečítajte si návod na použitie
	Len na vnútorné použitie
	Jednosmerný prúd
	Striedavý prúd

Špecifikácia

Produkt (spotrebič)	FLOOR ONE STRETCH S6 SERIE FLOOR ONE S6 STRETCH SERIE FLOOR ONE S5 STRETCH SERIE
Napätie	21,6 V $\overline{=}$ 4000 mAh Li-Ion
Menovitý výkon	220 W
Prevádzková doba *	25-40 minút
Doba nabíjania	4 - 5 hodín
Prútok vody	20 - 100 ml/min
Nádoba na čistú vodu	cca. 0,8 L
Nádoba na špinavú vodu	cca. 0,72 L
Vodotesnosť	IPX4

Stanice pro sušení a nabíjení (Platí pre modely s funkciou sušenia.)

Vstup	220 - 240 V \sim 50/60 Hz
Menovitý výkon (nabíjanie)	32 W
Menovitý výkon (sušenie)	620 W
Výstup	26 V $\overline{=}$ 1 A

*hadované údaje o sérii získali laboratórium Tineco.

Prehľad

SK

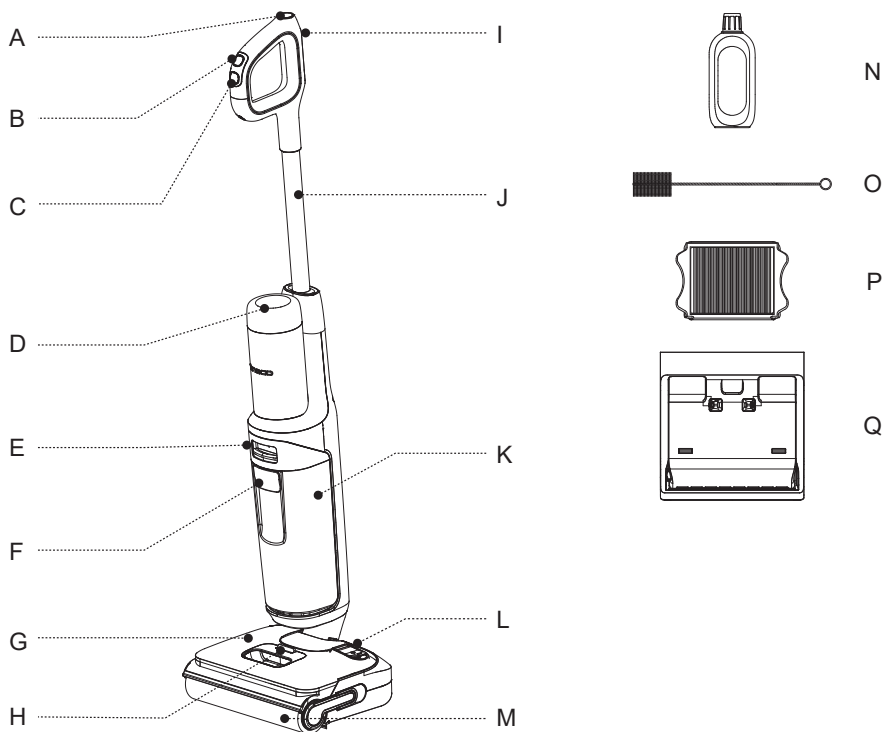

- A. Samočistiace tlačidlo
- B. Prepínač režimu
- C. Zapnutie/vypnutie
- D. Digitálny displej
- E. Uvoľnenie nádrže na špinavú vodu
- F. Rukoväť nádrže na špinavú vodu
- G. Nádrž na čistú vodu (CWT)
- H. Uvoľnenie nádrže na čistú vodu
- I. Tlačidlo Wi-Fi/Stlmiť/Prepínač jazyka
- J. Trubica
- K. Nádrž na špinavú vodu (DWT)
- L. Prívod čistej vody
- M. Kefový valec
- N. Dezodoračný a čistiaci roztok
- A. Čistiaci nástroj
- P. Suchý filter
- Q. Nabíjacie stanice

Displej



- A. Režim AUTO
- B. Indikátor WiFi
- C. Indikátor stavu batérie
- D. VLASTNÝ režim
- E. Slučka monitorovania nečistôt
(Modrá až červená v závislosti od kontaminácie množstvo)
- F. Indikátor úplného alebo zablokovaného DWT
- G. CWT prázdne
- H. Indikátor zamotaného valca kefy
- I. Indikátor valčeka kefy na sušenie (Vzťahuje sa na modely s funkciou sušenia.)
- J. Režim ODSÁVANIE
- K. Ikona batérie
- L. MAX režim
- M. Ikona samočistenia

Príslušenstvo

Poznámka:

Príslušenstvo sa môže líšiť v závislosti od trhu. Ak potrebujete ďalšie príslušenstvo, prejdite na stránku www.tineco.com

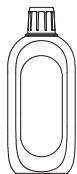

Dezodoračný a čistiaci roztok

Odstraňuje nečistoty, špinu, masť a odolné škvrny z väčšiny druhov tvrdé povrchy, ako sú dlaždice, mramor, utesnené podlahy z tvrdého dreva a ďalšie. Vo svojom spotrebiči vždy používajte roztok Tineco. Pridajte jeden uzáver fľaše s roztokom do každej plnej nádrže čistej vody.



Kefový valec

Mäkkú valčekovú hlavu so štetinami je možné použiť na vysávanie a umývanie zároveň. Dá sa ľahko vyčistiť samočistením funkcia.

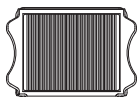

Suchý filter

Suchý filter a filtračná sieť môžu blokovať veľké častice a nečistoty, zabezpečiť životnosť spotrebiča.

* Pred použitím nainštalujte suchý filter, inak môže byť sací výkon nízky..



Čistiaci nástroj

Plná kefa na čistenie nádrže na špinavú vodu, komory kefy a nástroja na čistenie otvoru má aj štetinový koniec na odstraňovanie nečistôt a bahna na valci a nádrži na špinavú vodu.

Zostavenie

Zloženie/rozloženie

Poznámka:

Informácie o montáži nádržky na vodu a kefy nájdete v častiach „Prevádzka“ a „Údržba“.

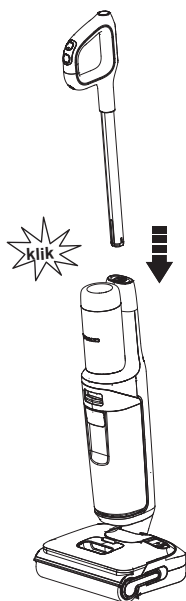

Ak chcete zostaviť rukoväť, zasuňte ju do spotrebiča, kým nebudete počuť cvaknutie.

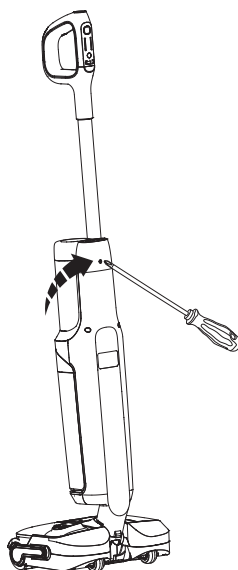

V prípade, že je potrebné rukoväť odstrániť, stlačte pružinu na uvoľnenie rukoväte jej otočením (ako pomocou skrutkovača) a zdvihnite a uvoľnite rukoväť zo spotrebiča.



Prevádzka

Príprava na použitie

- Pred prvým použitím spotrebič nabíjajte 4-5 hodín (pozri "Pokyny na nabíjanie" podrobnosti).

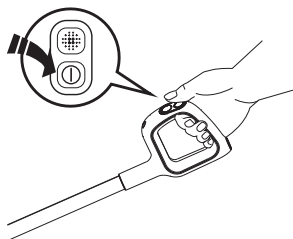
* Na základe výsledkov laboratórných testov Tineco. Laboratórna teplota 4 °C ~ 40 °C.



Stlačte tlačidlo  a spotrebič sa štandardne spustí v režime AUTO. Opätovným stlačením tlačidla spotrebič vypnete. Stlačením tlačidla  môžete prepínať medzi režimami AUTO, MAX a SUCTION.

Tipy:

- Čistiaci roztok / iba voda: Zařízení se Spotrebič sa spustí v režime čistiaceho roztoku, keď je spotrebič zapnutý vo vertikálnej polohe. Podržaním  na 3s prepnete medzi týmito dvoma režimami. LED slučka: červená → modrá (používať iba vodu)
- Prepnete na režim riešenia: LED slučka: modrá → červená (použite čistiaci roztok)

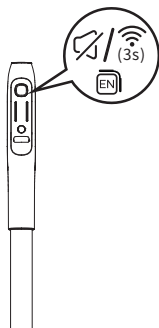

Tlačidlo prepínača WiFi/ Stlmiť/Jazyk

- Krátkym stlačením upravíte hlasitosť.
- Dvojitým stlačením prepnete jazyky.
- Podržaním na 3 sekundy sa pripojíte k sieti.

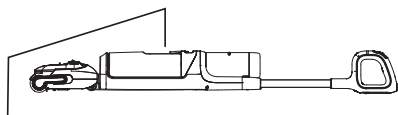

Ak chcete čistiť pod posteľami a nábytkom, najprv spotrebič položte na rovnú plochu.

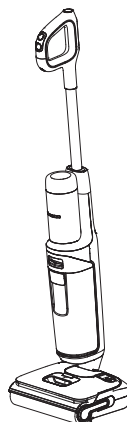

Keď je spotrebič umiestnený vo zvislej polohe, prestane pracovať a po naklonení sa opäť spustí.

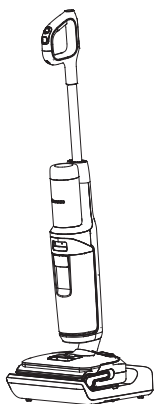

Po použití umiestnite zariadenie na nabíjaciu základňu vo zvislej polohe, aby sa dobíjalo a skladovalo.

Poznámka:

- Na dosiahnutie najvyššej úrovne čistenia je dôležité zvoliť správny režim na základe obsahu nádrže na čistú vodu a detekcie nečistôt.
- Nevysávajte penivú kvapalinu.
- Aby sa vysala voda, ktorá zostala na povrchu, spotrebič po vypnutí pobeží 3 sekundy.

Plnění nádrže na čistou vodu

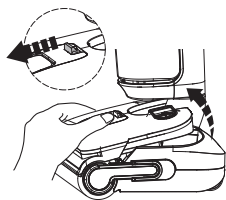

Stiskněte uvolňovací tlačítko nádrže a čistou vodu k vyjmutí ze spotřebiče.

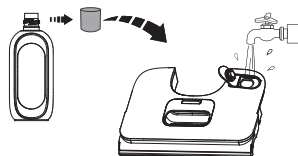

Otvorte uzáver nádrže a naplňte ju vodou z vodovodu. Maximálny objem nádržky je 0,8 litra. Ak je potrebné hĺbkové čistenie, pridajte do nádržky na čistú vodu jeden uzáver fľaše s roztokom a uzáver pevne zatvorte.

Poznámka:

**Používajte iba vodu pod 60 °C.
NEPOUŽÍVAJTE HORÚCU VODU.**

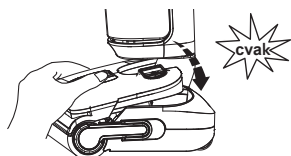

Vložte nádrž späť do zariadenia. Ak ste to urobili správne, mali by ste počuť cvaknutie.

Pokyny na nabíjanie

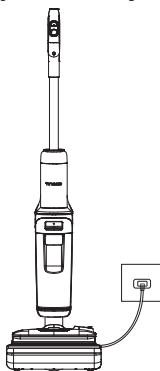

- Ak chcete spotrebič nabiť, zapojte nabíjaciu stanicu a umiestnite do nej spotrebič.
- Aby ste predišli nebezpečenstvu zakopnutia, umiestnite zariadenie počas nabíjania na nabíjaciu stanicu v blízkosti steny.

Varovanie:

- Spotrebič nabíjajte iba nabíjačkou dodanou spoločnosťou Tineco.
- Ak sa spotrebič dlhodobo nepoužíva, mal by sa pre optimálny výkon nabíjať raz za 3 mesiace. Úplné nabitie môže trvať 4 - 5 hodín.
- Skladujte vo vnútri na suchom mieste. Spotrebič nevystavujte slnečnému žiareniu ani mrazu. Odporúčaný teplotný rozsah: 4°C ~ 40°C.

Výber režimu čistenia

Režim AUTO



- V režime AUTO senzor iLoop automaticky detekuje úroveň znečistenia podlaha je a aplikuje primerané množstvo čistiaceho prostriedku a sací výkon.
- Červená slučka monitorovania nečistôt znamená, že bolo zistených viac nečistôt a modrá slučka znamená, že sa zistí menej nečistôt. Tento režim automaticky poskytuje najlepšie čistiaci riešenie.

Režim MAX

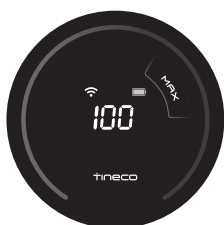

- V režime AUTO jedným stlačením tlačidla  vstúpite do režimu MAX.
- V režime MAX spotrebič využíva maximálny sací výkon a na škrvy nastrieka vodu/roztok.

Režim SANIE



- V režime AUTO dvakrát stlačte tlačidlo  pre vstup do režimu SANIE.
- V režime SANIE bude spotrebič absorbovať vodu. Tento režim odporúčame používať na mokrom povrchu.

Režim CUSTOM



- Tento režim umožňuje používateľom vychutnať si plne prispôsobený režim čistenia nábytku.
- * Pred prepnutím na túto aplikáciu nastavte na spotrebiči parametre vlastného režimu.

Poznámka:

Aby nedošlo k poškriabaniu displeja, nepribližujte sa k nemu ostrými predmetmi.

Indikátor

Pri používaní

SK



Nie je zapnuté: porucha motora, porucha batérie, abnormálne nabíjanie.



Stále modré svetlo: Snímač nečistôt nefunguje správne alebo je zablokovaný.



Indikátor bliká: nádrž na špinavú vodu je plná alebo je kanál zablokovaný.



Indikátor bliká: nádržka na čistú vodu je prázdna.



Indikátor bliká: kefový valec je upchatý.



Indikátor svieti: WiFi sa úspešne pripojilo.



Indikátor bliká: WiFi sa pripája.



Nesvieti: WiFi nie je pripojená, pripojte sa k sieti.



Indikátor bliká: spotrebič potrebuje samočistenie.



Úroveň nabitia batérie > 20 %: nepretržitá zelená ikona batérie.



Úroveň nabitia batérie 10 % ~ 20 %: nepretržitá červená ikona batérie.



Úroveň nabitia batérie < 10 %: ikona batérie bliká červeno.

Počas nabíjania



Indikátor loga Tineco.

Plne nabité



Za 5 minút: rozsvieti sa indikátor loga Tineco.
Po 5 minútach: všetky kontrolky zhasnú.

Čas nabíjania

- Plné nabitie trvá približne 4-5 hodín.
- Odhadované údaje získala spoločnosť Tineco pri použití teploty okolia od 4 °C do 40 °C.

App

Všetky funkcie môžete vykonávať pomocou aplikácie Tineco. Aplikáciu Tineco si môžete stiahnuť z App Store, Google Play a oficiálnej webovej stránky Tineco.

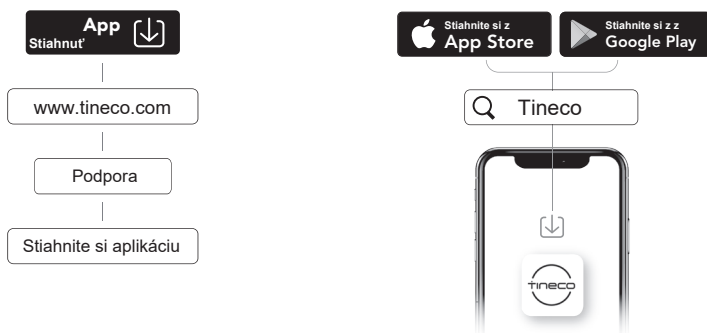

Poznámka:

Predvolené nastavenie hlasovej výzvy je angličtina a pomocou aplikácie môžete nastaviť aj iné jazyky.

Hlasové pokyny (Hlasové pokyny nie sú k dispozícii v slovenčine. Možno použiť napríklad angličtinu alebo nemčinu.)

Údržba

Poznámka:

- Na dosiahnutie optimálneho výkonu a zabránenie zápachu vždy po každom použití úplne vyčistite a vysušte nádrž na špinavú vodu, nádrž na čistú vodu, filtre a kefový valec.
- Uistite sa, že sú všetky časti správne nainštalované, inak spotrebič nemusí správne fungovať.
- Spotrebič nemáčajte ani neumývajte pod vodou.
- V dôsledku výrobných kontroly môže v spotrebiči zostať trochu vody.
- Po údržbe umiestnite zariadenie vertikálne na nabíjaciu stanicu. Nevystavujte prístroj priamemu slnečnému žiareniu a skladujte ho v interiéri na suchom mieste.

Prístroj

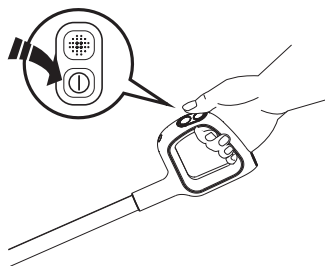

Aby ste znížili riziko poranenia, pred vykonávaním údržby ho vypnite.

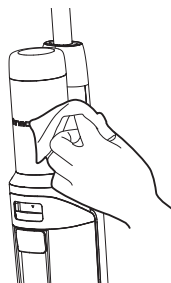

Na čistenie povrchu použite handričku a neutrálny čistiaci prostriedok. Handrička by mala byť suchá, aby sa do spotrebiča nedostala voda.

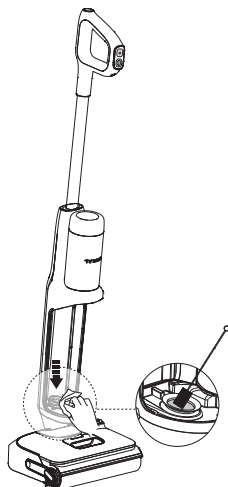

Snímač nečistôt vyčistíte vlhkou handričkou alebo čistiacim nástrojom.

Príprava nádrže na čistenie

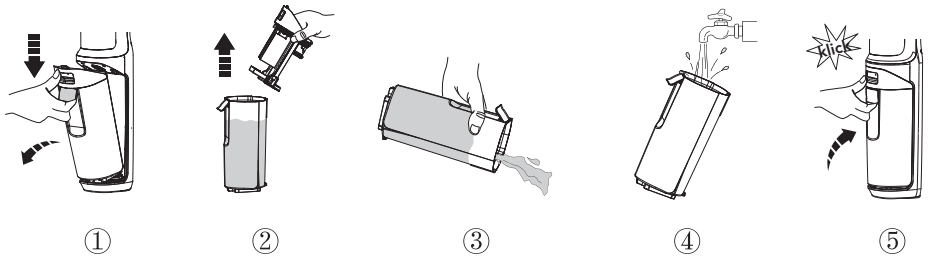

- Spoločnosť Philips vám ponúka niekoľko možností, ako vyčistiť nádržku na špinavú vodu. Ak chcete vyčistiť nádržku na špinavú vodu, postupujte podľa nasledujúcich krokov:
- Pred vyčistením nádrže na špinavú vodu vyčistite nádržku na čistú vodu. Ak chcete vyčistiť nádržku na špinavú vodu, postupujte podľa nasledujúcich krokov:

Suchý filtr a víko nádrže na špinavou vodu

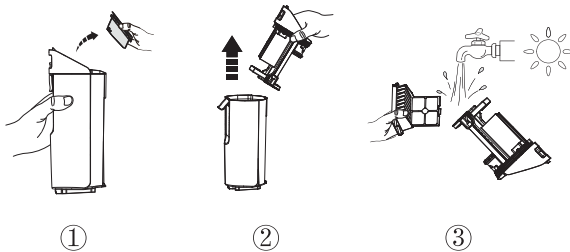

- Pred vyčistením nádrže na špinavú vodu vyčistite nádržku na čistú vodu. Ak chcete vyčistiť nádržku na špinavú vodu, postupujte podľa nasledujúcich krokov:
- * Príprava nádrže na špinavú vodu: Ak chcete vyčistiť nádržku na špinavú vodu, postupujte podľa nasledujúcich krokov:

Údržba nádrže na špinavú vodu

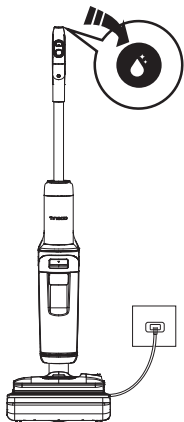

1. Údržba nádrže na špinavú vodu: Ak chcete vyčistiť nádržku na špinavú vodu, postupujte podľa nasledujúcich krokov:
2. Keď uslyšíte hlasovú výzvu "Please start self-cleaning", stlačte tlačidlo samočistenia a zahajte proces.
3. Po dokončení uslyšíte hlasovú výzvu „Self-cleaning completed, please clean the Dirty Water Tank.“ V tomto bode, se spotřebič začne nabíjet.

Poznámka:

- Uistite sa, že nabíjacia základňa je pripojená k sieti a úroveň nabitia batérie je >25 %.
- Pred samočistiacim cyklom vyčistite nádržku na špinavú vodu a uistite sa, že úroveň vody v nádržke na čistú vodu je >40 %.

Kefový valček

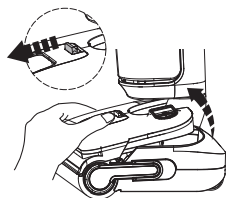

Stlačením uvoľňovacieho tlačidla nádržky na čistú vodu ju vyberte zo spotrebiča.

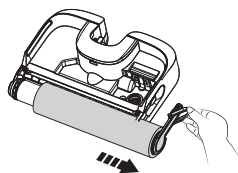

Odstráňte kefový valček tak, že ho uchopíte a vytiahnete.

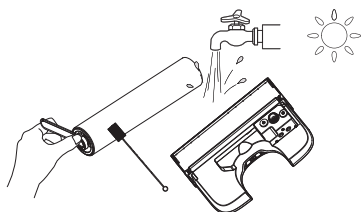

Pomocou čistiaceho nástroja odstráňte všetky vlasy a nečistoty namotané okolo valca a opláchnite valec a zadnú časť nádrže na čistú vodu vodou. Pred opätovnou montážou ich nechajte úplne vyschnúť.

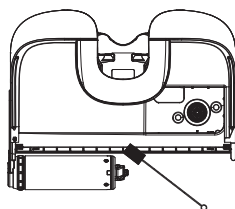

Čistiacim nástrojom odstráňte z komory kefového valca vlasy a nečistoty.

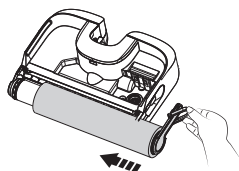

Vymeňte kefový tak, že koniec kotúča s kefou vložíte do ľavej časti držiaka a potom pripevníte rolovací výstupok na magnetickú sponu na pravej strane tak, aby zapadol na miesto.

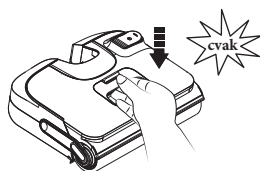

Vložte nádrž späť do zariadenia. Ak ste to urobili správne, mali by ste počuť cvaknutie.

Výmena kefového valca

SK



Odiňštalovanie



Inštalácia













Vytiahnite rukoväť valčeka a vyberte ju. Po odstránení nainštalujte rukoväť do nového kefového valca.

Pri vyťahovaní neťahajte priamo za ťažný krúžok kefového valca.

Poznámka:

- So zariadením sa dodáva náhradný kefový valec na pohodlnú výmenu.
- Ak chcete zachovať optimálny výkon, vymeňte kefový valec každých 6 mesiacov.

Riešenie problémov

Problém	Možná príčina	Riešenie
Spotrebič sa nezapne	1. Bez napájania 2. Automatická ochrana proti prehriatiu	1. Nabíjanie spotrebiča 2. Reštart po ochladiení
Slabé sanie	Suchý filter nie je nainštalovaný alebo je suchý filter znečistený	Nainštalujte suchý filter alebo ho vyčistite a nechajte úplne vyschnúť
Kefový valec je zamotaný  Hlasová výzva: "Please clean the brush roller"	 Kefový valec je zablokovaný	<i>Odstráňte zablokovanie</i>
Indikátor WiFi nesvieti 	WiFi nie je pripojená	Pripojenie k sieti Wi-Fi podľa sprievodcu v aplikácii
Nádrž na čistú vodu je prázdna  Hlasová výzva: "Insufficient water in the Clean Water Tank. Please fill up water"	 Nádrž na čistú vodu je prázdna	Doplňte nádrž na čistú vodu
Nádrž na špinavú vodu je plná  "Dirty water tank is full. Please empty it."	 Špinavá voda v nádrži na špinavú vodu dosiahla hodnotu MAX	Vylejte špinavú vodu
Úroveň nabitia batérie <10 %  Hlasová výzva: "Battery low. Please charge th appliance."	 Nízky výkon	Nabíjanie spotrebiča alebo jeho opätovné spustenie
Všetky svetlá v prevádzke zhasnuté	Porucha motora, batérie, nabíjanie, abnormality	1. Ochladienie a opätovné spustenie spotrebiča 2. Skontrolujte, či je zástrčka správne zasunutá
Svieti neprerušovaným modrým svetlom	Porucha alebo zablokovanie snímača nečistôt	Odstráňte upchatie, vyčistite odtok alebo ho znovu spustíte
Ikona samočistenia bliká	 Kefový valec je znečistený	Spustenie samočistenia
Porucha sušenia (Platí pre modely s funkciou sušenia.)	Zástrčka nie je správne zasunutá	Skontrolujte, či je zástrčka správne zasunutá alebo či je zásuvka pod napätím
	Kefový valec je pokrytý ťažko čístitelnými nečistotami	Vyčistite kefový valec
	Priehľadná nádrž sa nachádza v nízko položenej oblasti plnej vody, ktorá blokuje prívod vzduchu	Skontrolujte, či sa na dne zásobníka nenachádzajú predmety alebo voda, ktoré blokujú prívod vzduchu.

Poznámka:

Ak vyššie uvedený návod na riešenie problémov neponúka riešenie, navštívte našu webovú stránku www.tineco.com, kde nájdete ďalšiu podporu.

Záruka

2-ROČNÁ OBMEDZENÁ ZÁRUKA

- Platí len pre nákupy u autorizovaných predajcov Tineco.
- Podlieha požiadavkám stanoveným v tejto príručke a podlieha ďalším podmienkam uvedeným nižšie.
- Táto záruka sa riadi a vykladá v súlade so zákonmi krajiny, v ktorej bol tovar zakúpený. Poskytujeme 2-ročnú záruku alebo záručnú dobu stanovenú platnými miestnymi zákonmi, podľa toho, ktorá z nich je dlhšia.

KRYTÉ ZÁRUKOU

- Na váš spotrebič Tineco sa vzťahuje záruka 2 roky na pôvodné chyby materiálu a spracovania, ak sa používa na súkromné domáce účely v súlade s návodom na použitie Tineco.
- Táto záruka sa poskytuje bez dodatočných nákladov na práce a diely potrebné na udržanie spotrebiča v riadnom funkčnom stave počas záručnej doby.

NA ČO SA ZÁRUKA NEVZŤAHUJE

Spoločnosť Tineco nenesie zodpovednosť za žiadne náklady, škody alebo opravy, ktoré vzniknú v dôsledku:

- Spotrebiče zakúpené od neautorizovaného predajcu.
- Neopatrná obsluha alebo manipulácia, nesprávne používanie, zneužívanie a/alebo nedostatočná údržba alebo používanie, ktoré nie je v súlade s pokynmi na používanie od spoločnosti Tineco.
- Používanie spotrebiča na iné ako bežné domáce účely, napr. na komerčné účely.
- Používanie dielov, ktoré nie sú v súlade s návodom na použitie Tineco.
- Používanie iných dielov a príslušenstva ako tých, ktoré vyrába alebo odporúča spoločnosť Tineco.
- Vonkajšie faktory, ktoré nesúvisia s kvalitou a používaním výrobku, ako napríklad počasie, úpravy, nehody, výpadky prúdu, prepätie alebo zásah vyššej moci.
- Opravy alebo úpravy vykonané neoprávnenými osobami alebo zástupcami...
- Neodstránenie upchávok a iného nebezpečného materiálu zo spotrebiča.
- Bežné opotrebovanie vrátane dielov s bežným opotrebovaním, ako sú priehľadná nádoba, pás, filter, HEPA, kefa, koľajnica a napájací kábel (alebo ak sa diagnostikuje vonkajšie poškodenie alebo zneužitie), poškodenie koberca alebo podlahy v dôsledku používania, ktoré nie je v súlade s pokynmi výrobcu, alebo nevypnutie kefovej lišty v prípade potreby.
- Skrátenie času vybíjania batérie v dôsledku jej veku alebo používania.

OBMEDZENIE ZÁRUKY

- Všetky predpokladané záruky vzťahujúce sa na váš spotrebič vrátane, ale nie výlučne, záruky predajnosti alebo záruky vhodnosti na konkrétny účel sú obmedzené na dobu trvania tejto záruky.
- Záruka je obmedzená na pôvodného majiteľa a pôvodnú batériu a nie je prenosná.
- Táto obmedzená záruka vám poskytuje špecifické zákonné práva. Môžete mať aj ďalšie práva, ktoré sa líšia v závislosti od krajiny.
- Záruky výrobcu sa nemusia uplatňovať vo všetkých prípadoch v závislosti od faktorov, ako je použitie výrobku, miesto zakúpenia výrobku alebo osoba, od ktorej ste výrobok zakúpili. Pozorne si prečítajte záruku a v prípade akýchkoľvek otázok sa obráťte na výrobcu.

ZÁRUČNÝ SERVIS

Zaregistrujte sa: Dôrazne odporúčame, aby ste spotrebič zaregistrovali pri nákupe prihlásením na našej oficiálnej webovej stránke (www.tineco.com) alebo naskenovaním kódu QR (pozri vpravo), aby ste mohli využívať ďalšie exkluzívne výhody. Ak sa chcete zaregistrovať, zadajte celé sériové číslo (nájdete ho na zadnej strane spotrebiča).

Ak výrobok nezaregistrujete, nezníži to vaše záručné práva.

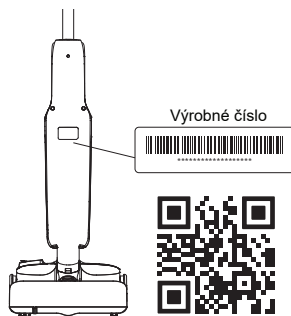

Záručné nároky: uschovajte si doklad o kúpe. Ak chcete uplatniť obmedzenú záruku, musíte predložiť sériové číslo a pôvodný doklad o kúpe s dátumom nákupu a číslom objednávky. Všetky práce vykoná spoločnosť Tineco alebo autorizovaný servisný zástupca. Vymenené chybné diely sa stávajú majetkom spoločnosti Tineco. Oprava v rámci tejto záruky nepredlžuje záručnú dobu.

Navštívte webovú stránku spoločnosti
Tineco www.tineco.com
, kde nájdete odborný zákaznícky servis.

tineco
Live Easy.
Enjoy Life.

 www.tineco.com

Kontaktujte nás. Ozveme sa vám do 24 hodín.
Kontaktujte nás. Ozveme sa vám do 24 hodín.

