

tineco

PURE ONE A50S Tineco GO PET PRO Series T3 PET Series

Tyčový vysavač
Tyčový vysávač

Návod k obsluze

Návod k obsluhe

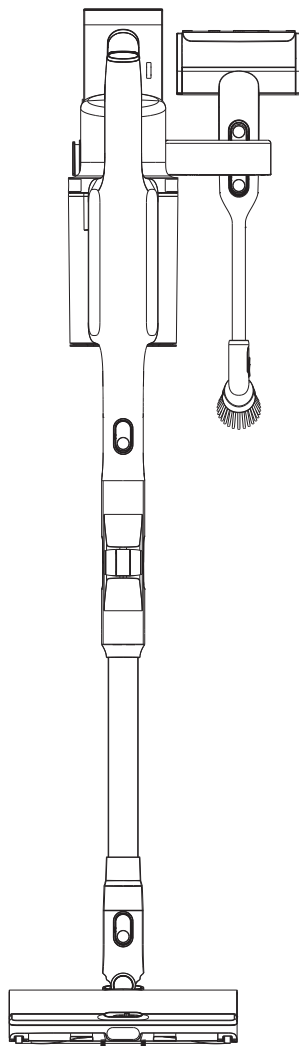

*Skutečný výrobek se může lišit od vyobrazení.
Skutočný výrobok sa môže líšiť od vyobrazenia.

TINECO JE PŘIPRAVENO VÁM POMOCI.

Odpovíme vám do 24 hodin.



www.tineco.com

OBSAH

Důležité bezpečnostní pokyny	2
Technické údaje	5
Řešení potíží	6
Záruka	7
Sestavení	18
Přehled	19
Indikátory	20
Možnosti nabíjení	21
Údržba	22



DALŠÍ JAZYKY JSOU K DISPOZICI
NA NAŠICH OFICIÁLNÍCH WEBOVÝCH STRÁNKÁCH



TINECO JE PŘIPRAVENO VÁM POMOCI.

Odpovíme vám do 24 hodin.



www.tineco.com

Důležité bezpečnostní pokyny

TENTO NÁVOD USCHOVEJTE Pouze pro použití v domácnosti.

Při používání elektrických spotřebičů je třeba vždy dodržovat základní bezpečnostní opatření, včetně následujících:

PŘED POUŽITÍM (TOHOTO SPOTŘEBIČE) SI PŘEČTĚTE VŠECHNY POKYNY. Nedodržení varování a pokynů může vést k úrazu elektrickým proudem, požáru nebo vážnému zranění osob.

VAROVÁNÍ – Ke snížení nebezpečí požáru, úrazu elektrickým proudem

nebo zranění dodržujte následující opatření:

1. Tento spotřebič smí používat děti od 8 let a starší, osoby s omezenými fyzickými, smyslovými nebo duševními schopnostmi nebo nedostatkem zkušeností a vědomostí, pokud jsou pod dohledem nebo pokud byly poučeny o bezpečném používání spotřebiče a porozuměly nebezpečím spojeným s jeho používáním. Děti si se spotřebičem nesmí hrát. Čištění a uživatelskou údržbu spotřebiče nesmí provádět děti bez dozoru.
2. Spotřebič není určen k používání osobami (včetně dětí) se sníženými fyzickými, smyslovými nebo duševními schopnostmi ani osobami bez patřičných zkušeností a znalostí, pokud nejsou pod dohledem nebo pokud jim nejsou udělovány pokyny.
3. **POUZE** pro použití ve VNITŘNÍCH prostorech. Spotřebič nepoužívejte ve venkovním prostředí, ani v komerčním nebo průmyslovém prostředí. Spotřebič nepoužívejte na mokřích površích nebo na površích se stojatou vodou.
4. Zabraňte, aby byl spotřebič používán jako hračka. Používají-li spotřebič děti nebo se spotřebič používá v blízkosti dětí, domácích zvířat nebo rostlin, je nutné dbát zvýšené opatrnosti.
5. Používejte tento spotřebič výhradně způsobem popsaným v tomto návodu. Používejte pouze takové příslušenství, které výrobce doporučuje.
6. Nepoužívejte spotřebič s poškozeným kabelem nebo zástrčkou. Pokud spotřebič spadl, byl poškozen, ponechán venku, vhozen do vody nebo nefunguje, tak jak má, zanechte jej do servisního střediska.
7. Nemanipulujte s napájecím adaptérem, včetně zástrčky adaptéru a napájecích svorek, vlhkýma rukama.
8. Neblokujte otvory. Pokud dojde k zablokování otvorů, přestaňte přístroj používat. Všechny blokující předměty vyjměte a odstraňte podle pokynů v návodu.
9. Udržujte vlasy, volné oblečení, prsty a veškeré části těla mimo otvory a pohybující se díly.
10. Dbejte mimořádné opatrnosti při čištění schodů.
11. Nepoužívejte spotřebič k vysávání hořlavých nebo snadno vznětlivých kapalin, jako je benzín, a nepoužívejte jej ani v místech, kde by se mohly tyto kapaliny vyskytovat.
12. Nevysávejte žádné hořící ani kouřící předměty, jako jsou cigarety, zápalky nebo horký popel.
13. Nepoužívejte bez nádoby na prach a filtru.

14. Zabraňte neúmyslné aktivaci. Před nabíjením, zvednutím nebo přenášením spotřebiče zkontrolujte, zda je vypínač ve poloze vypnuto. Přenášení spotřebiče s prstem na vypínači nebo zapnutí připojování spotřebiče k napájení s vypínačem v zapnuté poloze může dojít k nehodám.
15. Pro účely dobíjení baterie používejte pouze odnímatelnou napájecí jednotku, dodanou s tímto spotřebičem. Napájecí adaptér, který je vhodný pro jeden typ baterie, může představovat riziko požáru při použití s jiným typem baterie.
16. Před prováděním jakýchkoli úprav, výměnou příslušenství nebo před uskladněním spotřebiče od spotřebiče vždy odpojte baterii. Tato preventivní bezpečnostní opatření snižují nebezpečí náhodného spuštění spotřebiče.
17. Při nesprávném použití může z baterie vystříknout kapalina; vyhněte se kontaktu. Pokud dojde k náhodnému kontaktu s pokožkou, opláchněte dané místo vodou. Pokud se kapalina dostane do kontaktu s očima, vyhledejte lékařskou pomoc. Kapalina vystříknutá z baterie může způsobit podráždění nebo popálení.
18. Nepoužívejte spotřebič, který je poškozený nebo upravený. U poškozené nebo upravené baterie může dojít k neočekávaným reakcím vedoucím k požáru, výbuchu nebo nebezpečí zranění.
19. Nevystavujte spotřebič ohni nebo nadměrnému teplu. Při vystavení požáru nebo teplotám přesahujícím 130 °C může dojít k výbuchu.
20. Dodržujte všechny pokyny k nabíjení, a nenabíjejte spotřebič při teplotách mimo rozsah, uvedený v návodu. Nesprávné nabíjení nebo nabíjení při teplotách mimo uvedený rozsah může baterii poškodit a zvýšit nebezpečí požáru.
21. Svěřte provádění servisu kvalifikovanému opraváři a používejte pouze identické náhradní díly. Zajistíte tím zachování bezpečnosti výrobku.
22. Spotřebič ani baterii neupravujte ani se nepokoušejte opravit jiným způsobem, než jaký je uveden v pokynech k používání a údržbě.
23. Před připojením a odpojením motorizované trysky vždy vypněte spotřebič.
24. Spotřebič nenabíjejte ani nepoužívejte venku nebo v autě. Spotřebič nabíjejte, uchovávejte a používejte pouze v suchých vnitřních prostorách s teplotou vyšší než 4 °C, ale nižší než 40 °C. Napájecí adaptér je určen k používání pouze ve vnitřních prostorech.
25. Spotřebiče používejte pouze s baterií, výslovně uvedenou společností. Při použití baterie jiného druhu může dojít k nebezpečí zranění a požáru.
26. Pokud baterii nepoužíváte, uchovávejte ji v dostatečné vzdálenosti od kovových předmětů, jako jsou kancelářské svorky, mince, klíče, hřebíky, šrouby a další malé kovové předměty, které mohou působit krátké spojení mezi kontakty baterie. Zkratování kontaktů baterie může způsobit k popálení nebo požár.
27.  Pokud jsou poškozeny kolíky zástrčky, nesmí se napájecí zdroj používat.

Pro použití pouze s lithium-iontovou baterií TINECO ZB2377-7S1P-01A.

Baterii vyjmete stisknutím uvolňovacího tlačítka, a opět ji nainstalujete zasunutím zpět.

Dobíjecí baterie musí být ze spotřebiče před nabíjením odstraněny.

Různé typy baterií nebo nové a použité baterie nelze mísit.

Baterie je nutno vkládat se správnou polaritou.

Vybité baterie je třeba ze spotřebiče vyjmout a bezpečně zlikvidovat.

Pokud má být spotřebič po dlouhou dobu skladován nepoužitý, je nutno baterie vyjmout.

Připojovací svorky nesmí být zkratovány.

Pokyny k recyklaci podle zákonů týkajících se baterií



Dobíjecí baterie obsahuje materiály, škodlivé pro životní prostředí, a proto je nutné ji před likvidací spotřebiče vyjmout. Před vyjmutím nabíjecí baterie je nutné spotřebič vypnout.

Baterie ani nabíjecí baterie nesmí být likvidovány spolu s domovním odpadem! Všichni spotřebitelé jsou povinni odevzdat veškeré baterie a nabíjecí baterie, bez ohledu na to, zda obsahují škodlivé látky či nikoli, na sběrném místě své obce nebo čtvrti či prodejci tak, aby je mohli zlikvidovat způsobem šetrným k životnímu prostředí. Baterie a nabíjecí baterie je nutné vrátit pouze vybité.

Baterie a nabíjecí baterie jsou proto označeny příslušným symbolem.

Pokyny k recyklaci podle směrnice OEEZ



Odpadní elektrická a elektronická zařízení nesmí být likvidována likvidovány spolu s domovním odpadem! Všichni spotřebitelé jsou povinni veškeré spotřebiče odevzdat na sběrném místě své obce nebo čtvrti, nebo prodejci tak, aby mohly být zlikvidovány způsobem šetrným k životnímu prostředí.

Na obrázku vlevo je symbol popelnice, označující oddělený sběr odpadních elektrických a elektronických zařízení (OEEZ).

Pro země EU:

Tímto prohlašujeme, že výrobek splňuje nezbytné požadavky všech příslušných směrnic a nařízení platných v Evropském společenství. Prohlášení o shodě („Declaration of Conformity“, DoC) lze získat na našem webu.

Navštivte web <https://global.tineco.com/compliance/>.

Prohlášení se stáhne jako soubor PDF.

Symbols:

	Přečtěte si návod k obsluze
	Pouze pro použití ve vnitřních prostorech
	Stejnoseměrný proud
	Střídavý proud

Technické údaje

Název výrobku	PURE ONE A50S / Řada Tineco GO PET PRO / Řada T3 PET
Napětí	25,2 V \equiv
Jmenovitý výkon	500 W
Objem nádoby na prach	1 l
Vstup AC	100–240 V~

Řešení potíží

Problém	Možná příčina	Řešení
Spotřebič se nezapíná	Není k dispozici napájení	Nabijte baterii
	Sací otvor je ucpaný	Zkontrolujte a odstraňte ucpaní
	Baterie je stále připojena k adaptéru	Odpojte baterii od adaptéru
Výkon sání je slabý	Nádoba na prach a filtr jsou plné	Vyčistěte nádobu na prach a filtr
	Díly nejsou sestaveny do správné polohy	Zkontrolujte všechny díly a dejte je do správné polohy
	Spotřebič je ucpaný (např. jeho trubice, sací otvor nebo nějaké jiné díly)	Odstraňte ucpaní
Motor vydává abnormální zvuk	Spotřebič je ucpaný (např. jeho trubice, sací otvor nebo nějaké jiné díly)	Odstraňte ucpaní
Bliká indikátor omotaného kartáčového válce	Kartáčový válec je ucpan	Odstraňte ucpaní
Bliká indikátor blokování vedení vzduchu	Spotřebič je ucpaný nebo jsou filtr a nádoba na prach plné prachu	Odstraňte ucpaní
Baterie se nenabíjí	Adaptér není vložen do správné polohy	Vyjměte adaptér a vložte ho znovu a správně
	Adaptér není správný	Použijte originální adaptér
Na baterii rychle bliká červená kontrolka	Baterie je přehřátá	Nechte baterii vychladnout
	Adaptér není správný	Použijte originální adaptér
Na baterii pomalu bliká červená kontrolka	Baterie se vybila	Nabijte baterii

Poznámka:

Pokud výše uvedený průvodce řešením potíží neposkytne řešení, další podporu naleznete na našem webu www.tineco.com.

Záruka

2LETÁ OMEZENÁ ZÁRUKA

- Záruka se vztahuje pouze na zakoupení od autorizovaných prodejců společnosti Tineco.
- Záruka platí pouze při dodržování požadavků uvedených v tomto návodu k obsluze a podléhá dalším níže uvedeným podmínkám.
- Tato záruka se řídí a je vykládána v rámci zákonů země, ve které došlo k zakoupení. Poskytujeme 2letou záruku nebo záruční období, jak je uvedeno v příslušných místních zákonech, podle toho, co je delší.

NA CO SE ZÁRUKA VZTAHUJE?

- Když je spotřebič používán k soukromým účelům v domácnostech v souladu s návodem k obsluze společnosti Tineco, je na spotřebič společnosti Tineco poskytována 2letá záruka na původní vady materiálu a zpracování. Samostatně zakoupené motorizované příslušenství se dodává s 1letou zárukou.
- Tato záruka vám zaručuje bez jakýchkoli vašich dalších nákladů veškerou práci a díly nezbytné k řádnému fungování spotřebiče během záručního období.
- Tato záruka platí pouze v případě, že se spotřebič používá v zemi, ve které byl prodán.

NA CO SE ZÁRUKA NEVZTAHUJE?

Společnost Tineco nenese žádnou odpovědnost za náklady, škody nebo opravy vzniklé následkem následujícího jednání:

- Zakoupení spotřebiče od neautorizovaného prodejce.
- Nedbalé ovládání nebo manipulace, nesprávné používání, používání k jiným účelům, nedostatečná údržba nebo používání, které není v souladu s návodem k obsluze společnosti Tineco.
- Používání spotřebiče k jiným účelům než k normálním účelům v domácnostech, např. ke komerčním účelům nebo pronájmu.
- Použití dílů, které neodpovídají návodu k obsluze společnosti Tineco.
- Použití jiných dílů a příslušenství, než vyrobila a doporučila společnost Tineco.
- Externí faktory nesouvisející s kvalitou a používáním výrobku, jako je počasí, úpravy, nehody, výpadky elektrického proudu, přepětí nebo zásah vyšší moci.
- Opravy nebo úpravy provedené neautorizovanými stranami nebo zástupci.
- Nedodržování pokynů k čištění ucpání a jiných nebezpečných materiálů ze spotřebiče.
- Normální opotřebení, včetně běžně se opotřebovávajících dílů, jako je nádobna na prach, řemen, filtr, HEPA filtr, kartáčový válec a napájecí kabel (nebo v případech, kdy bylo zjištěno externí poškození nebo použití k jiným účelům); poškození koberce nebo podlahy následkem používání, které není v souladu s pokyny výrobce nebo nedodržení pokynu vypnout v případě potřeby kartáčový válec.
- Zkrácení doby do vybití baterie následkem stáří nebo používání baterie.

OMEZENÍ ZÁRUKY

- Jakékoli vyplývající záruky vztahující se ke spotřebiči, včetně mimo jiné záruky prodejnosti nebo záruky vhodnosti k určitému účelu, jsou omezeny trváním této záruky.
- Záruka se vztahuje pouze na původního vlastníka a původní baterii a není přenositelná.
- Tato omezená záruka vám poskytuje určitá zákonná práva. Můžete mít také další práva, která se liší podle regionu.
- Záruky výrobce se nemusí vztahovat na všechny případy a závisejí na faktorech, jako je používání výrobku, kde byl výrobek zakoupen nebo od koho byl výrobek zakoupen. Přečtěte si záruku pečlivě. Máte-li jakékoli otázky, obraťte se na výrobce.

ZÁRUČNÍ SERVIS

Registrace: Důrazně doporučujeme, abyste po zakoupení svůj spotřebič zaregistrovali přihlášením se na náš oficiální web (www.tineco.com) nebo naskenováním kódu QR (viz vpravo), abyste si mohli vychutnat další exkluzivní výhody. K zaregistrování zadejte celé sériové číslo.

Pokud spotřebič nezaregistrujete, nebudou vaše záruční práva nijak omezena.

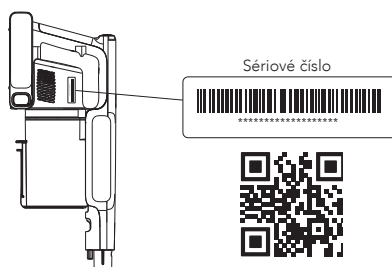

Způsob reklamace: Uschovejte si doklad o zakoupení. Chcete-li vznést reklamaci v rámci naší omezené záruky, je nutné uvést sériové číslo a původní doklad o zakoupení, na kterém je uvedeno datum zakoupení a číslo objednávky.

Veškerou práci provede společnost Tineco nebo její autorizovaný zástupce.

Veškeré vyměněné vadné díly budou majetkem společnosti Tineco.

Servis provedený v rámci této záruky nebude prodlužovat záruční dobu.

Odborný zákaznický servis
naleznete na webu společnosti
Tineco www.tineco.com.

OBSAH

Dôležité bezpečnostné pokyny	10
Technické údaje	14
Riešenie problémov	15
Záruka	16
Zostavenie	18
Prehľad	19
Indikátory	20
Možnosti nabíjania	21
Údržba	22



ĎALŠIE JAZYKY

SÚ K DISPOZÍCII NA NAŠICH OFICIÁLNYCH
WEBOVÝCH STRÁNKACH



SPOLOČNOSŤ TINECO JE PRIPRAVENÁ VÁM POMÔŤ.

Odpovieme vám do 24 hodín.



www.tineco.com

Dôležité bezpečnostné pokyny

TENTO NÁVOD USCHOVAJTE Len na použitie v domácnosti.

Pri používaní elektrických spotrebičov je treba vždy dodržiavať základné bezpečnostné opatrenia, vrátane nasledujúcich:

PRED POUŽITÍM (TOHOTO SPOTREBIČA) SI PREČÍTAJTE VŠETKY POKYNY. Nedodržanie varovania a pokynov môže viesť k úrazu elektrickým prúdom, požiaru alebo vážnemu zraneniu osôb.

VAROVANIE – Aby ste predišli požiaru, úrazu elektrickým prúdom a zraneniu,

dodržiavajte nasledujúce body:

1. Tento spotrebič môžu používať deti od 8 rokov a staršie, osoby s obmedzenými fyzickými, zmyslovými alebo duševnými schopnosťami alebo nedostatkom skúseností a vedomostí, pokiaľ sú pod dohľadom alebo ak boli poučené o bezpečnom používaní spotrebiča a porozumeli nebezpečenstvám spojeným s jeho používaním. Deti sa so spotrebičom nemôžu hrať. Čistenie a užívateľskú údržbu spotrebiča nemôžu vykonávať deti bez dozoru.
2. Spotrebič nie je určený na používanie osobami (vrátane detí), so zníženými fyzickými, zmyslovými alebo duševnými schopnosťami ani osobami bez patričných skúseností a znalostí, pokiaľ nie sú pod dohľadom alebo pokiaľ im nie sú udeľované pokyny.
3. LEN na použitie vo VNÚTORNÝCH priestoroch. Spotrebič nepoužívajte vo vonkajšom prostredí, ani v komerčnom alebo priemyselnom prostredí. Spotrebič nepoužívajte na mokrých povrchoch alebo na povrchoch so stojatou vodou.
4. Zabráňte, aby bol spotrebič používaný ako hračka. Ak používajú spotrebič deti alebo sa spotrebič používa v blízkosti detí, domácich zvierat alebo rastlín, je nutné dbať na zvýšenú opatrnosť.
5. Používajte tento spotrebič výhradne spôsobom popísaným v tomto návode. Používajte iba také príslušenstvo, ktoré výrobca odporúča.
6. Nepoužívajte spotrebič s poškodeným káblom alebo zástrčkou. Pokiaľ spotrebič spadol, bol poškodený, ponechaný vonku, vhozený do vody alebo nefunguje, tak ako má, zaneste ho do servisného strediska.
7. Nemanipulujte s napájacím adaptérom, vrátane zástrčky adaptéra a napájacích svoriek, vlhkými rukami.
8. Neblokujte otvory. Pokiaľ dôjde k zablokovaniu otvorov, prestaňte prístroj používať. Všetky blokujúce predmety vyberte a odstráňte podľa pokynov v návode.
9. Udržujte vlasy, voľné oblečenie, prsty a všetky časti tela mimo otvorov a pohybujúcich sa dielov.
10. Dbajte na mimoriadnu opatrnosť pri čistení schodov.
11. Nepoužívajte spotrebič na vysávanie horľavých alebo ľahko zápalných kvapalín, ako je benzín, a nepoužívajte ho ani v miestach, kde by sa mohli tieto kvapaliny vyskytovať.

12. Nevysávajte žiadne horiace ani dymiace predmety, ako sú cigarety, zápalky alebo horúci popol.
13. Nepoužívajte bez nádoby na prach a filtra.
14. Zabráňte neúmyselnej aktivácii. Pred nabíjaním, zdvihnutím alebo prenášaním spotrebiča skontrolujte, či je vypínač v polohe vypnuté. Prenášanie spotrebiča s prstom na vypínači alebo zapnutie pripájania spotrebiča k napájaniu s vypínačom v zapnutej polohe môže dôjsť k nehodám.
15. Na účely dobíjania batérie používajte iba odnímateľnú napájaciu jednotku, dodanú s týmto spotrebičom. Napájací adaptér, ktorý je vhodný pre jeden typ batérie, môže predstavovať riziko požiaru pri použití s iným typom batérie.
16. Pred vykonávaním akýchkoľvek úprav, výmenou príslušenstva alebo pred uskladnením spotrebiča od spotrebiča vždy odpojte batériu. Tieto preventívne bezpečnostné opatrenia znižujú nebezpečenstvo náhodného spustenia spotrebiča.
17. Pri nesprávnom použití môže z batérie vystreknúť kvapalina; vyhňte sa kontaktu. Pokiaľ dôjde k náhodnému kontaktu s pokožkou, opláchnite dané miesto vodou. Pokiaľ sa kvapalina dostane do kontaktu s očami, vyhľadajte lekársku pomoc. Kvapalina vystreknutá z batérie môže spôsobiť podráždenie alebo popálenie.
18. 18. Nepoužívajte spotrebič, ktorý je poškodený alebo upravený. Pri poškodenej alebo upravenej batérii môže dôjsť k neočakávaným reakciám vedúcim k požiaru, výbuchu alebo nebezpečenstvu zranenia.
19. Nevystavujte spotrebič ohňu alebo nadmernému teplu. Pri vystavení požiaru alebo teplotám presahujúcim 130 °C môže dôjsť k výbuchu.
20. Dodržujte všetky pokyny na nabíjanie, a nenabíjajte spotrebič pri teplotách mimo rozsahu, uvedený v návode. Nesprávne nabíjanie alebo nabíjanie pri teplotách mimo uvedený rozsah môže batériu poškodiť a zvýšiť nebezpečenstvo požiaru.
21. Zverte vykonávanie servisu kvalifikovanému opravárovi a používajte iba identické náhradné diely.
22. Spotrebič ani batériu neupravujte ani sa nepokúšajte opraviť iným spôsobom, než akým je uvedený v pokynoch na používanie a údržbu.
23. Pred pripojením a odpojením motorizovanej trysky vždy vypnite spotrebič.
24. Spotrebič nenabíjajte ani nepoužívajte vonku alebo v aute. Spotrebič nabíjajte, uchovávajte a používajte iba v suchých vnútorných priestoroch s teplotou vyššou ako 4 °C, ale nižšou ako 40 °C. Napájací adaptér je určený na používanie iba vo vnútorných priestoroch.
25. Spotrebiče používajte iba s batériou, výslovne uvedenou spoločnosťou. Pri použití batérie iného druhu môže dôjsť k nebezpečenstvu zranenia a požiaru.
26. Pokiaľ batériu nepoužívate, uchovávajte ju v dostatočnej vzdialenosti od kovových predmetov, ako sú kancelárske svorky, mince, kľúče, klince, skrutky a ďalšie malé kovové predmety, ktoré môžu pôsobiť krátko spojenie medzi kontaktnými batérie. Skratovanie kontaktov batérie môže spôsobiť popálenie alebo požiar.

27.  Ak sú poškodené kolíky zástrčky, nesmie sa napájací zdroj používať.

Na použitie iba s lítium-iónovou batériou TINECO ZB2377-7S1P-01A.

Batériu vyberiete stlačením uvoľňovacieho tlačidla, a opäť ju nainštalujete zasunutím späť.

Dobíjacie batérie musia byť zo spotrebiča pred nabíjaním odstránené.

Rôzne typy batérií alebo nové a použité batérie nemožno miešať.

Batérie je nutné vkladať so správnou polaritou.

Vybité batérie je potrebné zo spotrebiča vybrať a bezpečne zlikvidovať.

Pokiaľ má byť spotrebič po dlhú dobu skladovaný nepoužitý, je nutné batérie vybrať.

Pripojovacie svorky nemôžu byť skratované.

Pokyny na recykláciu podľa zákonov týkajúcich sa batérií

Dobíjacia batéria obsahuje materiály, škodlivé pre životné prostredie, a preto je nutné ju pred likvidáciou spotrebiča vybrať. Pred vybratím nabíjacej batérie je nutné spotrebič vypnúť.

Batérie ani nabíjacie batérie nemôžu byť likvidované spolu s domovým odpadom! Všetci spotrebiteľia sú povinní odovzdať všetky batérie

a nabíjacie batérie, bez ohľadu na to, či obsahujú škodlivé látky alebo nie, na zbernom mieste svojej obce alebo štvrti či predajcovi tak, aby ich mohli zlikvidovať spôsobom šetrným k životnému prostrediu. Batérie a nabíjacie batérie je nutné vracať iba vybité.

Batérie a nabíjacie batérie sú preto označené príslušným symbolom.

Pokyny na recykláciu podľa zákonov týkajúcich sa batérií



Odpadové elektrické a elektronické zariadenia nesmú byť likvidované spolu s domovým odpadom! Všetci spotrebitelia sú povinní všetky spotrebiče odovzdať na zbernom mieste svojej obce alebo štvrti, alebo predajcovi tak, aby mohli byť zlikvidované spôsobom šetrným k životnému prostrediu. Na obrázku vľavo je symbol popolnice, označujúci oddelený zber odpadových elektrických a elektronických zariadení (OEEZ).

Pokyny na recykláciu podľa smernice OEEZ



Odpadové elektrické a elektronické zariadenia nesmú byť likvidované spolu s domovým odpadom! Všetci spotrebitelia sú povinní všetky spotrebiče odovzdať na zbernom mieste svojej obce alebo štvrti, alebo predajcovi tak, aby mohli byť zlikvidované spôsobom šetrným k životnému prostrediu. Na obrázku vľavo je symbol popolnice, označujúci oddelený zber odpadových elektrických a elektronických zariadení (OEEZ).

Pre krajiny EU:

Navštívte web <https://global.tineco.com/compliance/>.

Vyhľadanie sa stiahne ako súbor PDF.

Symbols:

	Prečítajte si návod na obsluhu
	Len na použitie vo vnútorných priestoroch
	Jednosmerný prúd
	Striedavý prúd

Technické údaje

Názov výrobku	PURE ONE A50S / Tineco GO PET PRO-Serie / T3 PET-Serie
Napätie	25,2 V \equiv
Menovitý výkon	500 W
Objem nádoby na prach	1 L
Vstup AC	100 - 240 V~

SK

Riešenie problémov

Problém	Možná príčina	Riešenie
Spotrebič sa nezapína	Nie je k dispozícii napájanie	Nabite batériu
	Sací otvor je upchatý	Skontrolujte a odstráňte upchatie
	Batéria je stále pripojená k adaptéru	Odpojte batériu od adaptéra
Výkon sania je slabý	Nádoba na prach a filter sú plné	Vyčistite nádobu na prach a filter
	Diely nie sú zostavené do správnej polohy	Skontrolujte všetky diely a dajte ich do správnej polohy
	Spotrebič je upchatý (napr. jeho trubica, sací otvor alebo nejaké iné diely)	Odstráňte upchatie
Motor vydáva abnormálny zvuk	Spotrebič je upchatý (napr. jeho trubica, sací otvor alebo nejaké iné diely)	Odstráňte upchatie
Bliká indikátor omotaného kefového valca	Kefový valec je upchatý	Odstráňte upchatie
Bliká indikátor blokovania vedenia vzduchu	Spotrebič je upchatý alebo sú filter a nádoba na prach plné prachu	Odstráňte upchatie
Batéria sa nenabíja	Adaptér nie je vložený do správnej polohy	Vyberte adaptér a vložte ho znova a správne
	Adaptér nie je správny	Použite originálny adaptér
Na batérii rýchlo bliká červená kontrolka	Batéria je prehriata	Nechajte batériu vychladnúť
	Adaptér nie je správny	Použite originálny adaptér
Na batérii pomaly bliká červená kontrolka	Batéria sa vybila	Nabite batériu

Poznámka:

Pokiaľ vyššie uvedený sprievodca riešením problémov neposkytne riešenie, ďalšiu podporu nájdete na našom webe www.tineco.com.

Záruka

2-ROČNÁ OBMEDZENÁ ZÁRUKA

- Záruka sa vzťahuje iba na zakúpenie od autorizovaných predajcov spoločnosti Tineco.
- Záruka platí iba pri dodržiavaní požiadaviek uvedených v tomto návode na obsluhu a podlieha ďalším nižšie uvedeným podmienkam.
- Táto záruka sa riadi a je vykladaná v rámci zákonov krajiny, v ktorej došlo k zakúpeniu. Poskytujeme 2-ročnú záruku alebo záručné obdobie, ako je uvedené v príslušných miestnych zákonoch, podľa toho, čo je dlhšie.

NA ČO SA ZÁRUKA VZŤAHUJE?

- Keď je spotrebič používaný na súkromné účely v domácnostiach v súlade s návodom na obsluhu spoločnosti Tineco, je na spotrebič spoločnosti Tineco poskytovaná 2-ročná záruka na pôvodné chyby materiálu a spracovania. Samostatne zakúpené motorizované príslušenstvo sa dodáva s 1-ročnou zárukou.
- Táto záruka vám zaručuje bez akýchkoľvek vašich ďalších nákladov všetku prácu a diely potrebné na riadne fungovanie spotrebiča počas záručného obdobia.
- Táto záruka platí iba v prípade, že sa spotrebič používa v krajine, v ktorej bol predaný

NA ČO SA ZÁRUKA NEVZŤAHUJE?

Spoločnosť Tineco nenesie žiadnu zodpovednosť za náklady, škody alebo opravy vzniknuté následkom nasledujúceho konania:

- Zakúpenie spotrebiča od neautorizovaného predajcu.
- Nedbalé ovládanie alebo manipulácia, nesprávne používanie, používanie na iné účely, nedostatočná údržba alebo používanie, ktoré nie je v súlade s návodom na obsluhu spoločnosti Tineco.
- Používanie spotrebiča na iné účely ako na normálne účely v domácnostiach, napr. na komerčné účely alebo prenájmu.
- Použitie dielov, ktoré nezodpovedajú návodu na obsluhu spoločnosti Tineco.
- Externé faktory nesúvisiace s kvalitou a používaním výrobku, ako je počasie, úpravy, nehody, výpadky elektrického prúdu, prepätie alebo zásah vyššej moci.
- Externé faktory nesúvisiace s kvalitou a používaním výrobku, ako je počasie, úpravy, nehody, výpadky elektrického prúdu, prepätie alebo zásah vyššej moci.
- Opravy alebo úpravy vykonané neautorizovanými stranami alebo zástupcami.
- Nedodržiavanie pokynov na čistenie upchatia a iných nebezpečných materiálov zo spotrebiča.
- Normálne opotrebenie, vrátane bežne sa opotrebovávajúcich dielov, ako je nádoba na prach, remeň, filter, HEPA filter, kefový valec a napájací kábel (alebo v prípadoch, keď bolo zistené externé poškodenie alebo použitie na iné účely); poškodenie koberca alebo podlahy následkom používania, ktoré nie je v súlade s pokynmi výrobcu alebo nedodržanie pokynu vypnúť v prípade potreby kefový valec.
- Skrátenie doby do vybitia batérie následkom veku alebo používania batérie.

OBMEDZENIE ZÁRUKY

- Akékoľvek vyplývajúce záruky vzťahujúce sa k spotrebiču, vrátane okrem iného záruky predajnosti alebo záruky vhodnosti na určitý účel, sú obmedzené trvaním tejto záruky.
- Záruka sa vzťahuje iba na pôvodného vlastníka a pôvodnú batériu a nie je prenositeľná.
- Táto obmedzená záruka vám poskytuje určité zákonné práva. Môžete mať aj ďalšie práva, ktoré sa líšia podľa regiónu.
- Záruky výrobcu sa nemusia vzťahovať na všetky prípady a závisia od faktorov, ako je používanie výrobku, kde bol výrobok zakúpený alebo od koho bol výrobok zakúpený.
Prečítajte si záruku starostlivo. Ak máte akékoľvek otázky, obráťte sa na výrobcu.

ZÁRUČNÝ SERVIS

Registrácia: Dôrazne odporúčame, aby ste po zakúpení svoj spotrebič zaregistrovali prihlásením sa na náš oficiálny web (www.tineco.com) alebo naskenovaním kódu QR (viď vpravo), aby ste si mohli vychutnať ďalšie exkluzívne výhody. Na zaregistrovanie zadajte celé sériové číslo. Pokiaľ spotrebič nezaregistrujete, nebudú vaše záručné práva nijako obmedzené.

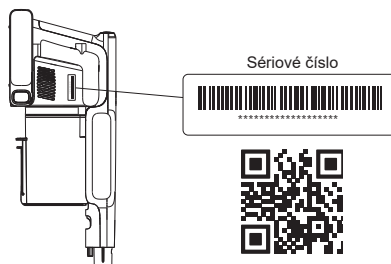

Spôsob reklamácie: Uschovajte si doklad o zakúpení. Ak chcete vzniknúť reklamáciu v rámci našej obmedzenej záruky, je nutné uviesť sériové číslo a pôvodný doklad o zakúpení, na ktorom je uvedený dátum zakúpenia a číslo objednávky.

Všetku prácu vykoná spoločnosť Tineco alebo jej autorizovaný zástupca.

Všetky vymenené chybné diely budú majetkom spoločnosti Tineco.

Servis vykonaný v rámci tejto záruky nebude predlžovať záručnú dobu.

Odborný zákaznícky servis nájdete
na webe spoločnosti Tineco
www.tineco.com.

Sestavení/Zostavenie

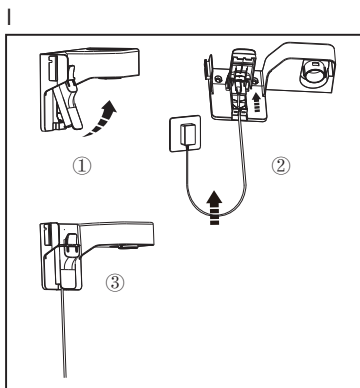
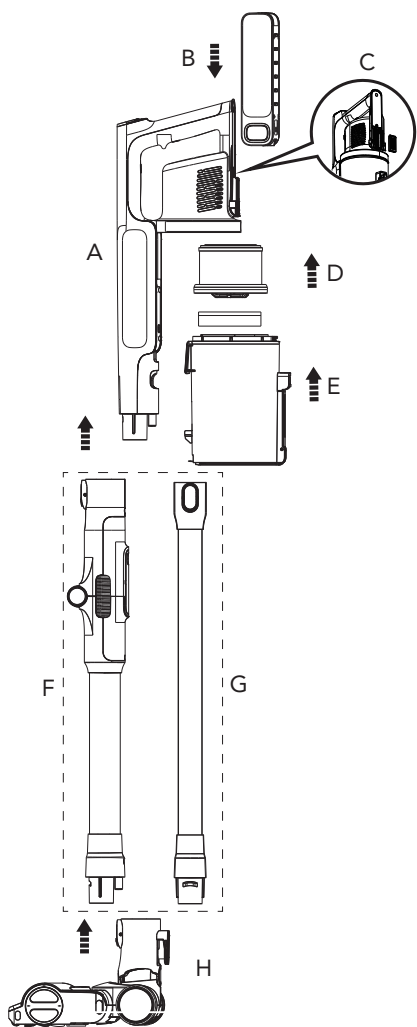

- A. Hlavní část
- B. Baterie
- C. Odstraňovač zápachu (pouze u řady A50S PET)
- D. HEPA
- E. Nádobu na prach
- F. Skládací trubice (pouze u řady A50S)
- G. Trubice
- H. Hlavní kartáč
- I. Montáž na stěnu

- A. Hlavná časť
- B. Batéria
- C. Odstraňovač zápachu (len pri rade A50S PET)
- D. HEPA
- E. Nádobu na prach
- F. Skladacia trubica (iba u rade A50S)
- G. Trubice
- H. Hlavná kefa
- I. Montáž na stenu

Přehled | Prehľad

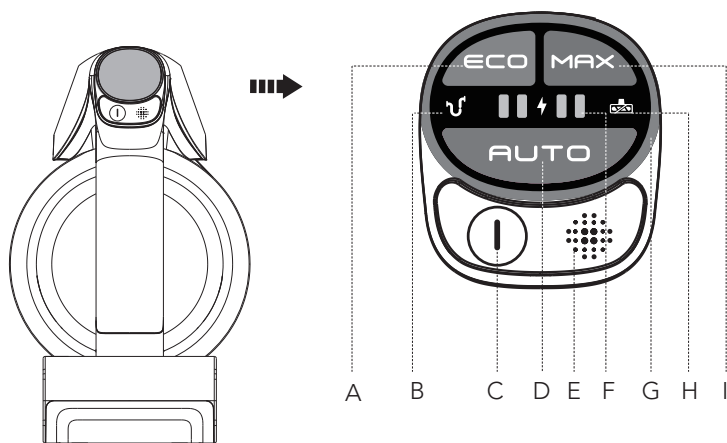

- A. Režim ECO
- B. Blokování vedení vzduchu
- C. Vypínač
- D. Režim AUTO
- E. Přepínač režimu
- F. Úroveň nabití baterie
- G. Indikátor znečištění
(modrá až červená v závislosti na míře znečištění)
- H. Indikátor zamotání kartáčového válce
- I. Režim MAX

- A. Režim ECO
- B. Blokovanie vedenia vzduchu
- D. Režim AUTO
- E. Prepínač režimu
- F. Úroveň nabitia batérie
- G. Indikátor znečistení
(modrá až červená v závislosti od miery znečistenie)
- H. Indikátor zamotania kefového valca R.
- I. Režim MAX

Indikátory | Indikátory

Při používání | Pri používaní



Režim ECO
Režim ECO



Režim AUTO
Režim AUTO



Režim MAX
Režim MAX



Vysoký výkon
Vysoký výkon



Střední výkon
Stredný výkon

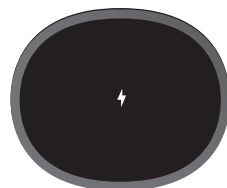

Blikání: téměř prázdná
Blikanie: takmer prázdna

Nabíjení | Nabíjanie



Postupné blikání zelených kontroliek: není plně nabitó
Trvalé svícení zelených kontroliek: plně nabitó
Postupné blikanie zelených kontroliek: nie je plne nabitó
Trvalé svietenie zelených kontroliek: plne nabitó

Možnosti nabíjení | Možnosti nabíjania

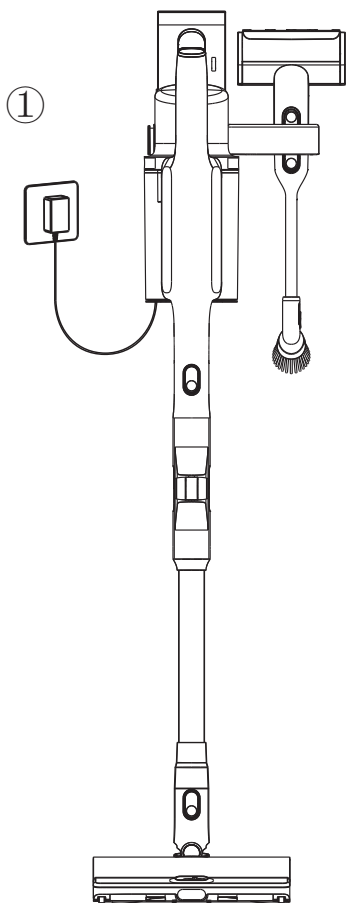

nebo
alebo

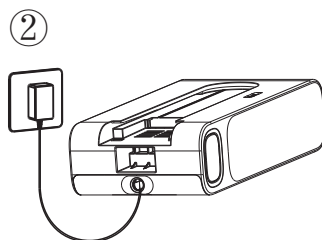

Údržba | Údržba

Nádoba na prach | Nádoba na prach

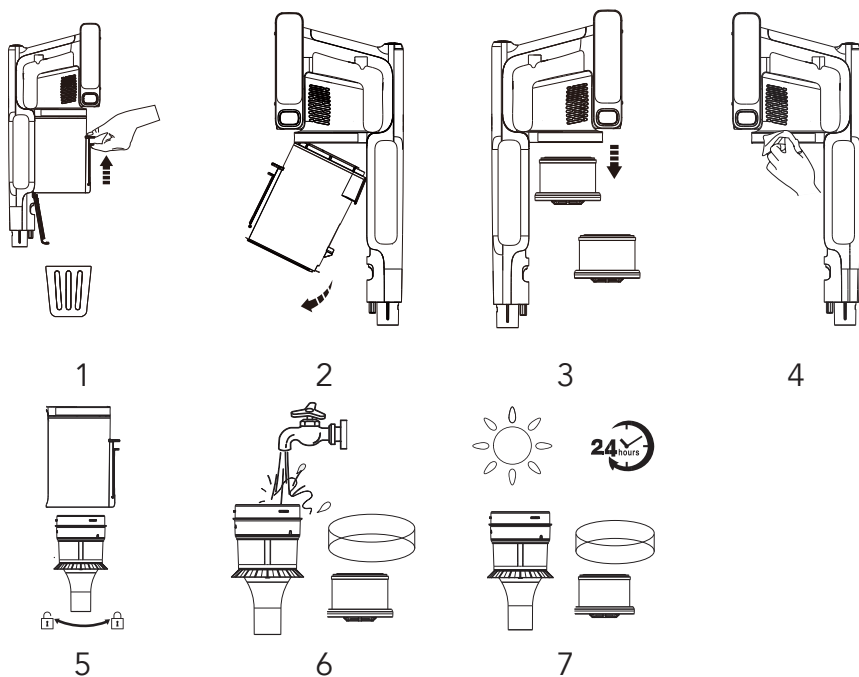

Kartáč | Kefa

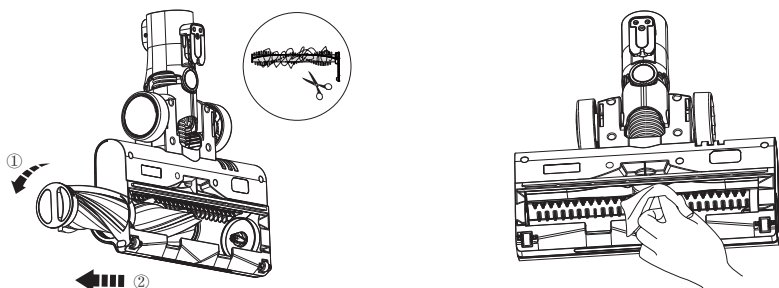

tineco
Live Easy.
Enjoy Life.



tinecoglobal 

 www.tineco.com

Obráťte se na nás – odpovíme vám do 24 hodín.

Obráťte sa na nás - odpovieme vám do 24 hodín.

