

重点校对项

- 1. 物料编码
- 2. 版面尺寸
- 3. 材质标注
- 4. 颜色标注
- 5. 客户型号
- 6. 产品名称
- 7. 产品参数
- 8. 电压功率
- 9. 单位符号
- 10. 认证标志
- 11. 回型标志
- 12. ROHS标志
- 13. 警语警语及字高
- 14. 控制面板及功能
- 15. 目录及页码
- 16. 商标LOGO

标准元素核对表 (此表仅用于印刷品制作过程核对标准内容, 非印刷内容)	
认证图标	 大于5mm 大于5mm 大于5mm 大于5mm 大于7mm ETL有C或US或C+US UL只有C+US或无 GS图标无高度要求, 印刷可见即可 说明书、保修卡类
单位表述	直流电: V= 交流电: V~ 频率: Hz 功率: W 容量: mL/L 电流: A 压强: Pa/kPa/MPa 长度: mm/cm/m 时间: s/min/h 重量: kg
产地表述	MADE IN CHINA Made in China Made in P.R.C
变更要求	图纸变更需要核实变更内容点以及涉及的物料和M0单, 尤其关注92的在途M0单

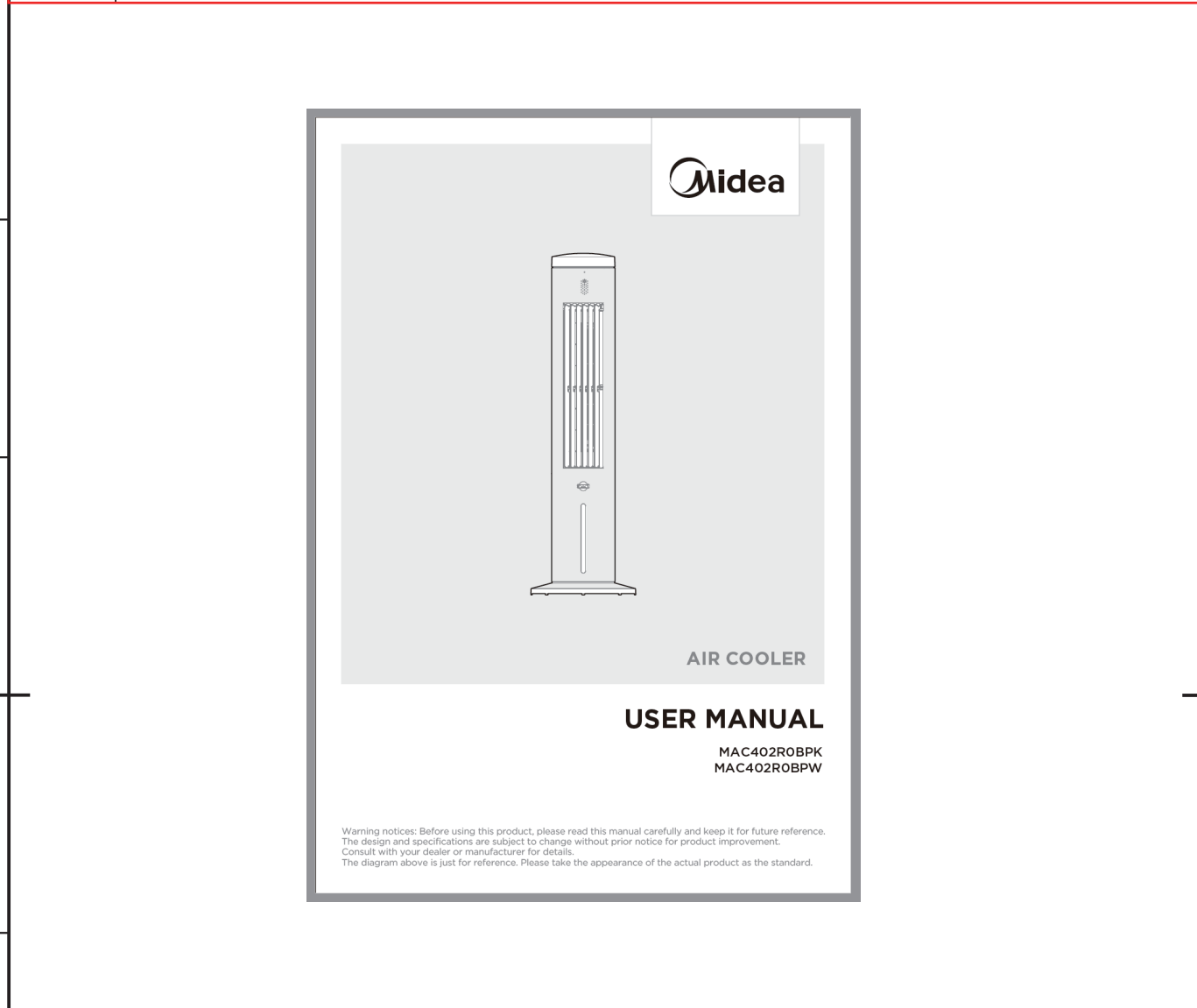

技术要求(版本号: B, 2023-06)

- 文字图案印刷颜色为: 黑色, 印刷字体需清晰可见, 文字不能粘到一起;
- 该说明书的幅面大小为: A5, 未注直线尺寸公差应符合GB/T1804-v;
- 该说明书的装订方式为: 胶装; [70P以下为钉装, 70P以上为胶装 (特殊要求除外)]
- 说明书警语及认证标志应满足CE/UL标准, CE: 警语部分大写字母高度不低于3mm, CE标志不低于5mm, WEEE标志不低于7mm; UL: 大写字母字高不小于1/12" (2.11mm), 小写字母字高不小于1/16" (1.6mm), "IMPORTANT SAFEGUARDS", "SAVE THESE INSTRUCTIONS" 等词, 其字高不小于3/16" (4.8mm), IMPORTANT SAFEGUARDS 必须在最前面。
- 产品应符合QMG-J53.021《产品说明书技术条件》的有关要求。
- 有ROHS指令要求的物料应符合美的的企业标准QML-J11.006《产品中限制使用有害物质的技术标准》。

				冷风扇		16161000A29710	
				说明书		MIDEA-AC100-25JR (MAC402ROBPK)-0502	
@改黑白机通用版本 刘雪莲 2025.9.19						材料: 80g双胶纸	
标记处数		更改文件号		签字		日期	
制图		李海棣		审核		卢灿飞	
设计		-----		标准化		古广君	
校对		-----		审定		古广君	
会签		-----		日期		2025-6-19	
				图样标记		重量	
				K		比例	
				共 1 页		第 1 页	

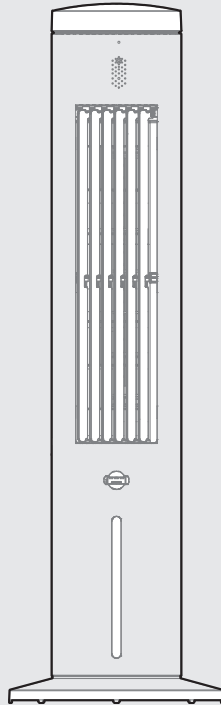

AIR COOLER

USER MANUAL

**MAC402ROBPK
MAC402ROBPW**

Warning notices: Before using this product, please read this manual carefully and keep it for future reference. The design and specifications are subject to change without prior notice for product improvement. Consult with your dealer or manufacturer for details. The diagram above is just for reference. Please take the appearance of the actual product as the standard.

LANGUAGES

EN English

DE German

IT Italian

SR Serbian

GR Greek

PL Polish

BG Bulgarian

RO Romanian

AL Albanian

THANK YOU LETTER

Thank you for choosing Midea! Before using your new Midea product, please read this manual thoroughly to ensure that you know how to operate the features and functions that your new appliance offers in a safe way.

CONTENTS







THANK YOU LETTER	01
SAFETY INSTRUCTIONS	02
SPECIFICATIONS	06
PRODUCT OVERVIEW	07
PRODUCT INSTALLATION	08
QUICK START	09
OPERATION INSTRUCTIONS	11
CLEANING AND MAINTENANCE	14
TROUBLESHOOTING	16
TRADEMARKS, COPYRIGHTS AND LEGAL STATEMENT	17
DISPOSAL AND RECYCLING	18
DATA PROTECTION NOTICE	19

SAFETY INSTRUCTIONS

Intended Use

The following safety guidelines are intended to prevent unforeseen risks or damage from unsafe or incorrect operation of the appliance. Please check the packaging and appliance on arrival to make sure everything is intact to ensure safe operation. If you find any damage, please contact the retailer or dealer. Please note modifications or alterations to the appliance are not allowed for your safety concern. Unintended use may cause hazards and loss of warranty claims.

Explanation of Symbols

	Danger This symbol indicates that there are dangers to the life and health of persons due to extremely flammable gas.
	Warning of electrical voltage This symbol indicates that there is a danger to life and health of persons due to voltage.
	Warning The signal word indicates a hazard with a medium level of risk which, if not avoided, may result in death or serious injury.
	Caution The signal word indicates a hazard with a low degree of risk which, if not avoided, may result in minor or moderate injury.
	Attention The signal word indicates important information (e.g., damage to property), but not danger.
	Observe instructions This symbol indicates that a service technician should only operate and maintain this appliance in accordance with the operating instructions.

EN

Read these operating instructions carefully and attentively before using/commissioning the unit and keep them in the immediate vicinity of the installation site or unit for later use!

CAUTION

- Read Rules for Safe Operation and Instructions Carefully.
- This appliance can be used by children aged from 8 years and above and persons with reduced physical, sensory or mental capabilities or lack of experience and knowledge if they have been given supervision or instruction concerning use of the appliance in a safe way and understand the hazards involved. Children shall not play with the appliance. Cleaning and user maintenance shall not be made by children without supervision.
- Never insert fingers, pencils, or any other object through the grille when fan is running.
- Disconnect fan when moving from one location to another.
- Be sure fan is on a stable surface when operating to avoid overturning.
- DO NOT use fan in window, rain may create electrical hazard.
- Indoor and household use only.
- Never leave water in the reservoir when the appliance is not in use.
- Empty and clean the humidifier before storage. Clean the humidifier before next use.

WARNING

- If the supply cord is damaged, it must be replaced by manufacturer, its service agent or a similarly qualified person in order to avoid a hazard.
- Unplug the appliance during filling and cleaning.
- Prior to cleaning or other maintenance, the appliance must be disconnected from the supply mains.
- Non-specialized personnel or unauthorized repair personnel shall not to repair or modify the machine.
- It is forbidden to operate with wet hands to avoid electric shock.

⚠ WARNING

- If the unit is not in use for a long time, unplug the power cord.
- To prevent accidental injury or damage to the unit, please do not insert any foreign matter into the air inlet and outlet, because the unit incorporates a high-speed wind rotor.
- It is prohibited to use this unit in environments with flammable and explosive gases and direct sunlight for a long period shall be avoided.
- Do not place this unit in an inclined or other uneven place to prevent the unit from falling and causing damage to the unit or internal parts.
- At any time, the water level in the tank shall not exceed “MAX” (maximum) scale, and during humidification, the total water level in the tank shall be controlled, and shall not be below “MIN” (minimum) scale.
- After the water tank is filled with water, do not tilt or collide with the unit when placing or moving it. To move the unit body, please drive it slowly from the side to prevent water overflow.
- In using the unit, prohibit overturning to avoid any accident. If the unit topples over accidentally, and it contains water, unplug the power cord immediately and take it to repair store.
- Do not place items on the unit, and covering the outlet is strictly prohibited.
- When wash the unit appearance, apply a damp cloth (or add a little cleaning agent) to wipe, and never use corrosive cleaning agent or solvent for cleaning. Never rinse the unit with water.
- Do not have the air inlet and outlet of the unit close to walls, curtains and other objects, or they may block the airflow and affect air supply.

EN

⚠ WARNING

- When the unit is running, do not knock at or shock the unit body forcibly or it may lead to automatic shutdown, in which case simply restart the unit.
- In summer, the water in the tank may easily deteriorate and generate odor, please pay attention to regular change of water; if the indoor temperature is below zero in winter humidification, it is best to use warm water for humidification.
- Do not place the unit directly below the power outlet.
- Do not use the unit around the tub, sprinkler or swimming pool.
- Product repair must be carried out in a designated agency.
- To protect against the risk of electrical shock, do not immerse the unit, cord or plug in water or other liquid.
- Use a soft cloth moisten with mild soap, and then use a dry cloth to wipe it again.
- Be aware that high humidity levels may encourage the growth of biological organisms in the Environment.
- Do not permit the area around the fan to become damp or wet. If dampness occurs, turn the output of down. If the fan output volume cannot be turned down, use the fan intermittently. Do not allow absorbent materials, such as carpeting, curtains, drapes, or tablecloths, to become damp.
- To reduce the risk of fire or electric shock, do not use this fan with any solid-state speed control device.
- Do not operate any fan with a damaged cord or plug. Discard fan or return to an authorized service facility for examination and/or repair.
- Do not run cord under carpeting. Do not cover cord with throw rugs, runners, or similar coverings. Do not route cord under furniture or appliances. Arrange cord away from traffic area and where it will not be tripped over.

EN

SPECIFICATIONS

Product Model	MAC402ROBPK、MAC402ROBPW
Voltage	220-240V-
Frequency	50Hz
Power	45W

Description	Symbol	Value	Unit
Maximum fan flow rate	F	24.6	m ³ /min
Fan power input	P	37.0	W
Service value	S _v	0.7	(m ³ /min)W
Standby power consumption	P _{SB}	0.23	W
Off power consumption	P _{OFF}	--	W
Fan sound power level	L _{WA}	60.3	dB(A)
Maximum air velocity	C	4.9	meters/sec
Seasonal electricity consumption	Q	14.7	kWh/a
Measurement standard for service value	IEC 60879: 1986+Corr.1992; IEC 60879: 2019		
Contact details for obtaining more information	GD Midea Environment Appliances MFG. Co., Ltd No.28, Dong Fu Road, He Sui East Industrial Area, Dong Feng Town,528425 Zhongshan, Guangdong, PEOPLE'S REPUBLIC OF CHINA		

EN

PRODUCT OVERVIEW

Part Name

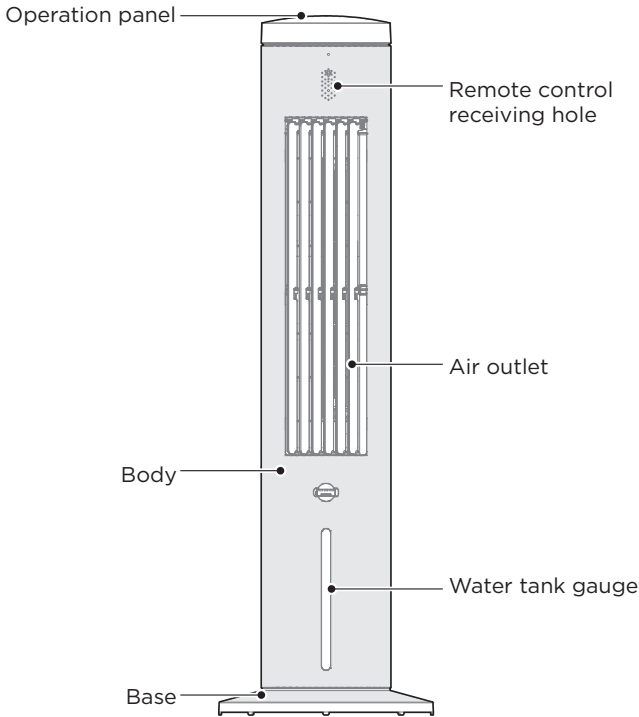

EN

Part List



Ice box x2



Remote control x1



Screw x6

NOTE

All the pictures in this manual are for explanation purpose only. Any discrepancy between the real object and the illustration in the drawing shall be subject to the real subject.

PRODUCT INSTALLATION

Base Installation

- 1 Take out the two parts of the base from the packaging box, align the centers of the two bases and place them crosswise, then rotate one of the bases to align the holes and lock it in place.

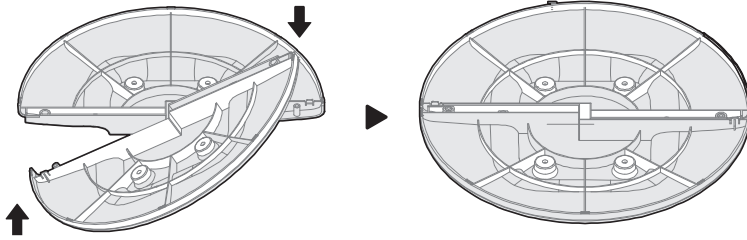

- 2 Align the clamping line of the body with the clamping line of the chassis, press the body firmly into the chassis, and fix it with screws at the chassis mark.

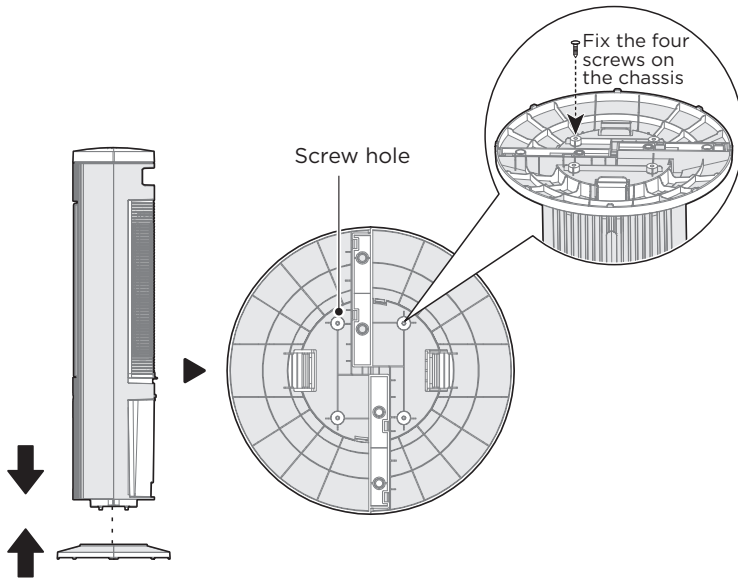

EN

QUICK START

Water Tank Filling Guide

NOTE

- To ensure product performance, please use purified water.
- Please clean up the water at the bottom of the water tank promptly when it is idle.
- Unplug the power plug when filling and cleaning.
- Before starting the machine, make sure that the water pump module is fixed in place. Arbitrary placement of the water pump module may cause abnormal humidification.
- How to add water: Completely pull out the water tank, add water or clean the water tank.

- 1** Open the water tank buckle to a horizontal position.

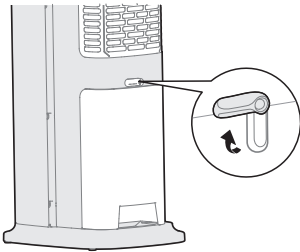

- 2** Completely pull out the water tank, place it on a stable surface, and add water.

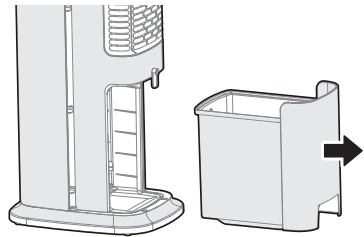

- 3** After adding water, push the water tank into the body.

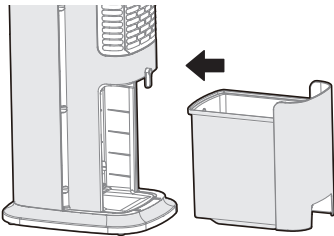

How to use ice box

NOTE

- The ice box can be refrozen and reused; you can also choose not to use it depending on the temperature.
- Do not open the ice box cover to prevent damage and leakage.
- Close attention is required especially when used by or near children and do not eat.
- The ice box is made of environmentally friendly materials, non-toxic and harmless, and can be safely placed in the refrigerator.
- When the frozen ice box is placed in the water tank, the temperature of the air outlet will drop after turning on the cooling air.
- Ice box freezing can be replaced by ice cubes, which also have a cooling effect.
- When adding water, the water level in the water tank should be controlled not to exceed the "max" (highest) mark. If the water level is lower than the "min" (lowest) mark, please add water in time.

- 1 Take out the ice box from the packaging box and put it in the refrigerator for more than 3 hours.

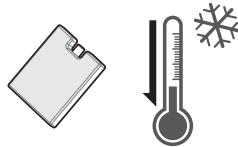

Freeze for more than 3 hours

- 2 Pull out the water tank from the bottom of the machine and put the frozen ice box into the water tank. Do not add water beyond the "max" indication mark.

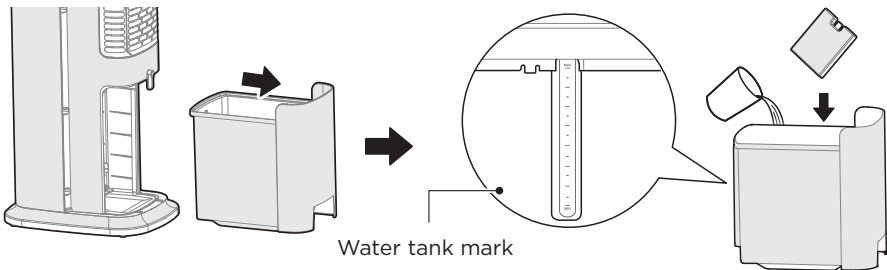

- 3 The ice box can be repeatedly frozen and reused; you can also choose not to use it according to the temperature.

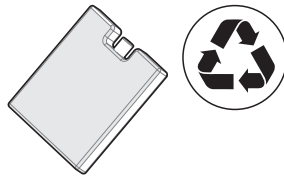





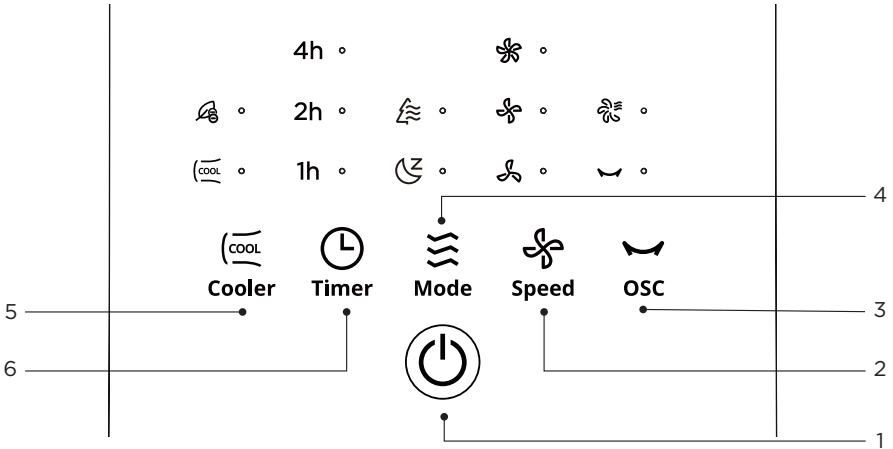



OPERATION INSTRUCTIONS

Control Panel







EN

NO	Button	Function	Function description
1		On/standby button	<ul style="list-style-type: none"> When the power is on, press this button to turn on or standby.
2	 Speed	SPEED button	<ul style="list-style-type: none"> When the power is on, press this button to switch the wind speed in the following sequence: low-mid-high. Low Mid High
3	 OSC	OSC button	<ul style="list-style-type: none"> When the power is on, press this button to turn on or off the swing function. Press and hold for 3 seconds to turn on/off the wet curtain air drying function, and the wet curtain air drying indicator light will turn on/off. After this function is enabled, the machine will run for 25 minutes and then automatically shut down.
4	 Mode	MODE button	<ul style="list-style-type: none"> When the power is on, press this button to cycle the wind mode among normal - sleep - eco. Eco style sleep style. Eco Sleep





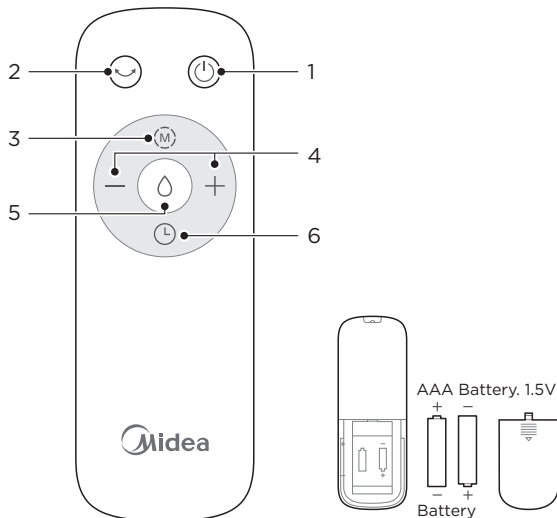

NO	Button	Function	Function description
5	 Cooler	COOLING button	<ul style="list-style-type: none"> Press when the power is on to turn the cooling air on or off. In dry or hot weather, turn on the cooling air function for a better experience. If the indicator light  flashes, please add water in time and press again to turn on this function. Press and hold for 3 seconds to turn off/on the negative ion function, the indicator light  will turn on.
6	 Timer	TIMER button	<ul style="list-style-type: none"> When the power is on, press this button and the indicator will light up. Press this button briefly to set the scheduled power-off time (cycle by 1-2-3•••-7-0-1•••); In standby mode, press this button and the indicator will light up. Press this button briefly to set the scheduled power-on time (cycle by 1-2-3•••-7-0-1•••).
	 +  Cooler + Timer	MUTE button	<ul style="list-style-type: none"> Within 10 seconds of starting up, long press the “ + ” button to turn on/off mute.

Remote Controller

EN

- The remote controller should be normally used within 5m of the front of the product and 30 degrees of the deviation angle.
- The battery contains many heavy metals, acids and bases, etc., which may threaten human's health; Waste batteries should be recycled separately.
- Both machine body operation “” and remote control “” are buttons of wind type.
- Both machine body operation “” and remote control “” are buttons of cool wind.



NO	Key	Function description
1		• On/Standby
2		• Start/stop swing
3		• Set wind mode
4		• “+” increases wind speed • “-” reduces wind speed
5		• Turn cooling air on/off
6		• Set scheduled power off/ on

Batteries Installation

- EN**
- Slide the battery compartment Cover.
 - Insert the batteries, and make sure that the batteries are placed as shown in the Fig.1.
 - Slide back the battery cover as shown in the Fig.2.

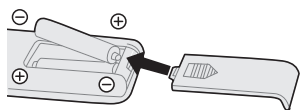

Fig.1

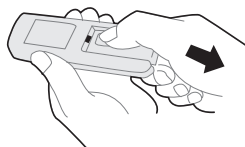

Fig.2

NOTE

- Use manganese or alkaline batteries of type “AAA”. DO not use rechargeable batteries.
- Do not dispose of batteries in fire, batteries may explode or leak.
- Do not mix old and new batteries.
- Do not mix alkaline, standard (carbon-zinc) or rechargeable (nickel-cadmium) batteries.
- Non-rechargeable batteries are not to be recharged.
- Batteries are to be inserted with the correct polarity.
- Exhausted batteries are to be removed from the product.
- The batteries must be removed from the remote controller before it is scrapped and that they are disposed of safely.

CLEANING AND MAINTENANCE

- Turn off the power supply before cleaning this product. Turn off the machine for two minutes before cleaning.
- After cleaning and maintenance, be sure to wait until it is fully dry before powering on for use or storage.
- Do not rinse the body directly with water. Use a soft cloth containing a little neutral detergent to gently wipe the surface, and then wipe it dry. Do not use solvents such as gasoline.
- It is prohibited to disassemble the product for modification. It is recommended that this product be inspected and cleaned regularly to extend its service life.
- To prevent scale accumulation from affecting the life, please clean it once every 3-7 days depending on the water quality in the area where it is used and the frequency of use.

Water Tank Cleaning Instructions

NOTE

Before disassembling and cleaning the water tank, please unplug the power plug.

- 1 Open the water tank buckle to a horizontal position.

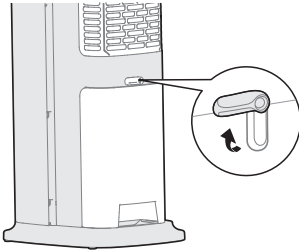

- 2 Completely pull out the water tank, place it on a stable surface, and add water.

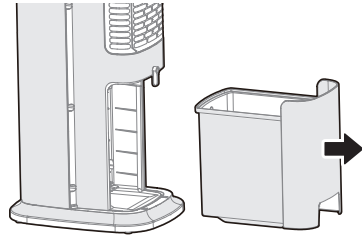

- 3 Turn the knob by hand (90° counter clockwise) to separate the water tank and water pump module (containing water pipe).

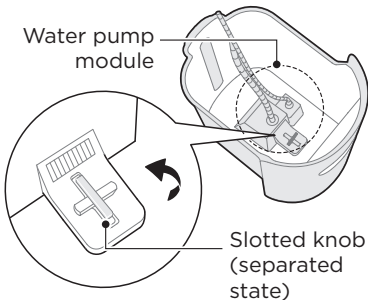

- 4 Clean the water pump at the location shown in the figure. (It is recommended to clean it once every 3 months to extend its service life.)

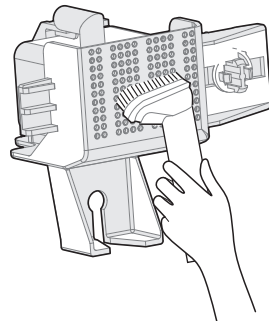

- 5 After adding water or cleaning the water tank, install the water pump module into the tank, insert the front hook into the water tank slot, rotate the slotted knob 90° clockwise, and lock it as shown in the figure.

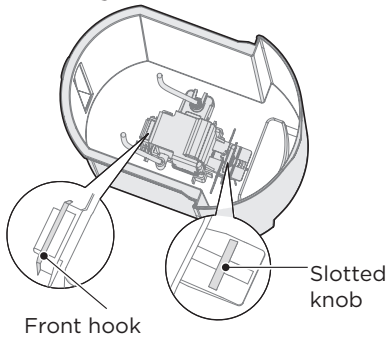

- 6 Slowly push in the water tank and turn the water tank buckle to lock the tank.

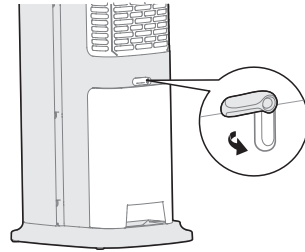

TROUBLESHOOTING

Operation of your appliance can lead to errors and malfunctions. The following tables contain possible causes and notes for resolving an error message or malfunction. It is recommended to read the table below carefully in order to save your time and money that may cost for calling to the service center.

Problem	Cause	Solution
The machine does not work properly after installed	<ul style="list-style-type: none">• The power cable is not plugged in or has poor contact.	Make sure the plug is properly inserted into the socket.
	<ul style="list-style-type: none">• The switch on the body is not turned on.	Turn on the switch on the body.
The remote does not work	<ul style="list-style-type: none">• The battery needs replacing.	Replace the battery.
	<ul style="list-style-type: none">• The remote is being used more than 5m away from the fan.	Use the remote closer to the fan and make sure it is pointing directly at the display panel.

EN

TRADEMARKS, COPYRIGHTS AND LEGAL STATEMENT

 Midea logo, word marks, trade name, trade dress and all versions thereof are valuable assets of Midea Group and/or its affiliates (“Midea”), to which Midea owns trademarks, copyrights and other intellectual property rights, and all goodwill derived from using any part of an Midea trademark. Use of Midea trademark for commercial purposes without the prior written consent of Midea may constitute trademark infringement or unfair competition in violation of relevant laws.

This manual is created by Midea and Midea reserves all copyrights thereof. No entity or individual may use, duplicate, modify, distribute in whole or in part this manual, or bundle or sell with other products without the prior written consent of Midea.

All the described functions and instructions were up to date at the time of printing this manual. However, the actual product may vary due to improved functions and designs.

EN

DISPOSAL AND RECYCLING

Important Instructions for Environment

Compliance with the WEEE Directive and Disposing of the Waster Product:
This product complies with EU WEEE Directive (2012/19/EU). This product bears a classification symbol for waster electrical and electronic equipment (WEEE).

This symbol indicates that this product shall not be disposed with other household wastes at the end of its service life. Used device must be returned to official collection point for recycling of electrical electronic devices. To find these collection systems please contact to your local authorities or retailer where the product was purchased. Each household performs important role in recovering and recycling of old appliance. Appropriate disposal of used appliance helps prevent potential negative consequences for the environment and human health.



EN

Compliance with RoHS Directive

The product you have purchased complies with EU RoHS Directive (2011/65/EU). It does not contain harmful and prohibited materials specified in the Directive.

Package Information

Packaging materials of the product are manufactured from recyclable materials in accordance with our National Environment Regulations. Do not dispose of the packaging materials together with the domestic or other wastes. Take them to the packaging material collection points designated by the local authorities.



DATA PROTECTION NOTICE

For the provision of the services agreed with the customer, we agree to comply without restriction with all stipulations of applicable data protection law, in line with agreed countries within which services to the customer will be delivered, as well as, where applicable, the EU General Data Protection Regulation (GDPR).

Generally, our data processing is to fulfil our obligation under contract with you and for product safety reasons, to safeguard your rights in connection with warranty and product registration questions. In some cases, but only if appropriate data protection is ensured, personal data might be transferred to recipients located outside of the European Economic Area.

Further information is provided on request. You can contact our Data Protection Officer via **MideaDPO@midea.com**. To exercise your rights such as right to object your personal data being processed for direct marketing purposes, please contact us via **MideaDPO@midea.com**. To find further information, please follow the QR Code.

EN

VIELEN DANK

Danke, dass Sie sich für Midea entschieden haben! Bitte lesen Sie die Bedienungsanleitung vor der Nutzung Ihres neuen Midea-Produkts sorgfältig durch, um sich mit dem ordnungsgemäßen und sicheren Gebrauch des Geräts vertraut zu machen.

INHALTSVERZEICHNIS

VIELEN DANK	01
SICHERHEITSHINWEISE	02
TECHNISCHE DATEN	06
PRODUKTÜBERSICHT	07
PRODUKTINSTALLATION	08
SCHNELLSTART	09
BEDIENUNGSANLEITUNG	11
REINIGUNG UND WARTUNG	14
STÖRBEHEBUNG	16
MARKENZEICHEN, UHRHEBERRECHTE UND RECHTLICHE HINWEISE	17
ENTSORGUNG UND RECYCLING	18
DATENSCHUTZHINWEISE	19

SICHERHEITSHINWEISE

Bestimmungsgemäßer Gebrauch

Die nachfolgenden Sicherheitsinformationen dienen dazu, unvorhersehbare Risiken oder Schäden aufgrund einer unsicheren oder inkorrekten Anwendung des Geräts zu vermeiden. Bitte überprüfen Sie nach dem Erhalt die Verpackung und das Gerät, um sich davon zu überzeugen, dass das Gerät in einwandfreiem Zustand ist und so ein sicherer Betrieb gewährleistet werden kann. Falls Schäden vorhanden sind, wenden Sie sich an Ihren Händler. Bitte beachten Sie, dass das Gerät aus Gründen Ihrer Sicherheit nicht modifiziert oder verändert werden darf. Bei Zweckentfremdung können Gefahren verursacht werden und Sie verlieren Ihren Garantieanspruch.

Erläuterung von Symbolen



Gefahr

Dieses Symbol weist auf gesundheits- und lebensbedrohliche Gefahren aufgrund von äußerst entflammbaren Gasen hin.



Warnung vor elektrischer Spannung

Dieses Symbol weist auf gesundheits- und lebensbedrohliche Gefahren aufgrund elektrischer Spannung hin.



Warnung

Dieses Signalwort weist auf eine Gefahr mittlerer Risikostufe hin, die, sofern sie nicht abgewendet wird, schwere oder tödliche Verletzungen zur Folge haben kann.



Vorsicht

Dieses Signalwort weist auf eine Gefahr niedriger Risikostufe hin, die, sofern sie nicht abgewendet wird, leichte oder moderate Verletzungen verursachen kann.



Achtung

Dieses Signalwort weist auf wichtige Informationen (z.B. Sachschäden) jedoch nicht auf eine Gefahr hin.



Anleitung befolgen

Dieses Symbol weist darauf hin, dass Wartungstechniker das Gerät nur gemäß der Bedienungsanleitung bedienen und warten dürfen.

Lesen Sie diese Bedienungsanleitung vor dem Gebrauch/ der Inbetriebnahme sorgfältig und gründlich durch. Bewahren Sie die Anleitung für ein späteres Nachschlagen in der Nähe des installierten Geräts auf!

⚠ VORSICHT

- Lesen Sie die Gebrauchsanleitungen sorgfältig durch.
- Dieses Gerät ist vorgesehen für den Gebrauch durch Kinder ab 8 Jahren sowie Personen mit eingeschränkten körperlichen, sensorischen oder geistigen Fähigkeiten oder ohne Sachkenntnis und Erfahrung, sofern sie beaufsichtigt oder hinsichtlich des sicheren Gebrauchs des Geräts angeleitet werden und die damit einhergehenden Gefahren verstehen. Kinder dürfen nicht mit dem Gerät spielen. Reinigungsarbeiten und Benutzerwartungen dürfen von Kindern nur unter Aufsicht durchgeführt werden.
- Stecken Sie während des Betriebs niemals Finger, Stifte oder andere Gegenstände durch das Lüftungsgitter.
- Trennen Sie das Gerät vom Netzstrom, bevor Sie es an einen anderen Ort stellen.
- Stellen Sie das Gerät während des Betriebs auf eine stabile Oberfläche, damit es nicht umkippen kann.
- Das Gerät darf NICHT in ein Fenster gestellt und verwendet werden; bei Regen besteht Stromschlaggefahr.
- Nur für den privaten Gebrauch in Innenräumen.
- Leeren Sie immer den Wassertank, wenn das Gerät nicht in Gebrauch ist.
- Leeren und reinigen Sie das Gerät vor der Lagerung. Reinigen Sie das Gerät vor dem nächsten Gebrauch.

DE

⚠ WARNING

- Ein beschädigtes Netzkabel muss vom Hersteller, dessen Kundendienst oder einer ähnlich qualifizierten Fachkraft ersetzt werden, um Gefahrensituationen zu vermeiden.
- Trennen Sie vor dem Nachfüllen oder Reinigen den Netzstecker vom Netzstrom.
- Das Gerät muss vor der Reinigung und Wartung vom Netzstrom getrennt werden.
- Laien oder nicht autorisierte Wartungstechniker dürfen das Gerät nicht reparieren oder modifizieren.
- Das Gerät darf nicht mit feuchten Händen angefasst werden; es besteht Stromschlaggefahr.

⚠ WARNING

- Falls Sie das Gerät längere Zeit nicht verwenden werden, trennen Sie den Netzstecker vom Netzstrom.
- Um Verletzungen oder Schäden am Gerät zu vermeiden, stecken Sie keine fremden Gegenstände in die Lufteintritte oder -austritte; im Inneren befindet sich ein Hochgeschwindigkeitsrotor.
- Es ist verboten, das Gerät in Umgebungen mit brennbaren und explosiven Gasen zu verwenden. Vermeiden Sie länger anhaltende direkte Sonneneinstrahlung.
- Stellen Sie das Gerät nicht auf einen schrägen oder unebenen Untergrund, damit es nicht herunterfallen und dadurch beschädigt werden kann.
- Der Wasserstand im Wassertank darf nicht die "MAX"-Markierung (Höchstmarkierung) überschreiten. Während der Befeuchtungsfunktion muss der Wasserstand überwacht werden, damit er nicht unter die "MIN"-Markierung (Mindestfüllmenge) fällt.
- Der gefüllte Wassertank darf nicht schräg gestellt werden oder mit anderen Gegenständen zusammenstoßen. Achten Sie darauf insbesondere dann, wenn Sie das Gerät auf- oder umstellen.
- Während des Betriebs darf das Gerät nicht umgekippt werden. Falls das Gerät umfällt und Wasser im Tank enthalten ist, ziehen Sie umgehend den Stecker aus der Steckdose und bringen Sie das Gerät in eine Werkstatt.
- Stellen Sie keine Gegenstände auf das Gerät. Bedecken Sie das Gerät nicht mit anderen Gegenständen.
- Wischen Sie das Gerät mit einem feuchten Lappen (ggf. etwas Spülmittel) ab. Verwenden Sie niemals ätzende Reiniger oder Lösungsmittel. Spülen Sie das Gerät niemals unter Wasser ab.
- Halten Sie zwischen den Lufteintritten und -austritten und angrenzenden Wänden, Gardinen oder anderen Gegenständen einen ausreichenden Abstand ein, damit der Luftstrom nicht beeinträchtigt wird.
- Schützen Sie das Gerät während des Betriebs vor Aufprällen und Zusammenstößen; anderenfalls schaltet sich das Gerät automatisch aus. Schalten Sie das Gerät in solch einem Fall einfach wieder ein.

DE

⚠ WARNING

- Im Sommer passiert es schnell, dass das Wasser im Tank verdirbt und Gerüche entstehen. Achten Sie darauf, das Wasser regelmäßig zu wechseln. Falls die Innenraumtemperatur im Winter unter null Grad fällt, wird empfohlen, für die Befeuchtungsfunktion warmes Wasser zu verwenden.
- Stellen Sie das Gerät nicht unmittelbar unter einer Steckdose auf.
- Verwenden Sie das Gerät nicht in der Nähe von Badewannen, Sprinkleranlagen oder Schwimmbecken.
- Reparaturen dürfen nur von einem autorisierten Kundendienst vorgenommen werden.
- Um Stromschläge zu vermeiden, dürfen das Gerät, das Kabel und der Stecker nicht in Wasser oder andere Flüssigkeiten getaucht werden.
- Verwenden Sie für die Reinigung ein mit einem milden Spülmittel angefeuchteten Lappen und anschließend zum Nachwischen einen trockenen Lappen.
- Bitte beachten Sie, dass eine hohe Feuchtigkeit das Wachstum biologischer Organismen in der Umgebung begünstigt.
- Achten Sie darauf, dass der Bereich um das Gerät herum nicht feucht oder nass wird. Falls doch, reduzieren Sie die Ausgabe des Geräts. Falls sich die Ausgabe nicht regulieren lässt, verwenden Sie das Gerät mit Unterbrechungen. Absorbierende Gegenstände wie Teppiche, Gardinen, Vorhänge oder Tischdecken dürfen nicht nass werden.
- Um das Risiko von Feuer oder Stromschlägen zu verringern, verwenden Sie diesen Ventilator nicht mit einem Halbleiter-Drehzahlregelgerät.
- Betreiben Sie keinen Ventilator mit einem beschädigten Kabel oder Stecker. Entsorgen Sie den Ventilator oder geben Sie ihn zur Untersuchung und/oder Reparatur an eine autorisierte Servicestelle zurück.
- Führen Sie das Kabel nicht unter Teppichen. Decken Sie das Kabel nicht mit Läufern, Teppichen oder ähnlichen Abdeckungen ab. Verlegen Sie das Kabel nicht unter Möbeln oder Geräten. Legen Sie das Kabel so, dass es nicht im Weg liegt und niemand darüber stolpert.

TECHNISCHE DATEN

Modell	MAC402ROBPK, MAC402ROBPW
Spannung	220-240V-
Frequenz	50Hz
Leistung	45W

Beschreibung	Symbol	Wert	Einheit
Maximale Strömungsgeschwindigkeit	F	24.6	m ³ /min
Eingangsleistung	P	37.0	W
Servicewert	S _v	0.7	(m ³ /min) W
Energieverbrauch Standby	P _{SB}	0.23	W
Energieverbrauch im ausgeschalteten Zustand	P _{OFF}	--	W
Schalleistungspegel	L _{WA}	60.3	dB(A)
Maximale Luftgeschwindigkeit	C	4.9	meters/sec
Saisonaler Stromverbrauch	Q	14.7	kWh/a
Standard für Servicewert	IEC 60879: 1986+Corr.1992; IEC 60879: 2019		
Kontaktinformationen für weitere Informationen	GD Midea Environment Appliances MFG. Co., Ltd No.28, Dong Fu Road, He Sui East Industrial Area, Dong Feng Town,528425 Zhongshan, Guangdong, PEOPLE'S REPUBLIC OF CHINA		

DE

PRODUKTÜBERSICHT

Teilenamen

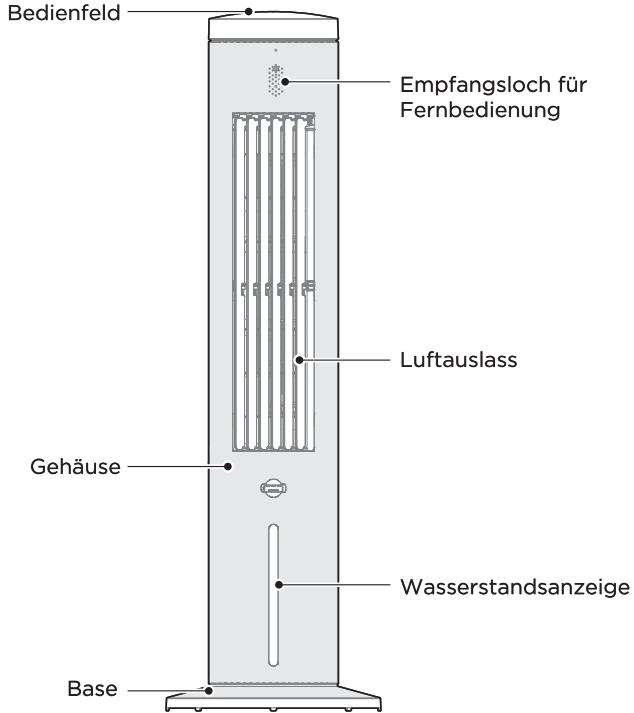

DE

Teileliste



Eis-Akku x2



Fernbedienung x1



Schrauben x6

HINWEIS

Alle Abbildungen in dieser Bedienungsanleitung dienen nur der Veranschaulichung und können vom tatsächlichen Produkt abweichen.

PRODUKTINSTALLATION

Installation der Basis

1 Nehmen Sie die beiden Teile der Basis aus der Verpackung, richten Sie die Mittelpunkte der beiden Basisteile aus und platzieren Sie sie kreuzweise. Drehen Sie dann eine der Basisteile, bis die Löcher ausgerichtet sind, und fixieren Sie sie.

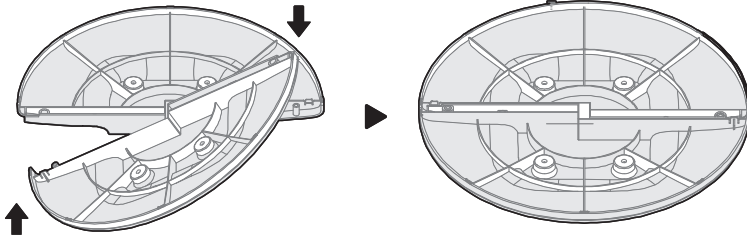

2 Richten Sie die Klemmleiste des Gehäuses an der Klemmleiste des Sockels aus, drücken Sie das Gehäuse fest auf den Sockel und fixieren Sie es mit Schrauben an den markierten Stellen des Sockels.

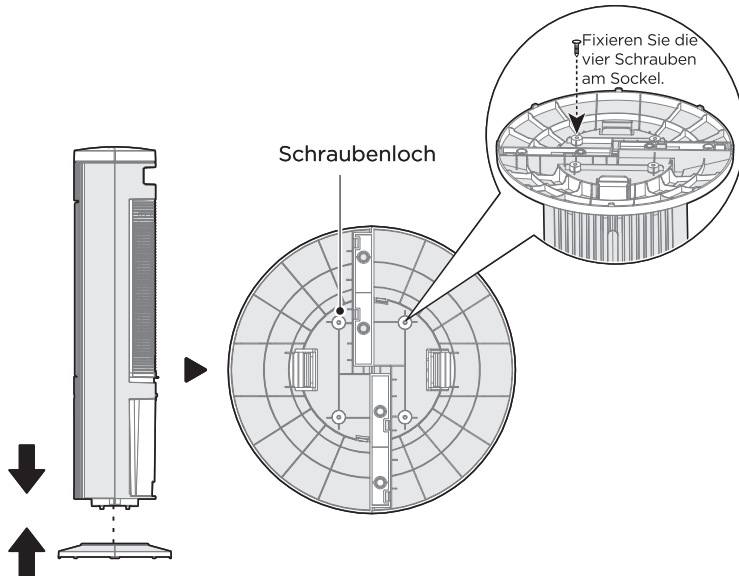

DE

SCHNELLSTART

Anleitung zum Befüllen des Wassertanks

HINWEIS

- Verwenden Sie im Hinblick auf eine optimale Leistung des Produkts nur aufbereitetes Wasser.
- Entfernen Sie rechtzeitig Wasser vom Boden des Wassertanks, wenn Sie das Gerät nicht verwenden.
- Trennen Sie den Netzstecker, bevor Sie Wasser nachfüllen oder das Gerät reinigen.
- Vergewissern Sie sich vor dem Einschalten des Geräts, dass die **Wasserpumpe** ordnungsgemäß installiert ist. Bei unsachgemäßer Installation der Pumpe könnte die Befeuchtungsfunktion des Geräts beeinträchtigt werden.
- Wasser hinzufügen: ziehen Sie den Wassertank heraus und füllen oder reinigen Sie dann den Wassertank.

1 Öffnen Sie die Wassertank-Verriegelung in eine horizontale Position.

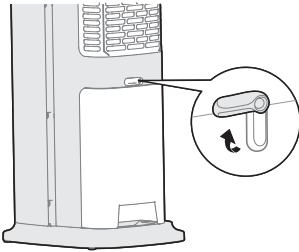

2 Ziehen Sie den Wassertank vollständig heraus, stellen Sie ihn auf eine stabile Fläche und füllen Sie Wasser ein.

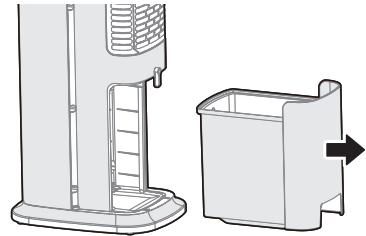

3 Schieben Sie nach dem Befüllen den Wassertank wieder in das Gehäuse.

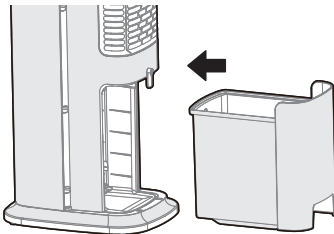

DE

Eis-Akku

HINWEIS

- Der Eis-Akku kann wiederholt tiefgefroren und verwendet werden. Je nach Temperatur müssen Sie den Akku auch nicht unbedingt verwenden.
- Öffnen Sie nicht den Deckel des Akkus, da dieser anderenfalls beschädigt werden oder auslaufen könnte.
- Vorsicht ist geboten, wenn sich Kinder in der Nähe des Geräts aufhalten, damit diese den Akku nicht verschlucken.
- Der Eis-Akku besteht aus umweltfreundlichen, ungiftigen und unbedenklichen Materialien und kann daher sicher in den Tiefkühler gelegt werden.
- Legen Sie den tiefgekühlten Eis-Akku in den Wassertank und schalten Sie die Kühlfunktion ein; die Temperatur der abgegebenen Luft wird dann gesenkt.
- Statt des Eis-Akkus können Sie auch Eiswürfel verwenden; diese erzeugen den gleichen Kühleffekt.
- Achten Sie beim Nachfüllen von Wasser darauf, nicht die "MAX"-Markierung am Wassertank zu überschreiten. Wenn der Wasserstand unter die "MIN"-Markierung fällt, füllen Sie rechtzeitig Wasser nach.

1 Packen Sie den Eis-Akku aus und legen Sie ihn mindestens 3 Stunden in den Tiefkühler.

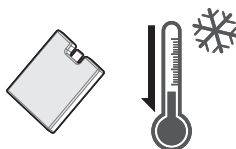

Mindestens 3 Stunden tiefkühlen

2 Ziehen Sie den Wassertank unten aus dem Gerät heraus, legen Sie den tiefgekühlten Eis-Akku in den Tank und füllen Sie den Tank bis zur "MAX"-Markierung mit Wasser.

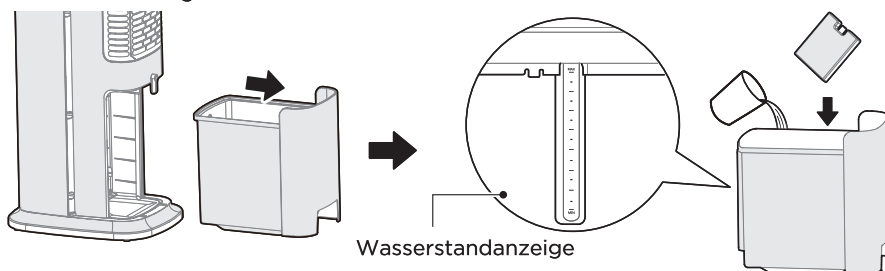

3 Der Eis-Akku kann wiederholt tiefgefroren und verwendet werden. Je nach Temperatur müssen Sie den Akku auch nicht unbedingt verwenden.

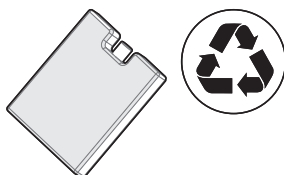



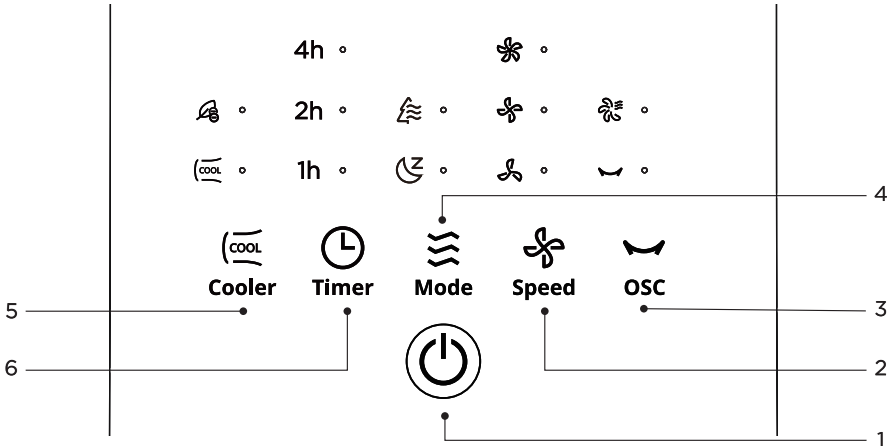

BEDIENUNGSANLEITUNG

Bedienfeld







DE

Nr.	Taste	Funktion	Funktionsbeschreibung
1		Ein-/Standby-Taste	<ul style="list-style-type: none"> Wenn das Gerät eingeschaltet ist, drücken Sie diese Taste, um es einzuschalten oder in den Standby-Modus zu wechseln.
2	 Geschwindigkeit	GESCHWINDIGKEIT-Taste	<ul style="list-style-type: none"> Wenn das Gerät eingeschaltet ist, drücken Sie diese Taste, um die Windgeschwindigkeit in folgender Reihenfolge zu wechseln: niedrig - mittel - hoch. Niedrig Mittel Hoch
3	 osc	OSC-Taste	<ul style="list-style-type: none"> Wenn das Gerät eingeschaltet ist, drücken Sie diese Taste, um die Schwenkfunktion ein- oder auszuschalten. Halten Sie die Taste 3 Sekunden lang gedrückt, um die Funktion zur Lufttrocknung des nassen Vorhangs ein- oder auszuschalten. Die entsprechende Kontrollleuchte schaltet sich ein oder aus. Nach Aktivierung dieser Funktion läuft das Gerät 25 Minuten lang und schaltet sich dann automatisch ab.
4	 Modus	MODUS-Taste	<ul style="list-style-type: none"> Wenn das Gerät eingeschaltet ist, drücken Sie diese Taste, um den Windmodus zwischen normal - Schlaf - Öko zu wechseln. Öko Schlaf-Stil





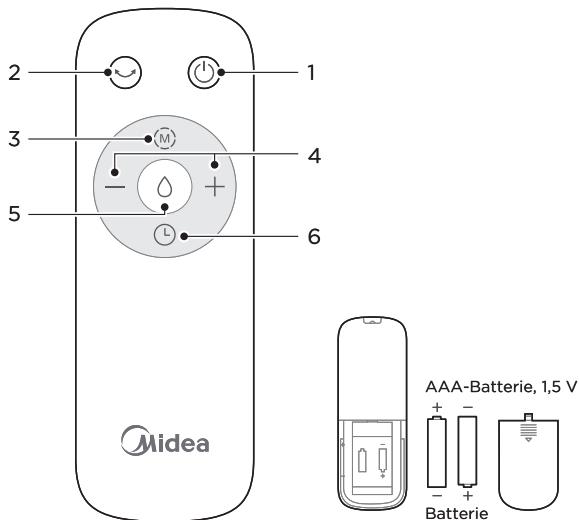

Nr.	Taste	Funktion	Funktionsbeschreibung
5	 Kühle	KÜHL-Taste	<ul style="list-style-type: none"> • Drücken Sie diese Taste bei eingeschaltetem Gerät, um die Kühlfunktion ein- oder auszuschalten. Bei trockener oder heißer Witterung schalten Sie die Kühlfunktion für ein besseres Erlebnis ein. • Wenn die Kontrollleuchte  blinkt, fügen Sie rechtzeitig Wasser hinzu und drücken Sie erneut, um diese Funktion zu aktivieren • Halten Sie die Taste 3 Sekunden lang gedrückt, um die Negativ-Ionen-Funktion ein- oder auszuschalten. Die Kontrollleuchte  leuchtet auf.
6	 Timer	TIMER-Taste	<ul style="list-style-type: none"> • Drücken Sie diese Taste bei eingeschaltetem Gerät, und die Anzeige leuchtet. Drücken Sie die Taste kurz, um die geplante Ausschaltzeit einzustellen (Zyklus von 1-2-3•••-7-0-1•••); • Drücken Sie diese Taste im Standby-Modus, und die Anzeige leuchtet. Drücken Sie die Taste kurz, um die geplante Einschaltzeit einzustellen (Zyklus von 1-2-3•••-7-0-1•••).
	 Kühle Timer	STUMM-Taste	<ul style="list-style-type: none"> • Innerhalb von 10 Sekunden nach dem Start drücken Sie die „“-Taste lange, um die Stummschaltung ein- oder auszuschalten.

Fernbedienung

DE

- Die Fernbedienung hat eine Reichweite von 5 Metern zur Vorderseite des Geräts und einen Wirkungsgrad von 30 Grad.
- Die Batterie enthält gesundheitsschädliche Schwermetalle, Säuren, Basen, usw. Altbatterien müssen entsprechend recycelt werden.
- Die Taste "  " am Gerät und die Taste "  " auf der Fernbedienung dienen der Einstellung des Windmodus.
- Die Taste "  " am Gerät und die Taste "  " auf der Fernbedienung dienen der Einstellung der Kühlfunktion.



Nr.	Taste	Funktionsbeschreibung
1		• Ein-/Standby
2		• Start/Stop der Schwenkfunktion
3		• Windmodus einstellen
4		• „+“ erhöht die Windgeschwindigkeit • „-“ reduziert die Windgeschwindigkeit
5		• Kühlfunktion ein-/ausschalten
6		• Geplantes Ein-/Ausschalten einstellen

Batterieinstallation

- Schieben Sie die Abdeckung des Batteriefachs auf.
- Legen Sie die Batterien ein und achten Sie darauf, dass die Batterien wie in Abbildung 1 dargestellt eingelegt sind.
- Schieben Sie die Batteriefachabdeckung wie in Abbildung 2 dargestellt zurück.



Abb.1



Abb.2

HINWEIS

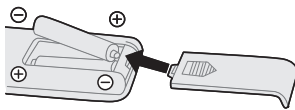
- Verwenden Sie Mangan- oder Alkalibatterien des Typs „AAA“. Verwenden Sie keine wiederaufladbaren Batterien.
- Entsorgen Sie Batterien nicht im Feuer, da sie explodieren oder auslaufen können.
- Mischen Sie keine alten und neuen Batterien.
- Mischen Sie keine Alkalibatterien, Standardbatterien (Kohle-Zink) oder wiederaufladbaren Batterien (Nickel-Cadmium).
- Nicht wiederaufladbare Batterien dürfen nicht aufgeladen werden.
- Batterien sind mit der richtigen Polarität einzulegen.
- Verbrauchte Batterien sind aus dem Produkt zu entfernen.
- Die Batterien müssen vor der Entsorgung der Fernbedienung entfernt und sicher entsorgt werden.

REINIGUNG UND WARTUNG

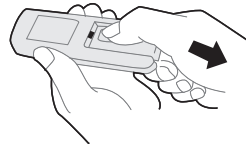
- Schalten Sie die Stromversorgung aus, bevor Sie dieses Produkt reinigen. Warten Sie zwei Minuten nach dem Ausschalten des Geräts, bevor Sie mit der Reinigung beginnen.
- Stellen Sie sicher, dass das Gerät nach der Reinigung und Wartung vollständig getrocknet ist, bevor Sie es einschalten oder lagern.
- Spülen Sie das Gehäuse nicht direkt mit Wasser ab. Verwenden Sie ein weiches Tuch mit etwas neutralem Reinigungsmittel, um die Oberfläche vorsichtig abzuwischen, und trocknen Sie sie anschließend ab. Verwenden Sie keine Lösungsmittel wie Benzin.
- Es ist untersagt, das Produkt zur Modifikation zu zerlegen. Es wird empfohlen, das Produkt regelmäßig zu überprüfen und zu reinigen, um seine Lebensdauer zu verlängern.
- Um Kalkablagerungen und eine verkürzte Lebensdauer zu vermeiden, reinigen Sie das Gerät alle 3-7 Tage, abhängig von der Wasserqualität in Ihrer Region und der Häufigkeit der Nutzung.

Anleitung zur Reinigung des Wassertanks

HINWEIS

Ziehen Sie vor der Demontage und Reinigung des Wassertanks den Netzstecker.

- 1 Öffnen Sie die Wassertank-Verriegelung in eine horizontale Position.

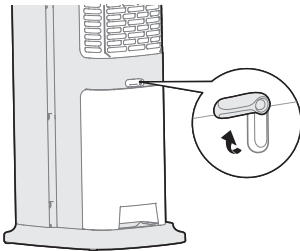

- 2 Ziehen Sie den Wassertank vollständig heraus, stellen Sie ihn auf eine stabile Fläche und füllen Sie Wasser ein.

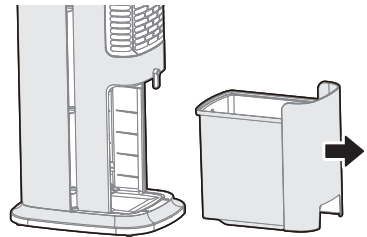

- 3 Drehen Sie den Knopf per Hand (90° gegen den Uhrzeigersinn), um den Wassertank vom Wasserpumpenmodul (mit Wasserrohr) zu trennen.

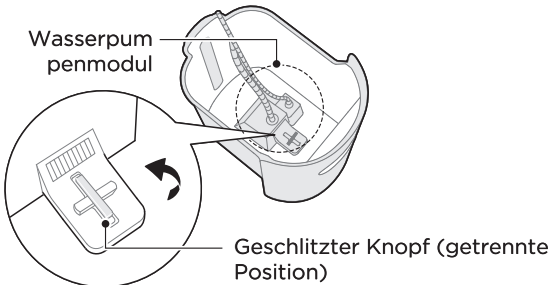

- 4 Reinigen Sie die Wasserpumpe an der in der Abbildung gezeigten Stelle. (Es wird empfohlen, die Wasserpumpe alle 3 Monate zu reinigen, um ihre Lebensdauer zu verlängern.)

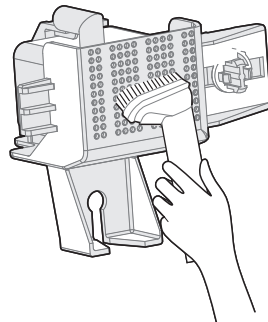

5 Setzen Sie nach dem Befüllen oder Reinigen des Wassertanks das Wasserpumpenmodul in den Tank ein, führen Sie den vorderen Haken in den Schlitz des Wassertanks ein, drehen Sie den geschlitzten Knopf 90° im Uhrzeigersinn und verriegeln Sie ihn wie in der Abbildung dargestellt.

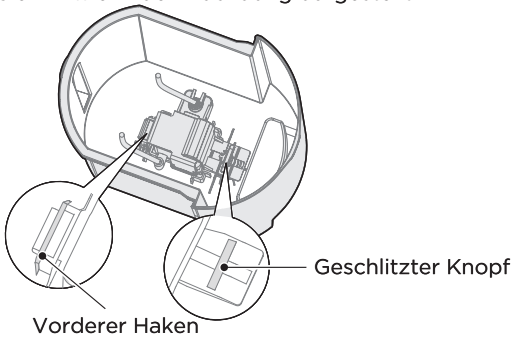

6 Schieben Sie den Wassertank langsam ein und drehen Sie die Wassertank-Verriegelung, um den Tank zu sichern.

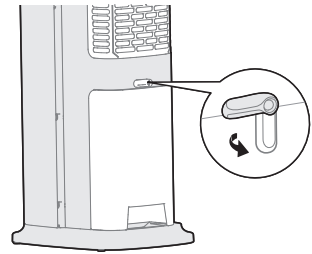

STÖRBEHEBUNG

Bei der Verwendung Ihres Geräts können Störungen und Fehlfunktionen auftreten. Die nachfolgende Tabelle enthält Informationen über potenzielle Störungen, mögliche Ursachen und Hinweise zum Beheben der Probleme. Bitte lesen Sie diese Tabelle sorgfältig durch, um Zeit und Kosten für das Anrufen eines Kundendienstes zu sparen.

Problem	Ursache	Behebung
Gerät funktioniert nach der Installation nicht ordnungsgemäß	• Das Netzkabel ist nicht angeschlossen oder hat einen schlechten Kontakt.	Vergewissern Sie sich, dass der Stecker richtig in der Steckdose steckt.
	• Gerät nicht eingeschaltet.	Schalten Sie das Gerät ein.
Fernbedienung funktioniert nicht	• Batterie ist leer.	Ersetzen Sie die Batterie.
	• Die Entfernung zwischen Fernbedienung und Gerät ist höher als 5m.	Reduzieren Sie den Abstand zum Gerät und richten Sie die Fernbedienung direkt auf die Steuerung.

DE

MARKENZEICHEN, URHEBERRECHTE UND RECHTLICHE HINWEISE

Logo  Midea, Wortmarken, Handelsnamen, Handelsaufmachungen und alle Versionen davon sind wertvolle Vermögenswerte von Midea und verbundenen Unternehmen, an denen Midea Marken, Urheberrechte und andere geistige Eigentumsrechte besitzt, sowie sämtliche Vermögenswerte, die sich aus der Verwendung eines Teils einer Midea-Marke ergeben. Die Verwendung der Marke Midea für kommerzielle Zwecke ohne die vorherige schriftliche Zustimmung von Midea stellt eine Markenverletzung bzw. einen unlauteren Wettbewerb dar, der gegen die einschlägigen Gesetze verstößt.

Diese Bedienungsanleitung wurde von Midea erstellt und Midea behält sich alle damit verbundenen Urheberrechte vor. Keine juristische Person oder Einzelperson darf diese Bedienungsanleitung ganz oder teilweise ohne die vorherige schriftliche Zustimmung von Midea verwenden, vervielfältigen, modifizieren, verteilen oder mit anderen Produkten bündeln oder verkaufen.

Alle erläuterten Funktionen und Anleitungen waren zum Zeitpunkt des Drucks aktuell.

DE

ENTSORGUNG UND RECYCLING

Wichtige Hinweise

Konformität mit der WEEE-Richtlinie zur Entsorgung von Altgeräten:
Dieses Gerät entspricht der EU WEEE-Richtlinie (2012/19/EU). Auf dem Gerät befindet sich eine Kennzeichnung, die das Gerät als elektrisches bzw. elektronisches Gerät (WEEE) klassifiziert.

Dieses Symbol weist darauf hin, dass das Produkt am Ende seiner Nutzungsdauer nicht über den normalen Haushaltsmüll entsorgt werden darf. Es muss an einer offiziellen Sammelstelle für das Recycling elektrischer und elektronischer Altgeräte abgegeben werden. Informationen über die Standorte solcher Sammelstellen erhalten Sie auf Ihrer Behörde vor Ort oder beim Händler, bei dem Sie das Gerät erworben haben. Jeder Haushalt leistet einen wichtigen Beitrag durch die Wiederverwertung und das Recycling alter Geräte. Eine ordnungsgemäße Entsorgung des Geräts hilft dabei, negative Auswirkungen auf Umwelt und Gesundheit zu vermeiden.

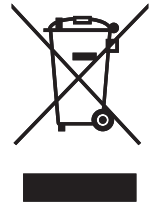

DE Konformität mit der RoHS-Richtlinie

Das von Ihnen erworbene Produkt ist konform mit der EU RoHS-Richtlinie (2011/65/EU). Es enthält keine der in der Richtlinie genannten schädlichen oder verbotenen Materialien.

Wichtige Hinweise

Die Verpackungsmaterialien des Produkts wurden gemäß nationalen Umweltvorschriften aus wiederverwertbaren Materialien hergestellt. Entsorgen Sie das Verpackungsmaterial nicht zusammen mit dem Hausmüll oder anderen Abfällen. Bringen Sie es zu einer von den örtlichen Behörden ausgewiesenen Sammelstelle für die Entsorgung von Verpackungsmaterial.



DATENSCHUTZHINWEISE

Zur Erbringung der mit dem Kunden vereinbarten Leistungen, verpflichten wir uns, alle Bestimmungen des anwendbaren Datenschutzrechts gemäß den vereinbarten Ländern, in denen Dienstleistungen für den Kunden erbracht werden, sowie gegebenenfalls die EU-Datenschutzgrundverordnung (GDPR) uneingeschränkt einzuhalten.

Generell erfolgt unsere Datenverarbeitung zur Erfüllung unserer vertraglichen Verpflichtungen mit Ihnen und aus Gründen der Produktsicherheit, sowie zur Wahrung Ihrer Rechte im Zusammenhang mit Gewährleistungs- und Produktregistrierungsfragen. In einigen Fällen, jedoch nur wenn ein angemessener Datenschutz gewährleistet ist, können personenbezogene Daten an Empfänger außerhalb des Europäischen Wirtschaftsraums übermittelt werden.

Für weitere Informationen wenden Sie sich bitte an unsern Datenschutzbeauftragten via **MideaDPO@midea.com**. Um Ihre Rechte auszuüben, wie z. B. das Recht, der Verarbeitung Ihrer personenbezogenen Daten für Direktmarketingzwecke zu widersprechen, kontaktieren Sie uns bitte via **MideaDPO@midea.com**. Weitere Informationen erhalten Sie über den QR-Code.

DE

LETTERA DI RINGRAZIAMENTO

Grazie per aver scelto Midea! Prima di utilizzare il nuovo prodotto Midea, leggere attentamente questo manuale per assicurarsi di sapere come utilizzare le caratteristiche e le funzioni offerte dal nuovo apparecchio in modo sicuro.

INDICE

LETTERA DI RINGRAZIAMENTO	01
ISTRUZIONI DI SICUREZZA	02
SPECIFICHE	06
PANORAMICA DEL PRODOTTO	07
INSTALLAZIONE DEL PRODOTTO	08
AVVIO RAPIDO	09
ISTRUZIONI PER L'USO	11
PULIZIA E MANUTENZIONE	14
RISOLUZIONE DEI PROBLEMI	16
MARCHI, DIRITTI D'AUTORE E DICHIARAZIONE LEGALE	17
SMALTIMENTO E RICICLO	18
TRATTAMENTO DEI DATI	19

ISTRUZIONI DI SICUREZZA

Destinazione d'uso

Le seguenti linee guida sulla sicurezza hanno lo scopo di prevenire rischi imprevisti o danni derivanti da un funzionamento non sicuro o non corretto dell'apparecchio. Si prega di controllare l'imballaggio e l'apparecchio all'arrivo per assicurarsi che tutto sia intatto per garantire un funzionamento sicuro. In caso di danni, contattare il rivenditore o il rivenditore. Si prega di notare che modifiche o alterazioni dell'apparecchio non sono consentite per motivi di sicurezza. L'uso non previsto potrebbe provocare rischi e perdita di diritto alla garanzia.

Spiegazione dei simboli



Pericolo

Questo simbolo indica che ci sono pericoli per la vita e la salute delle persone a causa del gas estremamente infiammabile.



Avviso di tensione elettrica pericolosa

Questo simbolo indica che esiste un pericolo per la vita e la salute delle persone a causa della tensione.



Avvertenza

Questo simbolo indica un pericolo con un livello di rischio medio che, se non evitato, può causare morte o lesioni gravi.



Attenzione

Questo simbolo indica un pericolo con un basso grado di rischio che, se non evitato, può provocare lesioni lievi o moderate.



Nota

Questo simbolo indica informazioni importanti (ad es. danni alle cose), ma non pericolo.



Attenersi alle istruzioni

Questo simbolo indica che un tecnico dell'assistenza deve utilizzare e mantenere questo apparecchio solo in conformità con le istruzioni per l'uso.

Prima di utilizzare/mettere in funzione l'apparecchio, leggere attentamente le presenti istruzioni per l'uso e conservarle nelle immediate vicinanze del luogo di installazione o dell'apparecchio per un successivo utilizzo!

⚠ ATTENZIONE

- Leggere le regole per il funzionamento sicuro e attentamente tutte le istruzioni.
- Il presente apparecchio può essere utilizzato da bambini a partire da 8 anni e da persone con ridotte capacità fisiche, sensoriali o mentali o con mancanza di esperienza e conoscenza, a condizione che siano stati supervisionati o istruiti sull'uso dell'apparecchio in modo sicuro e che ne comprendano i pericoli. I bambini non devono giocare con l'apparecchio. Gli interventi di pulizia e manutenzione non devono essere svolti da parte di bambini senza supervisione.
- Non inserire mai dita, matite o qualsiasi altro oggetto attraverso la griglia quando la ventola è in funzione.
- Scollegare la ventola quando ci si sposta da una posizione all'altra.
- Assicurarsi che il ventilatore si trovi su una superficie stabile durante il funzionamento per evitare che si rovesci.
- **NON** usare il ventilatore alla finestra, la pioggia potrebbe creare un rischio elettrico.
- Solo per uso domestico e interno.
- Non lasciare mai acqua nel serbatoio quando l'apparecchio non è in uso.
- Svuotare e pulire l'umidificatore prima di riporlo. Pulire l'umidificatore prima dell'uso successivo.

⚠ AVVERTENZA

- Se il cavo di alimentazione è danneggiato, deve essere sostituito dal produttore o dal suo agente di assistenza o da una persona altrettanto qualificata per evitare un pericolo.
- Scollegare l'apparecchio durante il riempimento e la pulizia.
- Prima della pulizia o di altri interventi di manutenzione, l'apparecchio deve essere scollegato dalla rete di alimentazione.

⚠ AVVERTENZA

- Il personale non specializzato o non autorizzato non deve riparare o modificare l'apparecchio.
- È vietato operare con le mani bagnate per evitare scosse elettriche.
- Se l'apparecchio non viene utilizzato per lungo tempo, scollegare il cavo di alimentazione.
- Per evitare lesioni o danni accidentali all'unità, non inserire corpi estranei nelle prese d'aria, poiché l'unità è dotata di un rotore di ventilazione ad alta velocità.
- È vietato utilizzare l'unità in ambienti con gas infiammabili ed esplosivi ed è necessario evitare la luce solare diretta per un lungo periodo.
- Non collocare l'unità in un luogo inclinato o comunque irregolare per evitare che cada e si danneggi o provochi danni alle parti interne.
- In qualsiasi momento, il livello dell'acqua nel serbatoio non deve superare l'indicazione "MAX" (massimo) e durante l'umidificazione il livello totale dell'acqua nel serbatoio deve essere controllato e non deve essere inferiore all'indicazione "MIN" (minimo).
- Dopo aver riempito il serbatoio d'acqua, non inclinare o urtare l'unità quando la si posiziona o la si sposta. Per spostare il corpo dell'unità, guidarlo lentamente dal lato per evitare che l'acqua trabocchi.
- Durante l'utilizzo dell'unità, evitare il ribaltamento per evitare incidenti. Se l'unità si rovescia accidentalmente e contiene acqua, scollegare immediatamente il cavo di alimentazione e portarla in un centro di riparazione.
- Non collocare oggetti sull'unità e non coprire la presa di corrente.
- Quando si lava l'unità, strofinare con un panno umido (o aggiungere un po' di detergente) e non utilizzare mai detersivi corrosivi o solventi per la pulizia. Non sciacquare mai l'unità con acqua.
- Non collocare l'ingresso e l'uscita dell'aria dell'unità vicino a pareti, tende o altri oggetti, altrimenti potrebbero bloccare il flusso d'aria e comprometterne l'erogazione.

⚠ AVVERTENZA

- Quando l'unità è in funzione, non urtarla o colpirla con forza, altrimenti si potrebbe verificare uno spegnimento automatico; in tal caso, è sufficiente riavviare l'unità.
- In estate, l'acqua nel serbatoio può facilmente deteriorarsi e generare cattivi odori; si consiglia di cambiare regolarmente l'acqua; se la temperatura interna è inferiore allo zero durante l'umidificazione invernale, è meglio utilizzare acqua calda per l'umidificazione.
- Non collocare l'unità direttamente sotto la presa di corrente.
- Non utilizzare l'unità in prossimità di vasche, spruzzatori o piscine.
- La riparazione del prodotto deve essere effettuata presso un centro specializzato.
- Per evitare il rischio di scosse elettriche, non immergere l'unità, il cavo o la spina in acqua o altri liquidi.
- Utilizzare un panno morbido inumidito con sapone neutro, quindi utilizzare un panno asciutto per pulirlo nuovamente.
- Tenere presente che alti livelli di umidità possono favorire la crescita di organismi biologici nell'ambiente.
- Non lasciare che l'area intorno al ventilatore diventi umida o bagnata. In caso di umidità, abbassare il volume di uscita del ventilatore. Se non è possibile ridurre il volume di uscita del ventilatore, utilizzarlo a intermittenza. Non lasciare che materiali assorbenti, come moquette, tende, tendaggi o tovaglie, diventino umidi.
- Per ridurre il rischio di incendi o scosse elettriche, non utilizzare questo ventilatore con dispositivi di controllo della velocità a stato solido.
- Non utilizzare un ventilatore con cavo o spina danneggiati. Smaltire il ventilatore o restituirlo a un centro di assistenza autorizzato per l'esame e/o la riparazione.
- Non far passare il cavo sotto la moquette. Non coprire il cavo con tappeti, strisce o altri rivestimenti simili. Non far passare il cavo sotto i mobili o gli elettrodomestici. Disporre il cavo lontano dalle aree di traffico e dove non si possa inciampare.

SPECIFICHE

Modello del prodotto	MAC402R0BPK、MAC402R0BPW
Tensione	220-240V-
Frequenza	50Hz
Potenza	45W

Descrizione	Simbolo	Valore	Unità
Portata massima del ventilatore	F	24.6	m ³ /min
Potenza in ingresso	P	37.0	W
Valore del servizio	Sv	0.7	(m ³ /min) W
Consumo energetico in standby	P _{SB}	0.23	W
Consumo energetico da spento	P _{OFF}	--	W
Livello di potenza sonora	L _{WA}	60.3	dB(A)
Velocità massima dell'aria	C	4.9	meters/sec
Consumo stagionale di energia elettrica	Q	14.7	kWh/a
Standard di misurazione per il valore di servizio	IEC 60879: 1986+Corr.1992; IEC 60879: 2019		
Contatti per ottenere maggiori informazioni	GD Midea Environment Appliances MFG. Co., Ltd No.28, Dong Fu Road, He Sui East Industrial Area, Dong Feng Town,528425 Zhongshan, Guangdong, PEOPLE'S REPUBLIC OF CHINA		

IT

PANORAMICA DEL PRODOTTO

Nome dei componenti

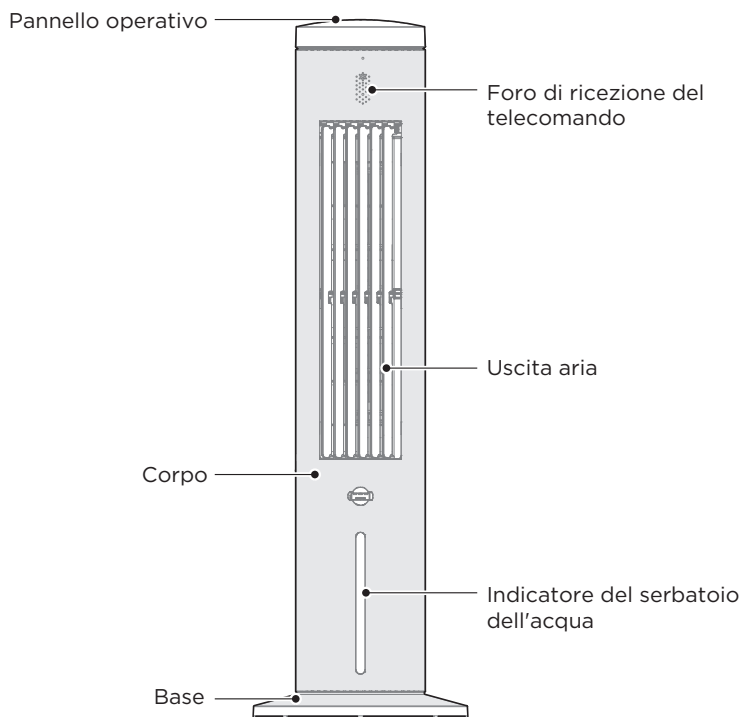

IT

Elenco parti

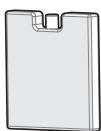

Box ghiaccio x2



Telecomando x1



Vite x6

● NOTA

Semua gambar di panduan ini hanya berfungsi sebagai penjelasan. Semua perbedaan antara gambar dengan benda aslinya akan mengikuti bentuk aslinya.

INSTALLAZIONE DEL PRODOTTO

Installazione della base

- 1 Estrarre le due parti della base dalla confezione, allineare i centri delle due basi e posizionarle trasversalmente, quindi ruotare una delle basi per allineare i fori e bloccarla in posizione.

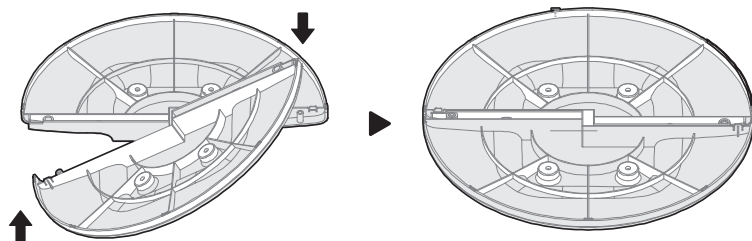

- 2 Allineare la linea di fissaggio del corpo con la linea di fissaggio del telaio, premere saldamente il corpo nel telaio e fissarlo con le viti in corrispondenza del segno del telaio.

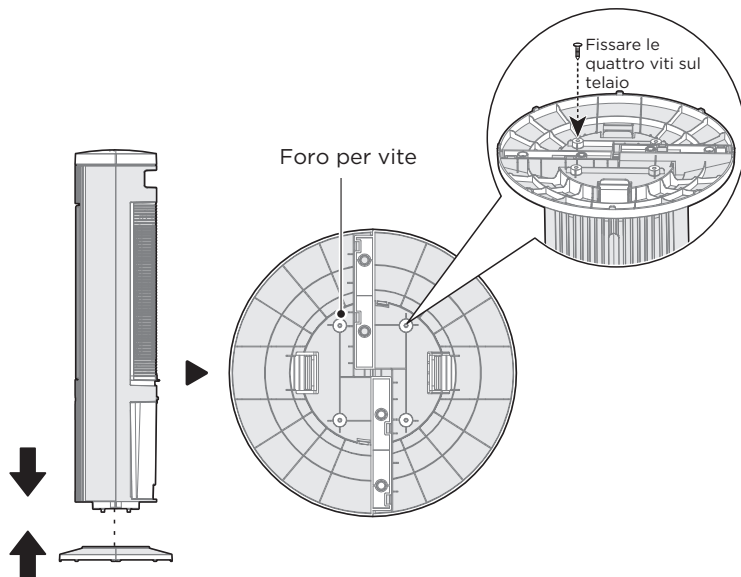

AVVIO RAPIDO

Guida al riempimento del serbatoio dell'acqua

● NOTA

- Per garantire le prestazioni del prodotto, utilizzare acqua depurata.
- Pulire tempestivamente l'acqua sul fondo del serbatoio quando è inattivo.
- Scollegare la spina di alimentazione durante il riempimento e la pulizia.
- Prima di avviare la macchina, accertarsi che il modulo della pompa dell'acqua sia fissato in posizione.

Un posizionamento arbitrario del modulo della pompa dell'acqua può causare un'umidificazione anomala.

- Come aggiungere l'acqua: estrarre completamente il serbatoio dell'acqua, aggiungere acqua o pulire il serbatoio dell'acqua.

1 Aprire il fermo del serbatoio dell'acqua in posizione orizzontale.

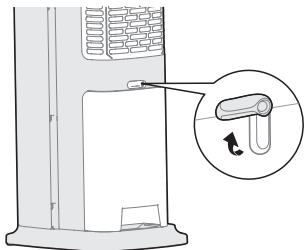

2 Estrarre completamente il serbatoio dell'acqua, posizionarlo su una superficie stabile e aggiungere acqua.

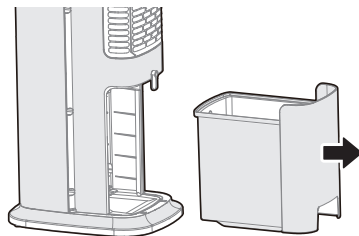

3 Dopo aver aggiunto l'acqua, spingere il serbatoio dell'acqua nel corpo.

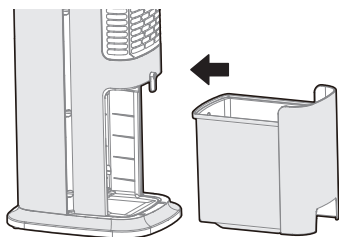

Come utilizzare il box ghiaccio

● NOTA

- Il box del ghiaccio può essere ricongelato e riutilizzato; si può anche scegliere di non utilizzarlo a seconda della temperatura.
- Non aprire il coperchio del box del ghiaccio per evitare danni e perdite.
- È necessario prestare molta attenzione, soprattutto in caso di utilizzo da parte o in prossimità di bambini, e non mangiare il ghiaccio.
- Il box del ghiaccio è realizzato con materiali ecologici, non tossici e innocui, e può essere collocato in modo sicuro nel frigorifero.
- Quando il box del ghiaccio congelato viene inserito nel serbatoio dell'acqua, la temperatura dell'aria in uscita si abbassa dopo l'attivazione dell'aria di raffreddamento.
- Il congelamento del box del ghiaccio può essere sostituito da cubetti di ghiaccio, che hanno anch'essi un effetto refrigerante.
- Quando si aggiunge acqua, il livello dell'acqua nel serbatoio dell'acqua deve essere controllato per non superare il segno "max" (massimo). Se il livello dell'acqua è inferiore al segno "min" (minimo), aggiungere l'acqua immediatamente.

1 Estrarre il box del ghiaccio dalla scatola di imballaggio e metterlo in frigorifero per più di 3 ore.

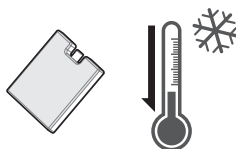

Congelare per più di 3 ore

2 Estrarre il serbatoio dell'acqua dal fondo della macchina e inserire il box del ghiaccio congelato nel serbatoio dell'acqua. Non aggiungere acqua oltre il segno di indicazione "max".

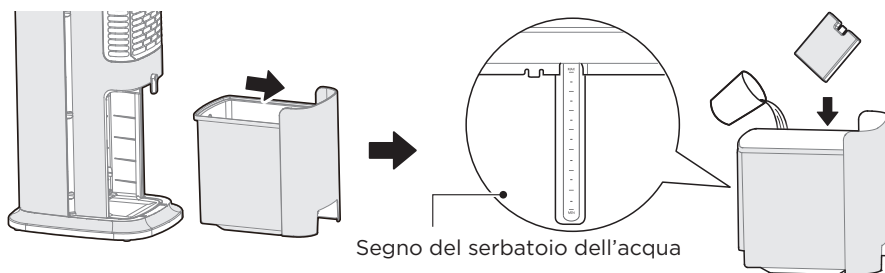

3 Il box del ghiaccio può essere congelato e riutilizzato più volte; si può anche scegliere di non utilizzarlo in base alla temperatura.

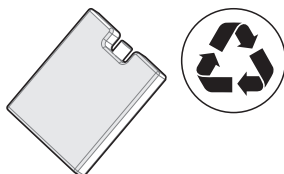





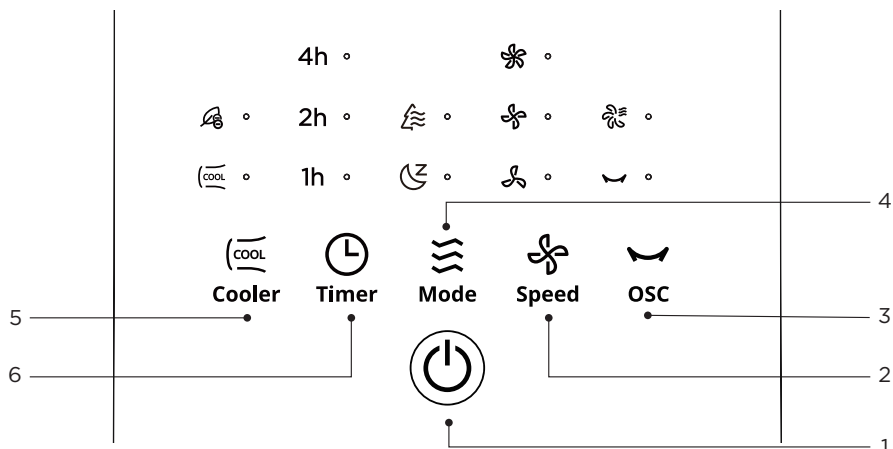

ISTRUZIONI PER L'USO

Pannello di controllo







IT





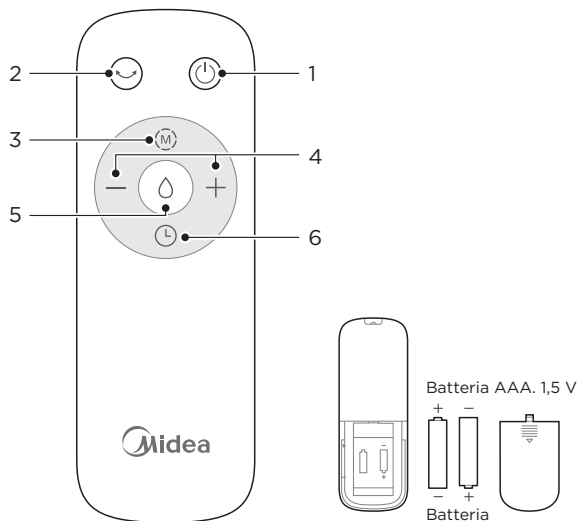

N.	Pulsante	Funzione	Descrizione funzione
1		Pulsante Accensione/ Spegnimento e standby	<ul style="list-style-type: none"> Quando l'apparecchio è acceso, premere questo pulsante per accenderlo o metterlo in standby.
2	 Velocità	Pulsante VELOCITÀ	<ul style="list-style-type: none"> Quando l'apparecchio è acceso, premere questo pulsante per commutare la velocità di ventilazione nella seguente sequenza: bassa-media-alta. Bassa Media Alta
3	 osc	Pulsante OSC	<ul style="list-style-type: none"> Quando l'apparecchio è acceso, premere questo pulsante per attivare o disattivare la funzione di oscillazione. Tenere premuto per 3 secondi per attivare/disattivare la funzione di deumidificazione ad aria; la spia di deumidificazione ad aria si accenderà/spegnerà. Dopo aver attivato questa funzione, la macchina funzionerà per 25 minuti e si spegnerà automaticamente.
4	 Modalità	Pulsante MODALITÀ	<ul style="list-style-type: none"> Quando l'apparecchio è acceso, premere questo pulsante per attivare la modalità ventilazione tra normale, sospensione ed ecologica. Stile ecologico stile sospensione. Eco Sospensione

N.	Pulsante	Funzione	Descrizione funzione
5	 Raffred datore	Pulsante RAFFREDD AMENTO	<ul style="list-style-type: none"> • Premere quando l'apparecchio è acceso per attivare o disattivare l'aria di raffreddamento. In caso di clima secco o caldo, attivare la funzione di raffreddamento dell'aria per un'esperienza migliore. • Se la spia  lampeggia, aggiungere acqua in tempo e premere di nuovo per attivare la funzione. • Tenere premuto per 3 secondi per spegnere/accendere la funzione di ioni negativi, la spia  si accenderà.
6	 Timer	Pulsate MUTO	<ul style="list-style-type: none"> • Quando l'apparecchio è acceso, premere questo pulsante e la spia si accende. Premere brevemente questo pulsante per impostare l'orario di spegnimento programmato (ciclo da 1-2-3•••-7-0-1•••); • In modalità standby, premere questo pulsante e l'indicatore si accende. Premere brevemente questo pulsante per impostare l'ora di accensione programmata (ciclo da 1-2-3•••-7-0-1•••).
	 +  Raffred datore Timer	Pulsate MUTO	<ul style="list-style-type: none"> • Entro 10 secondi dall'avvio, premere a lungo il pulsante " 

Telecomando

- Il telecomando deve essere utilizzato normalmente entro 5 m dalla parte anteriore del prodotto e con un angolo di deviazione di 30 gradi.
- La batteria contiene molti metalli pesanti, acidi e basi, ecc. che possono minacciare la salute umana; le batterie esauste devono essere riciclate separatamente.
- Sia il funzionamento del corpo macchina "  " che quello del telecomando "  " sono pulsanti di tipo ventilazione.
- Sia il funzionamento del corpo macchina "  " che quello del telecomando "  " sono pulsanti di ventilazione fresca.



N.	Tasto	Descrizione della funzione
1		• Accensione/Spengimento/Standby
2		• Avvio/Arresto oscillazione
3		• Impostazione modalità ventilazione
4		• “+” aumenta la velocità di ventilazione • “-” riduce la velocità di ventilazione
5		• Attivazione/disattivazione dell’aria di raffreddamento
6		• Impostazione dello spegnimento/accensione programmata

Installazione delle batterie

- Far scorrere il coperchio del vano batterie.
- Inserire le batterie e assicurarsi che siano posizionate come indicato nella Fig. 1.
- Far scorrere il coperchio del vano batterie come mostrato nella Fig. 2.

IT

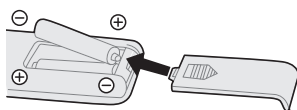

Fig.1

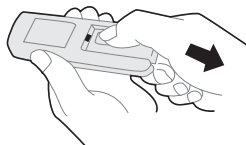

Fig.2

NOTA

- Utilizzare batterie al manganese o alcaline di tipo “AAA”. Non utilizzare batterie ricaricabili.
- Non mescolare le batterie con il fuoco, perché potrebbero esplodere o perdere.
- Non mescolare batterie vecchie e nuove.
- Non mischiare batterie alcaline, standard (carbone-zinco) o ricaricabili (nichel-cadmio).
- Le batterie non ricaricabili non devono essere ricaricate.
- Le batterie devono essere inserite con la corretta polarità.
- Le batterie esaurite devono essere rimosse dal prodotto.
- Le batterie devono essere rimosse dal telecomando prima della sua demolizione e smaltite in modo sicuro.

PULIZIA E MANUTENZIONE

- Disattivare l'alimentazione elettrica prima di pulire il prodotto. Spegnerne la macchina per due minuti prima di pulirla.
- Dopo la pulizia e la manutenzione, attendere che la macchina sia completamente asciutta prima di accenderla per utilizzarla o conservarla.
- Non sciacquare il corpo macchina direttamente con acqua. Utilizzare un panno morbido contenente un po' di detergente neutro per pulire delicatamente la superficie, quindi asciugare. Non utilizzare solventi come la benzina.
- È vietato smontare il prodotto per modificarlo. Si raccomanda di ispezionare e pulire regolarmente il prodotto per prolungarne la durata.
- Per evitare che l'accumulo di calcare ne comprometta la durata, si consiglia di pulirlo ogni 3-7 giorni, a seconda della qualità dell'acqua nell'area in cui viene utilizzato e della frequenza di utilizzo.

Istruzioni per la pulizia del serbatoio dell'acqua

● NOTA

Prima di smontare e pulire il serbatoio dell'acqua, scollegare la spina di alimentazione

- 1 Aprire il fermo del serbatoio dell'acqua in posizione orizzontale.

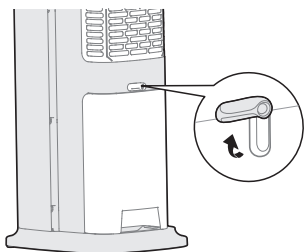

- 2 Estrarre completamente il serbatoio dell'acqua, posizionarlo su una superficie stabile e aggiungere acqua.

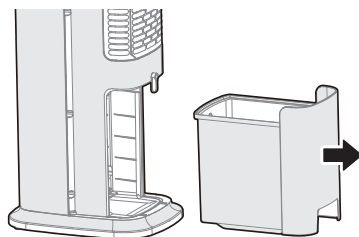

- 3 Ruotare manualmente la manopola (90° in senso antiorario) per separare il serbatoio dell'acqua e il modulo della pompa dell'acqua (contenente il tubo dell'acqua).

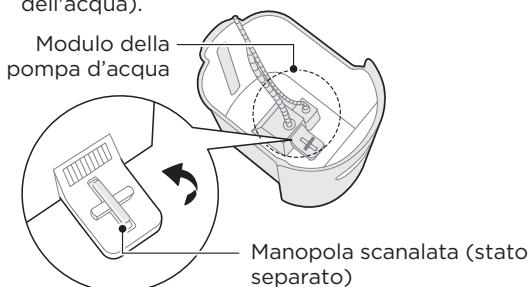

- 4 Pulire la pompa dell'acqua nel punto indicato in figura (si consiglia di pulirla ogni 3 mesi per prolungarne la durata).

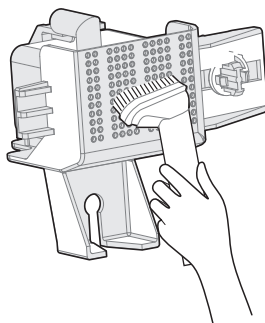

5 Dopo aver aggiunto acqua o pulito il serbatoio dell'acqua, installare il modulo della pompa dell'acqua nel serbatoio, inserire il gancio anteriore nella fessura del serbatoio dell'acqua, ruotare la manopola scanalata di 90° in senso orario e bloccarla come mostrato in figura.

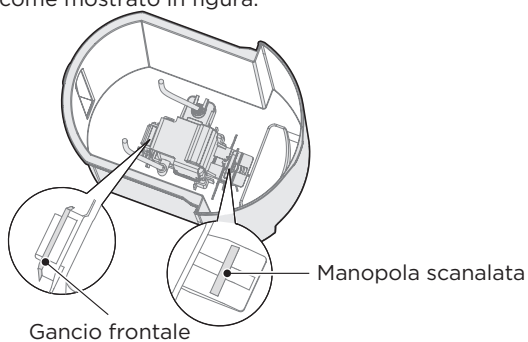

6 Spingere lentamente il serbatoio dell'acqua e ruotare il fermo del serbatoio dell'acqua per bloccarlo.

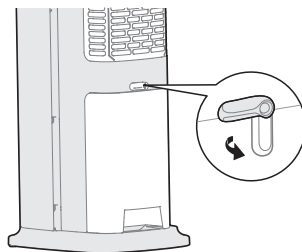

RISOLUZIONE DEI PROBLEMI

Il funzionamento dell'apparecchio può causare errori e malfunzionamenti. Le seguenti tabelle contengono possibili cause e note per la risoluzione di un messaggio di errore o malfunzionamento. Si raccomanda di leggere attentamente la tabella seguente per risparmiare il tempo e il denaro necessari per rivolgersi al centro di assistenza.

Problema	Causa	Soluzione
La macchina non funziona correttamente dopo l'installazione	• Il cavo di alimentazione non è collegato o ha uno scarso contatto.	Assicurarsi che la spina sia inserita correttamente nella presa.
	• L'interruttore sul corpo non è acceso.	Accendere l'interruttore sul corpo.
Il telecomando non funziona	• La batteria deve essere sostituita.	Sostituire la batteria.
	• Il telecomando viene utilizzato a più di 5 metri di distanza dal ventilatore.	Utilizzare il telecomando più vicino al ventilatore e assicurarsi che sia puntato direttamente sul pannello del display.

MARCHI, DIRITTI D'AUTORE E DICHIARAZIONE LEGALE

 Midea logo, marchi denominativi, nome commerciale, immagine commerciale e tutte le loro versioni sono beni di valore di Midea Group e/o delle sue affiliate ("Midea"), a cui Midea possiede marchi, diritti d'autore e altri diritti di proprietà intellettuale, e tutto l'avviamento derivante dall'utilizzo di qualsiasi parte di un marchio Midea. L'uso del marchio Midea per scopi commerciali senza il previo consenso scritto di Midea può costituire violazione del marchio o concorrenza sleale in violazione delle leggi pertinenti.

Questo manuale è creato da Midea e Midea si riserva tutti i diritti d'autore. Nessun ente o individuo può utilizzare, duplicare, modificare, distribuire in tutto o in parte il presente manuale, né abbinarlo o venderlo con altri prodotti senza il preventivo consenso scritto di Midea.

Tutte le funzioni e le istruzioni descritte erano aggiornate al momento della stampa del presente manuale. Tuttavia, il prodotto reale può variare a causa di funzioni e design migliorati.

IT

SMALTIMENTO E RICICLO

Istruzioni importanti per l'ambiente

Conformità alla direttiva RAEE e smaltimento del prodotto Waster:
Questo prodotto è conforme alla direttiva EU 2012/19/EU. Questo prodotto reca un simbolo di classificazione per apparecchiature elettriche ed elettroniche di scarto (RAEE).

Questo simbolo indica che il prodotto non deve essere smaltito con altri rifiuti domestici alla fine della sua vita utile. Il dispositivo utilizzato deve essere restituito al punto di raccolta ufficiale per il riciclaggio dei dispositivi elettronici elettrici. Per trovare questi sistemi di raccolta, contattare le autorità locali o il rivenditore in cui è stato acquistato il prodotto. Ogni famiglia svolge un ruolo importante nel recupero e nel riciclaggio dei vecchi elettrodomestici. Lo smaltimento appropriato dell'apparecchio usato contribuisce a prevenire potenziali conseguenze negative per l'ambiente e la salute umana.



Conformità alla direttiva RoHS

Il prodotto acquistato è conforme alla direttiva UE RoHS (2011/65/UE). Non contiene materiali nocivi e proibiti specificati nella direttiva.

IT

Informazioni sull'imballaggio

I materiali di imballaggio del prodotto sono fabbricati con materiali riciclabili in conformità con le nostre normative nazionali sull'ambiente. Non smaltire i materiali di imballaggio insieme ai rifiuti domestici o di altro tipo. Portarli ai punti di raccolta del materiale di imballaggio designati dalle autorità locali.



TRATTAMENTO DEI DATI

Per l'erogazione dei servizi concordati con il cliente, accettiamo di rispettare senza restrizioni tutte le disposizioni della legge sulla protezione dei dati applicabile, in linea con i paesi concordati all'interno dei quali verranno forniti i servizi al cliente, nonché, ove applicabile, il Regolamento generale sulla protezione dei dati dell'UE (GDPR).

In generale, il trattamento dei dati avviene per adempiere ai nostri obblighi contrattuali con voi e per motivi di sicurezza del prodotto, per tutelare i vostri diritti in relazione a questioni di garanzia e di registrazione del prodotto. In alcuni casi, ma solo se è garantita un'adeguata protezione dei dati, i dati personali potrebbero essere trasferiti a destinatari situati al di fuori dello Spazio economico europeo.

Ulteriori informazioni sono disponibili su richiesta. Puoi contattare il nostro Responsabile della protezione dei dati all'indirizzo MideaDPO@midea.com esercitare i tuoi diritti, come il diritto di opporsi al trattamento dei tuoi dati personali per scopi di marketing diretto, ti preghiamo di contattarci tramite **MideaDPO@midea.com**. Per ulteriori informazioni, seguire il Codice QR.

PISMO ZAHVALNOSTI

Hvala vam što ste izabrali kompaniju Midea! Pre upotrebe vašeg novog proizvoda kompanije Midea, pažljivo pročitajte ovo uputstvo da biste bili sigurni da znate kako da koristite stavke i funkcije koje vaš novi uređaj nudi na bezbedan način.

SADRŽAJ

PISMO ZAHVALNOSTI	0 1
BEZBEDNOSNA UPUTSTVA	0 2
TEHNIČKE SPECIFIKACIJE	0 6
PREGLED PROIZVODA	0 7
INSTALACIJA PROIZVODA	0 8
BRZI POČETAK	0 9
UPUTSTVO ZA RAD	1 1
ČIŠĆENJE I ODRŽAVANJE	1 4
REŠAVANJE PROBLEMA	1 6
ZNAKOVI, AUTORSKA PRAVA I PRAVNA IZJAVA	1 7
ODLAGANJE I RECIKLAŽA	1 8
OBAVEŠTENJE O ZAŠTITI PODATAKA	1 9

BEZBEDNOSNA UPUTSTVA

Namena

Sledeće bezbednosne smernice imaju za cilj da spreče nepredviđene rizike ili oštećenja usled nebezbednog ili nepravilnog rada uređaja. Proverite pakovanje i uređaj po dolasku da biste bili sigurni da je sve na svom mestu kako biste osigurali bezbedan rad. Ako nađete bilo kakvo oštećenje, obratite se prodavcu ili distributeru. Imajte na umu da modifikacije ili prepravke uređaja nisu dozvoljene zbog vaše bezbednosti. Nenamenska upotreba može dovesti do opasnosti i gubitka garancije.

Objašnjenje simbola



Opasnost

Ovaj simbol označava da postoji opasnost po život i zdravlje ljudi zbog izuzetno zapaljivog gasa.



Upozorenje na električni napon

Ovaj simbol označava da postoji opasnost po život i zdravlje osoba zbog napona.



Upozorenje

Signalna reč označava opasnost sa srednjim nivoom rizika koja, ako se ne izbegne, može dovesti do smrti ili ozbiljne povrede.



Oprez

Signalna reč označava opasnost sa niskim stepenom rizika koja, ako se ne izbegne, može dovesti do lakših ili umerenih povreda.



Pažnja

Signalna reč ukazuje na važne informacije (npr. oštećenje imovine), ali ne i na opasnost.



Pridržavajte se uputstava

Ovaj simbol označava da servisier treba da radi i održava ovaj uređaj samo u skladu sa uputstvima za upotrebu.

Pažljivo i temeljno pročitajte ovo uputstvo za upotrebu pre upotrebe/puštanja u rad jedinice i čuvajte ih u neposrednoj blizini mesta ugradnje ili jedinice za kasniju upotrebu!

PAŽNJA

- Pažljivo pročitajte pravila za bezbedan rad i uputstva.
- Ovaj uređaj mogu da koriste deca uzrasta od 8 godina i više i osobe sa smanjenim fizičkim, senzornim ili mentalnim sposobnostima ili nedostatkom iskustva i znanja ako su pod nadzorom ili instrukcije u vezi sa upotrebom uređaja na bezbedan način i razumeju opasnosti uključeni. Deca se ne smeju igrati sa uređajem. Čišćenje i korisničko održavanje ne smeju da vrše deca bez nadzora.
- Nikada ne stavljajte prste, olovke ili bilo koji drugi predmet kroz rešetku kada ventilator radi.
- Isključite ventilator kada se krećete sa jedne lokacije na drugu.
- Uverite se da je ventilator na stabilnoj površini tokom rada kako biste izbegli prevrtanje.
- NEMOJTE koristiti ventilator na prozoru, kiša može stvoriti opasnost od strujnog udara.
- Samo za unutrašnju upotrebu i korišćenje u domaćinstvu.
- Nikada ne ostavljajte vodu u rezervoaru kada se uređaj ne koristi.
- Ispraznite i očistite ovlaživač pre skladištenja. Očistite ovlaživač pre sledeće upotrebe.

SR

UPOZORENJE

- Ako je kabl za napajanje oštećen, mora ga zameniti proizvođač ili njegov serviser ili slično kvalifikovana osoba kako bi se izbegla opasnost.
- Isključite uređaj iz struje tokom arhiviranja i čišćenja.
- Pre čišćenja ili drugog održavanja, uređaj mora biti isključen iz električne mreže.
- Nespacijalizovano osoblje ili neovlašćeno osoblje za popravku ne sme da popravlja ili modifikuje mašinu.
- Zabranjeno je rukovanje mokrim rukama kako bi se izbegao strujni udar.

⚠ UPOZORENJE

- Ako se jedinica ne koristi duže vreme, izvucite kabl za napajanje.
- Da biste sprečili slučajne povrede ili oštećenje jedinice, ne ubacujete bilo kakvu stranu materiju u ulaz i izlaz vazduha, jer jedinica ima brzi rotor za vetar.
- Zabranjeno je koristiti ovu jedinicu u okruženjima sa zapaljivim i eksplozivnim gasovima i izbegavajte izlaganje uticaju direktne sunčeve svetlost tokom dužeg perioda.
- Ne postavljajte ovu jedinicu na nagnuto ili neko drugo neravno mesto kako biste sprečili da jedinica padne i dođe do oštećenja jedinice ili unutrašnjih delova.
- Ni u kom trenutku, nivo vode u rezervoaru ne sme da pređe oznaku „MAX“ (Maksimum), a tokom vlaženja, ukupan nivo vode u rezervoaru će biti kontrolisan, i ne sme biti ispod oznake „MIN“ (Minimalno).
- Nakon što se rezervoar za vodu napuni vodom, nemojte se naginjati ili sudarati sa jedinicom kada je postavljate ili pomerate.
Da biste pomerili telo jedinice, pomerajte ga polako sa strane kako biste sprečili prelivanje vode.
- Kada koristite jedinicu, sprečite prevrtanje da biste izbegli bilo kakvu nezgodu.
Ako se jedinica slučajno prevrne i sadrži vodu, odmah izvucite kabl za napajanje i odnesite uređaj u prodavnicu za popravku.
- Ne stavljajte predmete na jedinicu, a prekrivanje utičnice je strogo zabranjeno.
- Kada perete spoljni deo jedinice, koristite vlažnu krpu (ili dodajte malo sredstva za čišćenje) za brisanje i nikada ne koristite korozivno sredstvo za čišćenje ili rastvarač za čišćenje. Nikada nemojte ispirati uređaj vodom.
- Ne postavljajte ulaz i izlaz vazduha iz jedinice blizu zidova, zavesa i drugih predmeta, jer oni mogu blokirati protok vazduha i uticati na dovod vazduha.

SR

⚠ UPOZORENJE

- Kada jedinica radi, nemojte na silu udarati ili drmati kućište jedinice jer to može dovesti do automatskog isključivanja, ako se to desi, jednostavno ponovo pokrenite jedinicu.
- U leto, voda u rezervoaru može lako da se pokvari i da se javi neprijatni miris, obratite pažnju na redovnu promenu vode; ako je unutrašnja temperatura ispod nule u zimskom vlaženju, najbolje je koristiti toplu vodu za vlaženje.
- Ne postavljajte jedinicu direktno ispod utičnice.
- Nemojte koristiti jedinicu oko kade, prskalice ili bazena.
- Popravka proizvoda mora se obaviti u ovlašćenoj agenciji.
- Da biste se zaštitili od rizika od električnog udara, nemojte uranjati jedinicu, kabl ili utikač u vodu ili drugu tečnost. Koristite meku krpu navlaženu blagim sapunom, a zatim je ponovo obrišite suvom krpom.
- Imajte na umu da visoki nivoi vlažnosti mogu podstaći rast bioloških organizama u okruženju.
- Ne dozvolite da područje oko ovlaživača postane vlažno ili mokro. Ako dođe do pojave vlage, isključite izlaz. Ako se izlazna jačina ventilatora ne može smanjiti, koristite ventilator povremeno. Ne dozvolite da upijajući materijali, kao što su tepisi, zavese, zavese ili stolnjaci, postanu vlažni.
- Da biste smanjili rizik od požara ili električnog udara, nemojte koristiti ovaj ventilator sa bilo kojim poluprovodničkim uređajem za kontrolu brzine.
- Nemojte koristiti ventilator sa oštećenim kablom ili utikačem. Odbacite ventilator ili ga vratite u ovlašćeni servis na pregled i/ili popravku.
- Ne provlačite kabl ispod tepiha. Ne pokrivajte kabl prostirkama, stazama ili sličnim pokrivačima.
- Ne postavljajte kabl ispod nameštaja ili uređaja. Postavite kabl dalje od prolaznih delova i na mestu gde neće predstavljati opasnost od saplitanja.

SPECIFIKACIJE

Model proizvoda	MAC402R0BPK、MAC402R0BPW
Napon	220-240V~
Frekvencija	50Hz
Snaga	45W

Opis	Simbol	Vrednost	Jedinica
Maksimalni protok ventilatora	F	24.6	m ³ /min
Ulazna snaga ventilatora	P	37.0	W
Servisna vrednost	S _V	0.7	(m ³ /min) W
Potrošnja energije u stanju pripravnosti	P _{SB}	0.23	W
Potrošnja energije kada je uređaj isključen	P _{OFF}	--	W
Nivo zvučne snage ventilatora	L _{WA}	60.3	dB(A)
Maksimalna brzina vazduha	C	4.9	meters/sec
Sezonska potrošnja električne energije	Q	14.7	kWh/a
Standard za merenje vrednosti usluge	IEC 60879: 1986+Corr.1992; IEC 60879: 2019		
Kontakt podaci za više informacija	GD Midea Environment Appliances MFG. Co., Ltd No.28, Dong Fu Road, He Sui East Industrial Area, Dong Feng Town,528425 Zhongshan, Guangdong, PEOPLE'S REPUBLIC OF CHINA		

SR

PREGLED PROIZVODA

Naziv dela

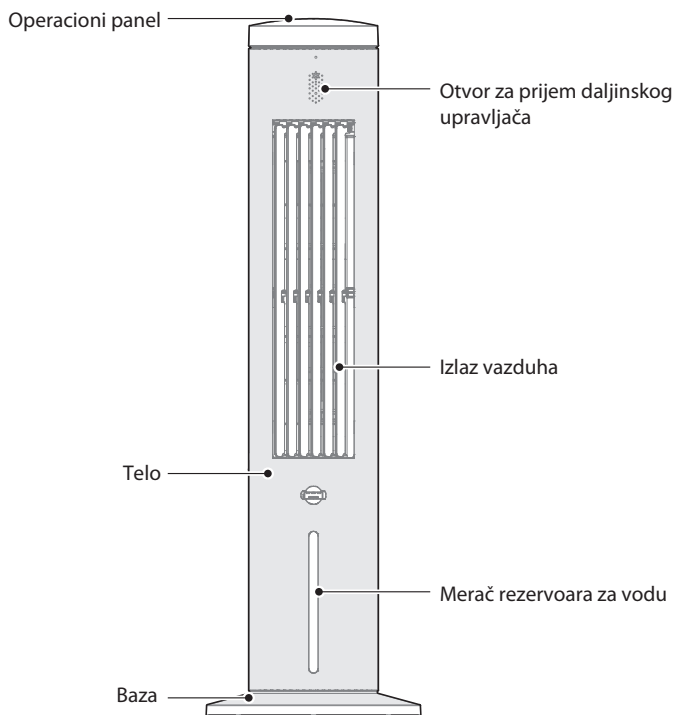

SR

Lista delova

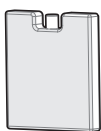

Kutija za led x2



Daljinski upravljač x1



Zavrtanj x6

NAPOMENA

Slike sadržane u Uputstvu su samo za referencu i ne moraju biti verne fizičkom izgledu proizvoda u kutiji za pakovanje.

INSTALACIJA PROIZVODA

Instalacija postolja

1 Izvadite dva dela postolja iz kutije za pakovanje, poravnajte centre dva dela postolja i postavite ih unakrsno, a zatim okrenite jednu od osnova da biste poravnali rupe i zaključajte ih na mestu.

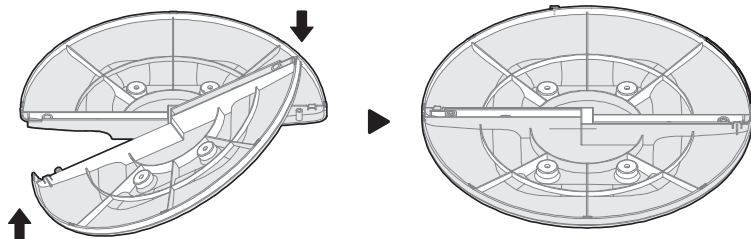

2 Poravnajte steznu liniju kućišta sa linijom za stezanje šasije, čvrsto pritisnite telo u kućište i pričvrstite ga zavrtnjima na oznaci na kućištu.

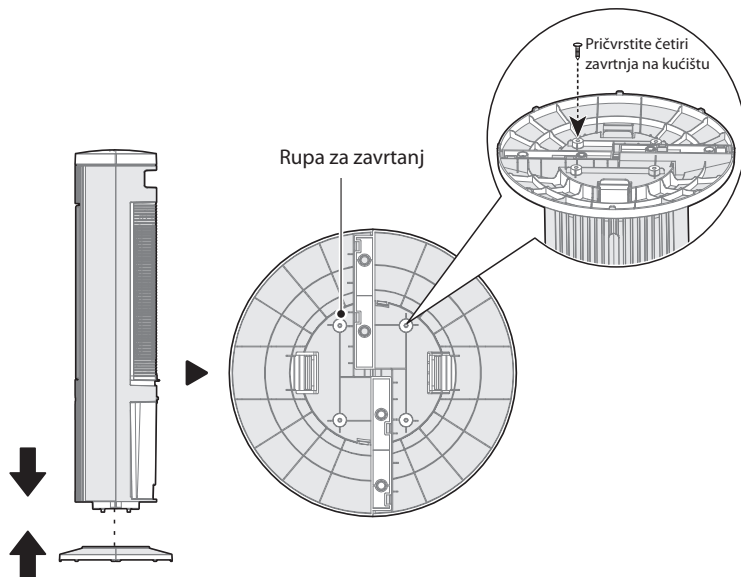

SR

BRZI POČETAK

SMernice za punjenje rezervoara za vodu

● NAPOMENA

- Da biste osigurali performanse proizvoda, koristite prečišćenu vodu.
- 4
- Očistite vodu na dnu rezervoara za vodu odmah kada je u stanju mirovanja.
- Izvucite utikač iz utičnice prilikom punjenja i čišćenja.
- Pre pokretanja mašine, proverite da li je modul vodene pumpe fiksiran na mestu. Proizvoljno postavljanje modula pumpe za vodu može izazvati nekarakteristično vlaženje.
- Kako dodati vodu: Potpuno izvucite rezervoar za vodu, dodajte vodu ili očistite rezervoar za vodu.

1 Otvorite kopču rezervoara za vodu u horizontalni položaj.

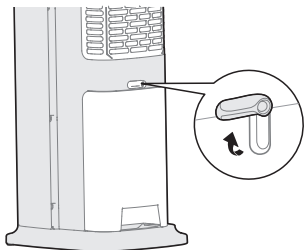

2 Potpuno izvucite rezervoar za vodu, postavite ga na stabilnu površinu i dodajte vodu.

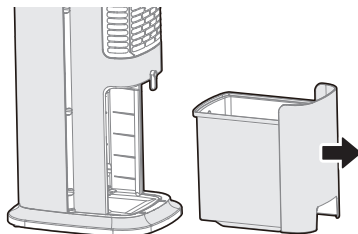

3 Nakon što dodate vodu, gurnite rezervoar za vodu u telo.

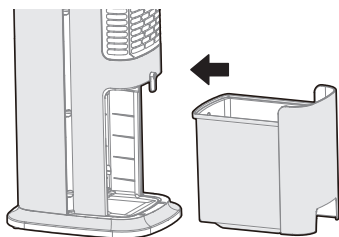

SR

Kako koristiti kutiju za led

● NAPOMENA

- Kutija za led se može ponovo zamrznuti i ponovo koristiti; takođe možete izabrati da ga ne koristite u zavisnosti od temperature.
- Ne otvarajte poklopac kutije za led da biste sprečili oštećenje i curenje.
- Posebna pažnja je potrebna posebno kada se koristi od strane dece ili u blizini i treba voditi računa da ne dođe do gutanja.
- Kutija za led je napravljena od ekološki prihvatljivih materijala, netoksična i bezopasna i može se bezbedno staviti u frižider.
- Kada se zamrznuta kutija za led stavi u rezervoar za vodu, temperatura izlaznog vazduha će pasti nakon uključivanja vazduha za hlađenje.
- Zamrzavanje kutije za led može se zameniti kockama leda, koje takođe imaju efekat hlađenja.
- Prilikom dodavanja vode, nivo vode u rezervoaru za vodu treba kontrolisati da ne prelazi oznaku „Max“ (maksimalno). Ako je nivo vode niži od oznake „Min“ (Minimum), dodajte vodu na vreme.

1 Izvadite kutiju za led iz kutije za pakovanje i stavite je u frižider na više od 3 sata.

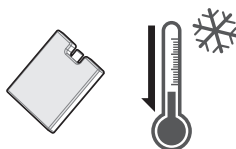

Zamrzavajte duže od 3 sata

2 Izvucite rezervoar za vodu sa dna mašine i stavite zamrznutu kutiju za led u rezervoar za vodu. Nemojte dodavati vodu preko oznake „Max“.

SR

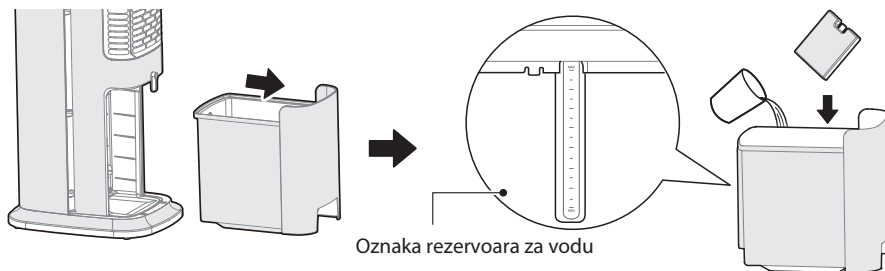

3 Kutija za led se može više puta zamrznuti i ponovo koristiti; takođe možete izabrati da ga ne koristite prema temperaturi.

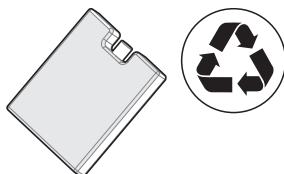





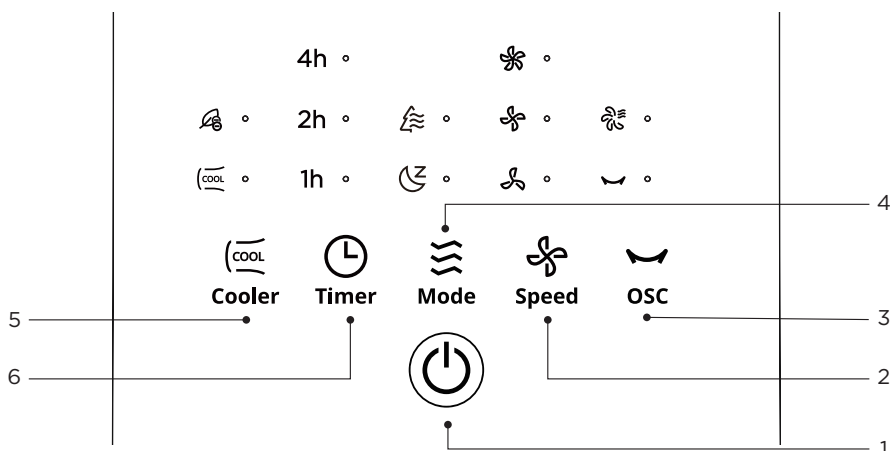

UPUTSTVO ZA RAD

Kontrolna tabla





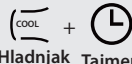

NE	Dugme	Funkcija	Opis funkcije
1		Dugme za uključivanje/ pripravnost	<ul style="list-style-type: none"> Kada je napajanje uključeno, pritisnite ovo dugme za uključivanje ili stanje pripravnosti.
2	 Brzina	Dugme BRZINA	<ul style="list-style-type: none"> Kada je napajanje uključeno, pritisnite ovo dugme da biste promenili brzinu vetra u sledećem redosledu: nisko-srednje-visoko. Nisko Srednje Visoko
3	 osc	Dugme OSC	<ul style="list-style-type: none"> Kada je napajanje uključeno, pritisnite ovo dugme da biste uključili ili isključili funkciju zamaha. Pritisnite i držite 3 sekunde da biste uključili/isključili funkciju sušenja vazduha za vlažnu zavesu, a indikatorska lampica za sušenje vazduha za vlažnu zavesu će se uključiti/isključiti. Nakon što je ova funkcija omogućena, mašina će raditi 25 minuta, a zatim će se automatski isključiti.
4	 Režim	Dugme REŽIM	<ul style="list-style-type: none"> Kada je napajanje uključeno, pritisnite ovo dugme da biste promenili režim duvanja između režima normalno – mirovanje – eko. Eko stil stil mirovanja. Eko Mirovanje





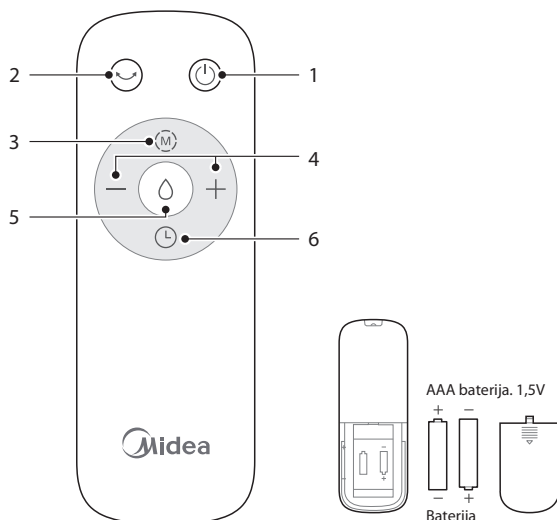

SR

NE	Dugme	Funkcija	Opis funkcije
5	 Hladnjak	Dugme HLAĐENJE	<ul style="list-style-type: none"> • Pritisnite kada je napajanje uključeno da biste uključili ili isključili vazduh za hlađenje. Po suvom ili vrućem vremenu, uključite funkciju hlađenja vazduha za bolje iskustvo. • Ako indikatorna lampica  treperi, dodajte vodu na vreme i pritisnite ponovo da biste uključili ovu funkciju. • Pritisnite i držite 3 sekunde da biste isključili/uključili funkciju negativnih jona, indikatorna lampica  će se upaliti.
6	 Tajmer	Dugme TAJMER	<ul style="list-style-type: none"> • Kada je napajanje uključeno, pritisnite ovo dugme i indikator će se upaliti. Kratko pritisnite ovo dugme da biste podesili zakazano vreme isključivanja (ciklus 1-2-3***-7-0-1**); • U režimu mirovanja pritisnite ovo dugme i indikator će se upaliti. Kratko pritisnite ovo dugme da biste podesili zakazano vreme uključivanja (ciklus 1-2-3***-7-0-1**).
	 Hladnjak Tajmer	Dugme ISKLUČI	<ul style="list-style-type: none"> • U roku od 10 sekundi od pokretanja, dugo pritisnite dugme „ + “ da biste uključili/isključili zvuk.

Daljinski upravljač

- Daljinski upravljač bi trebalo normalno da se koristi unutar 5 m od prednje strane proizvoda i 30 stepeni od ugla odstupanja.
- Baterija sadrži mnogo teških metala, kiselina i baza itd., koji mogu ugroziti zdravlje ljudi; Otpadne baterije treba odvojeno reciklirati.
- Kontrole na telu mašine „“ i daljinskom upravljaču „“ su dugmad za tip duvanja.
- Kontrole na telu mašine „“ i daljinskom upravljaču „“ su dugmad za hladno duvanje.



Br.	Taster	Opis funkcije
1		• Uključeno/U pripravnosti
2		• Pokretanje/zaustavljanje ljuljanja
3		• Podešavanje režima duvanja
4		• „+“ povećava brzinu duvanja • „-“ smanjuje brzinu duvanja
5		• Aktiviranje hlađenja vazduha uključeno/isključeno
6		• Podešavanje zakazivanja uključivanja/ isključivanja napajanja

Instalacija baterije

- Pomerite poklopac odeljka za baterije.
- Umetnite baterije i uverite se da su baterije postavljene kao što je prikazano na sl.1.
- Povucite poklopac za baterije kao što je prikazano na sl.2.

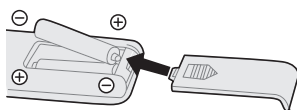

Sl.1

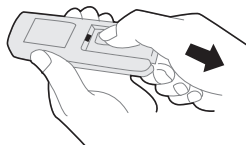

Sl.2

NAPOMENA

- Koristite manganske ili alkalne baterije tipa „AAA“.Nemojte koristiti punjive baterije.
- Ne bacajte baterije u vatru, baterije mogu eksplodirati ili iscuriti.
- Nemojte mešati stare i nove baterije.
- Nemojte mešati alkalne, standardne (ugljen-cink) ili punjive (nikl-kadmijum) baterije.
- Baterije koje nisu punjive se ne smeju puniti.
- Baterije treba umetnuti tako da polaritet bude ispravan.
- Istrošene baterije treba ukloniti iz proizvoda.
- Baterije moraju biti uklonjene iz daljinskog upravljača pre nego što se istroše i potrebno je da se bezbedno odlažu.

ČIŠĆENJE I ODRŽAVANJE

- Isključite napajanje pre čišćenja ovog proizvoda. Isključite mašinu na dva minuta pre čišćenja.
- Nakon čišćenja i održavanja, obavezno sačekajte da se potpuno osuši pre nego što ga uključite za upotrebu ili skladištenje.
- Nemojte ispirati telo direktno vodom. Koristite meku krpu koja sadrži malo neutralnog deterđenta da nežno obrišete površinu, a zatim je obrišite dok se ne osuši.
Nemojte koristiti rastvarače kao što je benzin.
- Zabranjeno je rastavljati proizvod radi modifikacija. Preporučuje se da se ovaj proizvod redovno proverava i čisti kako bi se produžio njegov radni vek.
- Da bi se sprečilo nakupljanje kamenca da utiče na životni vek, očistite ga svakih 3-7 dana u zavisnosti od kvaliteta vode u oblasti u kojoj se koristi i učestalosti upotrebe.

Uputstva za čišćenje rezervoara za vodu

NAPOMENA

Pre rastavljanja i čišćenja rezervoara za vodu, izvucite utikač iz utičnice.

- 1 Otvorite kopču rezervoara za vodu u horizontalni položaj.

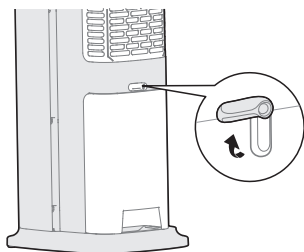

- 2 Potpuno izvucite rezervoar za vodu, postavite ga na stabilnu površinu i dodajte vodu.

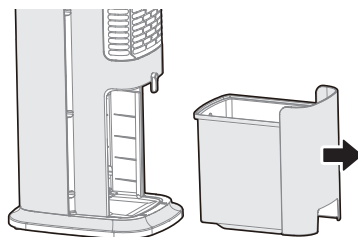

- 3 Okrenite dugme rukom (90° u smeru suprotnom od kazaljke na satu) da biste odvojili rezervoar za vodu i modul pumpe za vodu (koji sadrži cev za vodu).

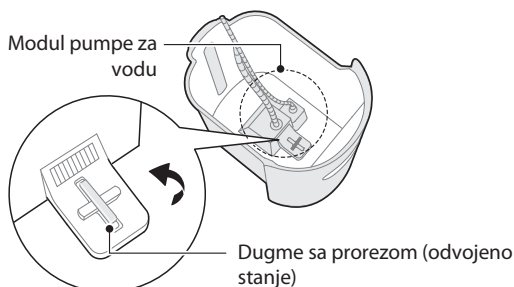

- 4 Očistite pumpu za vodu na mestu prikazanom na slici. (Preporučuje se da je čistite jednom u 3 meseca da biste produžili njegov radni vek.)

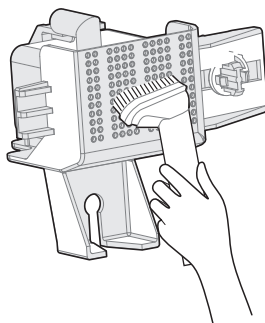

5 Nakon dodavanja vode ili čišćenja rezervoara za vodu, instalirajte modul pumpe za vodu u rezervoar, umetnite prednju kuku u otvor rezervoara za vodu, okrenite dugme sa prorezom za 90° u smeru kazaljke na satu i zaključajte ga kao što je prikazano na slici.

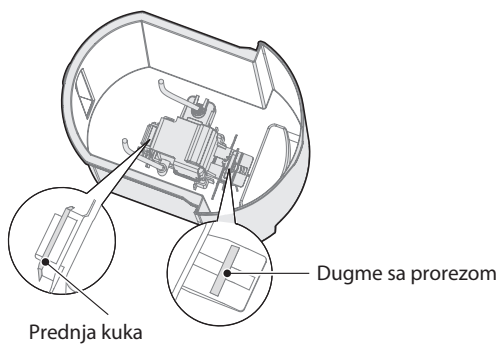

6 Polako gurnite rezervoar za vodu i okrenite kopču rezervoara za vodu da zaključate rezervoar.

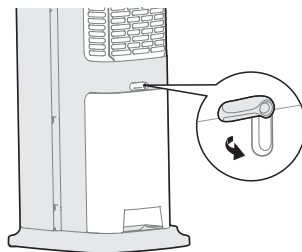

REŠAVANJE PROBLEMA

Rad vašeg uređaja može dovesti do grešaka i kvarova. Sledeće tabele sadrže moguće uzroke i napomene za rešavanje poruke o grešci ili kvara. Preporučuje se da pažljivo pročitate donje tabele kako biste uštedeli svoje vreme i novac koji može koštati pozivanje servisnog centra.

Problem	Uzrok	Rešenje
Mašina ne radi ispravno nakon instalacije	• Kabl za napajanje nije priključen ili ima slab kontakt.	Proverite da li je utikač pravilno umetnut u utičnicu.
	• Prekidač na telu nije uključen.	Uključite prekidač na telu
Daljinski upravljač ne radi	• Potrebno je zameniti bateriju.	Zamenite bateriju.
	• Daljinski upravljač se koristi na udaljenosti većoj od 5m od ventilatora.	Koristite daljinski upravljač bliže ventilatoru i uverite se da je usmeren direktno na ekran.

ZNAKOVI, AUTORSKA PRAVA I PRAVNA IZJAVA

 **Midea** logotip, slovni žigovi, trgovačko ime, robna marka i sve njihove verzije su vredna imovina kompanije Midea Grupe i/ili njenih filijala ("Midea"), na kojima Midea poseduje žigove, autorska prava i druga prava intelektualne svojine, kao i svu dobru volju proisteklu iz korišćenja bilo koji deo zaštitnog znaka Midea. Korišćenje žiga kompanije Midea u komercijalne svrhe bez prethodne pismene saglasnosti kompanije Midea može predstavljati povredu žiga ili neloyalnu konkurenciju u suprotnosti sa relevantnim zakonima.

Ovaj priručnik je kreirala kompanija Midea i kompanija Midea zadržava sva autorska prava. Nijedan entitet ili pojedinac ne može koristiti, umnožavati, modifikovati, distribuirati u celini ili delimično ovaj priručnik, ili pakovati ili prodavati sa drugim proizvodima bez prethodne pismene saglasnosti Midea.

Sve opisane funkcije i uputstva su bile ažurne u vreme štampanja ovog uputstva. Međutim, stvarni proizvod može da varira zbog poboljšanih funkcija i dizajna.

ODLAGANJE I RECIKLAŽA

Važna uputstva za životnu sredinu

Usklađenost sa WEEE direktivom i odlaganje otpadnih proizvoda:
Ovaj proizvod je usklađen sa EU WEEE direktivom (2012/19/EU). Ovaj proizvod nosi klasifikacioni simbol za otpadnu električnu i elektronsku opremu (WEEE).

Ovaj simbol označava da se ovaj proizvod ne sme odlagati sa drugim kućnim otpadom na kraju njegovog radnog veka. Korišćeni uređaj se mora vratiti na zvanično sabirno mesto za reciklažu električnih elektronskih uređaja. Da biste pronašli ove sisteme za prikupljanje, obratite se lokalnim vlastima ili prodavcu kod koga je proizvod kupljen. Svako domaćinstvo ima važnu ulogu u obnavljanju i reciklaži starih uređaja. Odgovarajuće odlaganje iskorišćenog uređaja pomaže u sprečavanju potencijalnih negativnih posledica po životnu sredinu i ljudsko zdravlje.



Usklađenost sa RoHS direktivom

Proizvod koji ste kupili je u skladu sa direktivom EU RoHS (2011/65/EU). Ne sadrži štetne i zabranjene materijale navedene u Direktivi.

SR

Informacije o paketu

Materijali za pakovanje proizvoda su proizvedeni od materijala koji se mogu reciklirati u skladu sa našim nacionalnim propisima o životnoj sredini. Nemojte odlagati materijal za pakovanje zajedno sa kućnim ili drugim otpadom. Odnosite ih na mesta za sakupljanje ambalažnog materijala koja su odredile lokalne vlasti.



OBAVEŠTENJE O ZAŠTITI PODATAKA

Za pružanje usluga ugovorenih sa kupcem,

Saglasni smo da ćemo se bez ograničenja pridržavati svih odredbi važećeg zakona o zaštiti podataka, u skladu sa ugovorenim zemljama u kojima će usluge biti isporučene klijentu, kao i, gde je primenjivo, Opšte uredbe EU o zaštiti podataka (GDPR).

Uopšteno govoreći, naša obrada podataka je da ispunimo našu obavezu prema ugovoru sa vama i iz bezbednosnih razloga proizvoda, da zaštitimo vaša prava u vezi sa garancijom i pitanjima registracije proizvoda. U nekim slučajevima, ali samo ako je obezbeđena odgovarajuća zaštita podataka, lični podaci se mogu preneti primaocima koji se nalaze izvan Evropskog ekonomskog prostora.

Dodatne informacije se daju na zahtev. Možete kontaktirati našeg službenika za zaštitu podataka putem **MideaDPO@midea.com**. Da biste ostvarili svoja prava, kao što je pravo na prigovor na obradu vašeg ličnog datuma u svrhe direktnog marketinga, kontaktirajte nas putem **MideaDPO@midea.com**. Da biste pronašli dodatne informacije, pratite QR kod.

ΕΥΧΑΡΙΣΤΗΡΙΑ ΕΠΙΣΤΟΛΗ

Σας ευχαριστούμε που επιλέξατε τη Midea! Πριν χρησιμοποιήσετε το καινούργιο προϊόν Midea που έχετε στην κατοχή σας, διαβάστε προσεκτικά το παρόν εγχειρίδιο ώστε να γνωρίζετε πώς να χειρίζεστε τις δυνατότητες και τις λειτουργίες που προσφέρει η νέα σας συσκευή με ασφαλή τρόπο.

ΠΕΡΙΕΧΟΜΕΝΑ







ΕΥΧΑΡΙΣΤΗΡΙΑ ΕΠΙΣΤΟΛΗ	0 1
ΟΔΗΓΙΕΣ ΑΣΦΑΛΕΙΑΣ	0 2
ΠΡΟΔΙΑΓΡΑΦΕΣ	0 6
ΕΠΙΣΚΟΠΗΣΗ ΤΟΥ ΠΡΟΪΟΝΤΟΣ	0 7
ΕΓΚΑΤΑΣΤΑΣΗ ΠΡΟΪΟΝΤΟΣ	0 8
ΓΡΗΓΟΡΗ ΕΚΚΙΝΗΣΗ	0 9
ΟΔΗΓΙΕΣ ΛΕΙΤΟΥΡΓΙΑΣ	1 1
ΚΑΘΑΡΙΣΜΟΣ ΚΑΙ ΣΥΝΤΗΡΗΣΗ	1 4
ΕΠΙΛΥΣΗ ΠΡΟΒΛΗΜΑΤΩΝ	1 6
ΕΜΠΟΡΙΚΑ ΣΗΜΑΤΑ, ΠΝΕΥΜΑΤΙΚΑ ΔΙΚΑΙΩΜΑΤΑ ΚΑΙ ΝΟΜΙΚΗ ΔΗΛΩΣΗ	1 7
ΑΠΟΡΡΙΨΗ ΚΑΙ ΑΝΑΚΥΚΛΩΣΗ	1 8
ΔΗΛΩΣΗ ΠΡΟΣΤΑΣΙΑΣ ΔΕΔΟΜΕΝΩΝ	1 9

ΟΔΗΓΙΕΣ ΑΣΦΑΛΕΙΑΣ

Προβλεπόμενη χρήση

Οι παρακάτω οδηγίες ασφαλείας έχουν σκοπό να αποτρέψουν απρόβλεπτους κινδύνους ή ζημιές από μη ασφαλή ή εσφαλμένη λειτουργία της συσκευής. Ελέγξτε τη συσκευασία και τη συσκευή κατά την άφιξη για να βεβαιωθείτε ότι όλα είναι άθικτα για να διασφαλίζεται η ασφαλής λειτουργία. Εάν εντοπίσετε οποιαδήποτε ζημιά, επικοινωνήστε με τον πωλητή λιανικής ή τον αντιπρόσωπο. Λάβετε υπόψη ότι δεν επιτρέπονται τροποποιήσεις ή μετατροπές στη συσκευή για λόγους ασφαλείας. Η ακούσια χρήση μπορεί να προκαλέσει κινδύνους και απώλεια αξιώσεων εγγύησης.

Επεξήγηση συμβόλων

	Κίνδυνος Αυτό το σύμβολο υποδεικνύει ότι υπάρχουν κίνδυνοι για την ανθρώπινη ζωή και την υγεία λόγω εξαιρετικά εύφλεκτου αερίου.
	Προειδοποίηση ηλεκτρικής τάσης Αυτό το σύμβολο υποδεικνύει ότι υπάρχει κίνδυνος για την ανθρώπινη ζωή και την υγεία λόγω τάσης.
	Προειδοποίηση Η προειδοποιητική λέξη υποδεικνύει έναν κίνδυνο με μεσαίο επίπεδο κινδύνου ο οποίος, εάν δεν αποφευχθεί, μπορεί να οδηγήσει σε θάνατο ή σοβαρό τραυματισμό.
	Προφύλαξη Η προειδοποιητική λέξη υποδεικνύει έναν κίνδυνο με χαμηλό βαθμό κινδύνου ο οποίος, εάν δεν αποφευχθεί, μπορεί να οδηγήσει σε ελαφρύ ή μέτριο τραυματισμό.
	Προσοχή Η προειδοποιητική λέξη υποδεικνύει σημαντικές πληροφορίες (π.χ. ζημιά σε περιουσία), αλλά όχι κίνδυνο.
	Τηρείτε τις οδηγίες Αυτό το σύμβολο υποδεικνύει ότι αυτή τη συσκευή πρέπει να τη χειρίζεται και να τη συντηρεί μόνο τεχνικός σέρβις, σύμφωνα με τις οδηγίες λειτουργίας.

Διαβάστε προσεκτικά αυτές τις οδηγίες λειτουργίας και δώστε προσοχή σε αυτές πριν χρησιμοποιήσετε/θέσετε τη μονάδα σε λειτουργία και φυλάξτε τις πολύ κοντά στο σημείο εγκατάστασης ή στη μονάδα, για μελλοντική χρήση!

GR

ΠΡΟΣΟΧΉ

- Διαβάστε προσεκτικά τους κανόνες για την ασφαλή λειτουργία, και τις Οδηγίες.
- Αυτή η συσκευή μπορεί να χρησιμοποιείται από παιδιά ηλικίας από 8 ετών και άνω, και από άτομα με μειωμένες σωματικές, αισθητηριακές ή διανοητικές ικανότητες ή έλλειψη εμπειρίας και γνώσης, εφόσον υπάρχει επίβλεψη ή εκπαίδευση σχετικά με τη χρήση της συσκευής με ασφαλή τρόπο, και κατανοούν τους κινδύνους που υπάρχουν. Τα παιδιά δεν πρέπει να παίζουν με τη συσκευή. Ο καθαρισμός και η συντήρηση από τον χρήστη δεν πρέπει να γίνεται από παιδιά χωρίς επίβλεψη.
- Μην εισάγετε ποτέ δάχτυλα, μολύβια ή οποιοδήποτε άλλο αντικείμενο μες στη σχάρα όταν λειτουργεί ο ανεμιστήρας.
- Αποσυνδέστε τον ανεμιστήρα όταν τον μεταφέρετε από τη μία τοποθεσία στην άλλη.
- Βεβαιωθείτε ότι ο ανεμιστήρας βρίσκεται σε σταθερή επιφάνεια κατά τη λειτουργία για να αποφύγετε την ανατροπή.
- ΜΗΝ τοποθετείτε τον ανεμιστήρα σε παράθυρο, η βροχή μπορεί να προκαλέσει κίνδυνο ηλεκτροπληξίας.
- Μόνο για εσωτερική και οικιακή χρήση.
- Μην αφήνετε νερό στο δοχείο όταν η συσκευή δεν χρησιμοποιείται.
- Αδειάστε και καθαρίστε τη συσκευή πριν από την αποθήκευση. Καθαρίστε τη συσκευή πριν από την επόμενη χρήση.

GR

ΠΡΟΕΙΔΟΠΟΪΗΣΗ

- Εάν έχει υποστεί ζημιά το καλώδιο τροφοδοσίας, πρέπει να αντικατασταθεί από τον κατασκευαστή, τον αντιπρόσωπό του ή παρόμοιο επαγγελματία, προκειμένου να αποφευχθεί πιθανός κίνδυνος.
- Αποσυνδέστε τη συσκευή από την πρίζα κατά την πλήρωση και τον καθαρισμό.
- Πριν από τον καθαρισμό ή άλλη συντήρηση, η συσκευή πρέπει να αποσυνδεθεί από την κύρια παροχή.
- Μη εξειδικευμένο ή μη εξουσιοδοτημένο προσωπικό δεν επιτρέπεται να επισκευάζει ή να τροποποιεί τη συσκευή.

⚠ ΠΡΟΕΙΔΟΠΟΪΣΗ

- Απαγορεύεται η λειτουργία με βρεγμένα χέρια για αποφυγή ηλεκτροπληξίας.
- Εάν η συσκευή δεν χρησιμοποιείται για μεγάλο χρονικό διάστημα, αποσυνδέστε το καλώδιο ρεύματος.
- Για την αποφυγή ατυχημάτων ή ζημιών στη συσκευή, μην εισάγετε ξένα αντικείμενα στον αεραγωγό ή την έξοδο αέρα, καθώς η συσκευή διαθέτει ταχέως περιστρεφόμενο ρότορα.
- Απαγορεύεται η χρήση της συσκευής σε περιβάλλοντα με εύφλεκτα και εκρηκτικά αέρια και πρέπει να αποφεύγεται η έκθεση σε άμεσο ηλιακό φως για μεγάλο χρονικό διάστημα.
- Μην τοποθετείτε τη συσκευή σε κεκλιμένη ή ανώμαλη επιφάνεια για να αποφύγετε την πτώση της, προκαλώντας ζημιές στη συσκευή ή στα εσωτερικά μέρη της.
- Οποιαδήποτε στιγμή, η στάθμη του νερού στη δεξαμενή δεν πρέπει να υπερβαίνει τη μέγιστη ένδειξη ("MAX") και κατά την ύγρανση, η συνολική στάθμη του νερού πρέπει να είναι ελεγχόμενη, χωρίς να πέφτει κάτω από την ελάχιστη ένδειξη ("MIN").
- Αφού γεμίσετε τη δεξαμενή με νερό, μην γέρνετε ή συγκρούεστε με τη συσκευή κατά την τοποθέτηση ή μετακίνησή της. Για να μετακινήσετε τη συσκευή, σπρώξτε τη αργά από το πλάι για να αποφύγετε υπερχειλίση νερού.
- Κατά τη χρήση της συσκευής, απαγορεύεται η ανατροπή της για αποφυγή ατυχημάτων. Εάν η συσκευή ανατραπεί και περιέχει νερό, αποσυνδέστε αμέσως το καλώδιο και μεταφέρετέ την σε εξουσιοδοτημένο κέντρο επισκευών.
- Μην τοποθετείτε αντικείμενα πάνω στη συσκευή και απαγορεύεται αυστηρά η κάλυψη της εξόδου αέρα.
- Κατά τον καθαρισμό της εξωτερικής επιφάνειας, χρησιμοποιήστε υγρό πανί (ή προσθέστε λίγο καθαριστικό) και σκουπίστε. Μην χρησιμοποιείτε διαβρωτικά καθαριστικά ή διαλύτες. Μην ξεπλένετε τη συσκευή με νερό.
- Μην τοποθετείτε τον αεραγωγό και την έξοδο αέρα της συσκευής κοντά σε τοίχους, κουρτίνες ή άλλα αντικείμενα, καθώς μπορεί να εμποδιστεί η ροή αέρα και να επηρεαστεί η απόδοσή της.

⚠ ΠΡΟΕΙΔΟΠΟΪΗΣΗ

- Όταν η συσκευή είναι σε λειτουργία, μην την κτυπάτε ή την χτυπάτε δυνατά, καθώς μπορεί να οδηγήσει σε αυτόματη διακοπή. Σε αυτή την περίπτωση, απλώς επανεκκινήστε τη συσκευή.
- Το καλοκαίρι, το νερό στη δεξαμενή μπορεί να επιδεινωθεί εύκολα και να δημιουργήσει οσμή. Αλλάζετε τακτικά το νερό. Αν η εσωτερική θερμοκρασία είναι κάτω από το μηδέν το χειμώνα, είναι καλύτερο να χρησιμοποιείτε ζεστό νερό για την ύγρανση.
- Μην τοποθετείτε τη συσκευή ακριβώς κάτω από την πρίζα.
- Μην χρησιμοποιείτε τη συσκευή κοντά σε μανιέρα, ντουζιέρα ή πισίνα.
- Η επισκευή του προϊόντος πρέπει να πραγματοποιείται από εξουσιοδοτημένο φορέα.
- Για προστασία από κίνδυνο ηλεκτροπληξίας, μην βυθίζετε τη συσκευή, το καλώδιο ή το βύσμα σε νερό ή άλλα υγρά.
- Χρησιμοποιήστε ένα μαλακό πανί με ήπιο σαπούνι και στη συνέχεια σκουπίστε ξανά με στεγνό πανί.
- Λάβετε υπόψη ότι υψηλά επίπεδα υγρασίας μπορεί να ενθαρρύνουν την ανάπτυξη βιολογικών οργανισμών στο περιβάλλον.
- Μην επιτρέπετε η περιοχή γύρω από τον ανεμιστήρα να γίνεται υγρή. Αν παρατηρηθεί υγρασία, μειώστε την ένταση. Αν αυτό δεν είναι δυνατό, χρησιμοποιήστε τον ανεμιστήρα περιστασιακά. Μην αφήνετε απορροφητικά υλικά όπως χαλιά ή τραπεζομάνηλα να γίνονται υγρά.
- Για να μειώσετε τον κίνδυνο πυρκαγιάς ή ηλεκτροπληξίας, μην χρησιμοποιείτε τον ανεμιστήρα με οποιαδήποτε συσκευή στερεάς κατάστασης ελέγχου ταχύτητας.
- Μην λειτουργείτε ανεμιστήρα με φθαρμένο καλώδιο ή βύσμα. Απορρίψτε τη συσκευή ή επιστρέψτε την σε εξουσιοδοτημένο κέντρο επισκευών για εξέταση ή/και επιδιόρθωση.
- Μην τοποθετείτε το καλώδιο κάτω από χαλιά ή καλύμματα. Μην καλύπτετε το καλώδιο με ριχτάρια ή παρόμοια υλικά. Μην περνάτε το καλώδιο κάτω από έπιπλα ή συσκευές. Τοποθετήστε το καλώδιο μακριά από περιοχές διέλευσης για να αποφύγετε την πτώση.

ΠΡΟΔΙΑΓΡΑΦΕΣ

Μοντέλο προϊόντος	MAC402R0BPK, MAC402R0BPW
Τάση	220-240V~
Συχνότητα	50Hz
Τροφοδοσία	45W

Περιγραφή	Σύμβολο	Τιμή	Μονάδα
Μέγιστη ταχύτητα ροής ανεμιστήρα	F	24.6	m ³ /min
Είσοδος τροφοδοσίας ανεμιστήρα	P	37.0	W
Τιμή απόδοσης	S _v	0.7	(m ³ /min) W
Κατανάλωση ισχύος σε κατάσταση αναμονής	P _{SB}	0.23	W
Κατανάλωση ισχύος σε κατάσταση απενεργοποίησης	P _{OFF}	--	W
Επίπεδο ισχύος ήχου του ανεμιστήρα	L _{WA}	60.3	dB(A)
Μέγιστη ταχύτητα αέρα	C	4.9	meters/sec
Εποχιακή κατανάλωση ηλεκτρικής ενέργειας	Q	14.7	kWh/a
Πρότυπο μέτρησης για την τιμή απόδοσης	IEC 60879: 1986+Corr.1992; IEC 60879: 2019		
Στοιχεία επικοινωνίας για περισσότερες πληροφορίες	GD Midea Environment Appliances MFG. Co., Ltd No.28, Dong Fu Road, He Sui East Industrial Area, Dong Feng Town,528425 Zhongshan, Guangdong, PEOPLE'S REPUBLIC OF CHINA		

GR

ΕΠΙΣΚΟΠΗΣΗ ΤΟΥ ΠΡΟΪΟΝΤΟΣ

Όνομα εξαρτήματος

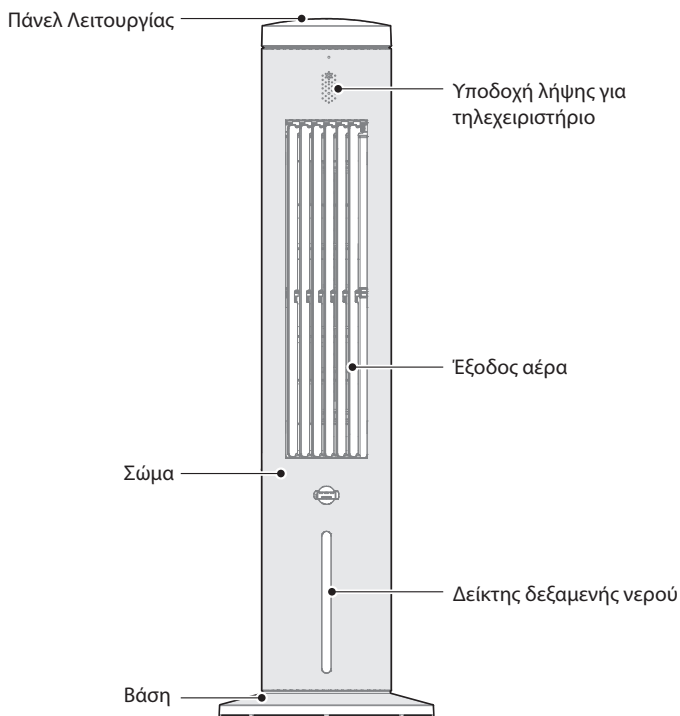

Λίστα Εξαρτημάτων



Παγοθήκες x2



Τηλεχειριστήριο x1



Βίδες x6

● ΣΗΜΕΙΩΣΗ

Οι εικόνες που περιέχονται στο Εγχειρίδιο είναι μόνο για αναφορά και μπορεί να διαφέρουν από το φυσικό προϊόν στο κουτί συσκευασίας.

ΕΓΚΑΤΑΣΤΑΣΗ ΠΡΟΪΟΝΤΟΣ

Εγκατάσταση Βάσης

1 Βγάλτε τα δύο μέρη της βάσης από τη συσκευασία, ευθυγραμμίστε τα κέντρα των δύο βάσεων και τοποθετήστε τα σταυρωτά. Στη συνέχεια, περιστρέψτε τη μία από τις βάσεις ώστε να ευθυγραμμιστούν οι οπές και ασφαλίστε την στη θέση της.

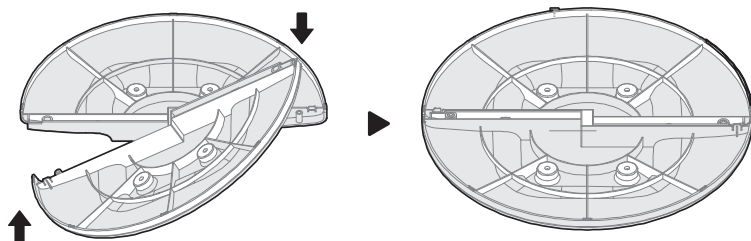

2 Ευθυγραμμίστε τη γραμμή ασφάλισης του σώματος με τη γραμμή ασφάλισης του πλαισίου, πιέστε σταθερά το σώμα στο πλαίσιο και στερεώστε το με βίδες στα σημεία σήμανσης του πλαισίου.

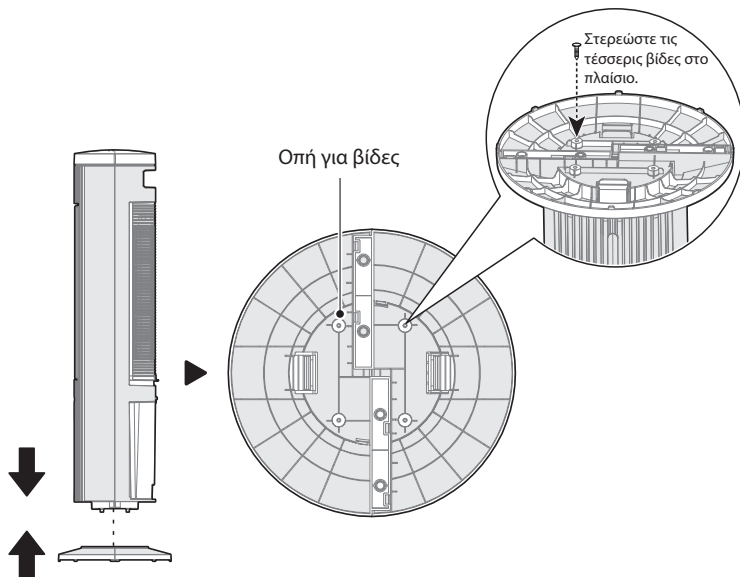

ΓΡΗΓΟΡΗ ΕΚΚΙΝΗΣΗ

Οδηγός Γεμίματος Δεξαμενής Νερού

● ΣΗΜΕΙΩΣΗ

- Για τη διασφάλιση της απόδοσης του προϊόντος, παρακαλούμε χρησιμοποιήστε καθαρό νερό.
- Καθαρίστε άμεσα το νερό από τον πάτο της δεξαμενής όταν δεν χρησιμοποιείτε τη συσκευή.
- Αποσυνδέστε το φις ρεύματος κατά το γέμισμα και τον καθαρισμό.
- Πριν ξεκινήσετε τη συσκευή, βεβαιωθείτε ότι το δομοστοιχείο της αντλίας νερού είναι στερεωμένο στη θέση του. Η τυχαία τοποθέτηση της αντλίας μπορεί να προκαλέσει ανώμαλη υγρασία.
- Πώς να προσθέσετε νερό: Τραβήξτε εντελώς τη δεξαμενή νερού, προσθέστε νερό ή καθαρίστε τη δεξαμενή.

1 Ανοίξτε την ασφάλεια της δεξαμενής νερού σε οριζόντια θέση.

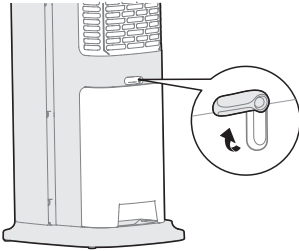

2 Τραβήξτε εντελώς τη δεξαμενή νερού, τοποθετήστε τη σε σταθερή επιφάνεια και προσθέστε νερό.

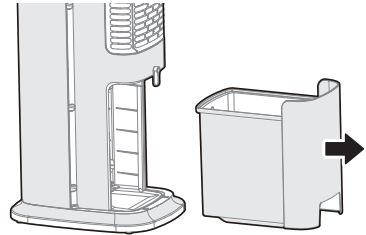

3 Μετά την προσθήκη νερού, σπρώξτε τη δεξαμενή πίσω στη θέση της.

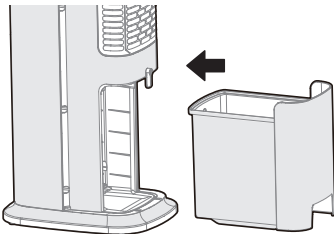

Πώς να χρησιμοποιήσετε την παγοθήκη

ΣΗΜΕΙΩΣΗ

- Οι παγοθήκες μπορούν να επανακαταψυχθούν και να επαναχρησιμοποιηθούν. Μπορείτε επίσης να επιλέξετε να μην τις χρησιμοποιήσετε ανάλογα με τη θερμοκρασία.
- Μην ανοίγετε το κάλυμμα της παγοθήκης για να αποτρέψετε ζημιές και διαρροές.
- Απαιτείται ιδιαίτερη προσοχή, ειδικά όταν χρησιμοποιείται από ή κοντά σε παιδιά. Μην καταναλώνετε το περιεχόμενό της.
- Οι παγοθήκες είναι κατασκευασμένες από φιλικά προς το περιβάλλον υλικά, μη τοξικά και ακίνδυνα, και μπορούν να τοποθετηθούν με ασφάλεια στο ψυγείο.
- Όταν τοποθετηθεί η παγοθήκη στη δεξαμενή νερού, η θερμοκρασία της εξόδου αέρα μειώνεται αφού ενεργοποιηθεί ο δροσερός αέρας.
- Η κατάψυξη της παγοθήκης μπορεί να αντικατασταθεί από παγάκια, τα οποία παρέχουν επίσης αποτέλεσμα ψύξης.
- Κατά την προσθήκη νερού, βεβαιωθείτε ότι η στάθμη του νερού στη δεξαμενή δεν υπερβαίνει το σημάδι "MAX" και δεν πέφτει κάτω από το σημάδι "MIN".

1 Βγάλτε την παγοθήκη από τη συσκευασία και τοποθετήστε την στο ψυγείο για περισσότερο από 3 ώρες.

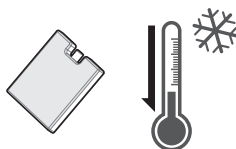

Κατάψυξη για πάνω από 3 ώρες

2 Τραβήξτε τη δεξαμενή νερού από το κάτω μέρος της συσκευής και τοποθετήστε την παγωμένη παγοθήκη στη δεξαμενή νερού. Μην προσθέσετε νερό πέρα από το σημάδι "MAX".

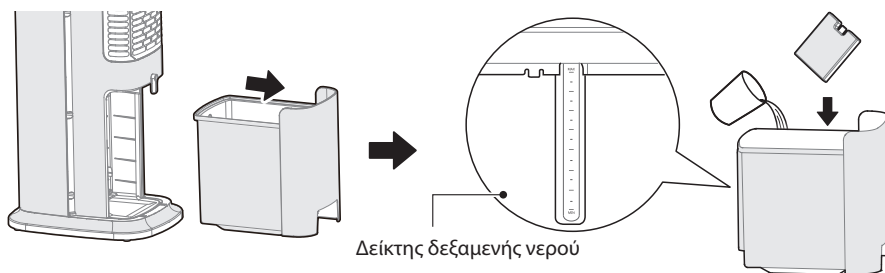

3 Το κουτί πάγου μπορεί να καταψυχθεί επανειλημμένα και να ξαναχρησιμοποιηθεί. Μπορείτε επίσης να επιλέξετε να μην το χρησιμοποιήσετε ανάλογα με τη θερμοκρασία.

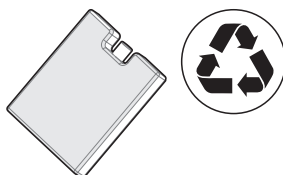

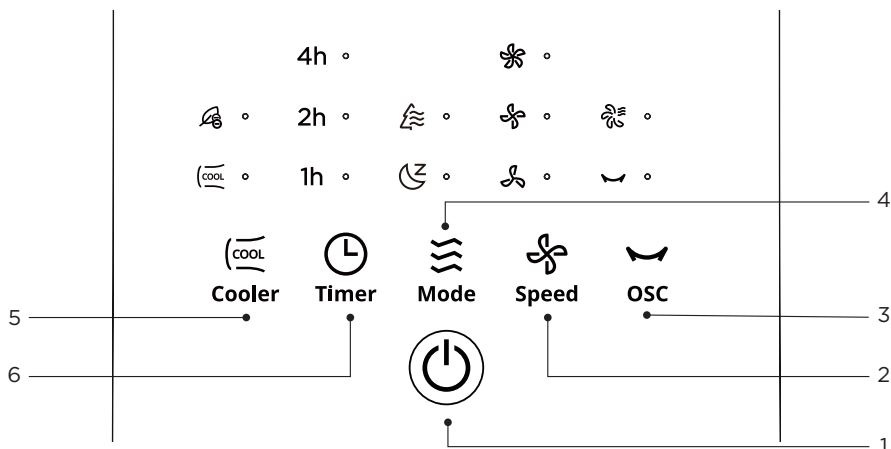

ΟΔΗΓΙΕΣ ΛΕΙΤΟΥΡΓΙΑΣ

Πίνακας Ελέγχου



Αρ.	Κουμπιού	Λειτουργία	Περιγραφή Λειτουργίας
1		Κουμπί Ενεργοποίησης/Αναμονής	<ul style="list-style-type: none"> • Πατήστε το κουμπί για ενεργοποίηση ή είσοδο σε κατάσταση αναμονής.
2	 Ταχύτητα	Κουμπί ΤΑΧΥΤΗΤΑΣ	<ul style="list-style-type: none"> • Πατήστε το κουμπί για εναλλαγή ταχύτητας αέρα: χαμηλή - μέση - υψηλή. <p> χαμηλή μέση υψηλή</p>
3	 Δόνηση	Κουμπί ΣΥΡΡΟΗΣ	<ul style="list-style-type: none"> • Πατήστε το κουμπί για ενεργοποίηση/απενεργοποίηση της λειτουργίας περιστροφής. • Πατήστε και κρατήστε πατημένο για 3 δευτερόλεπτα για να ενεργοποιήσετε/απενεργοποιήσετε τη λειτουργία ξήρανσης της υγρής κουρτίνας αέρα, και η ένδειξη ξήρανσης της υγρής κουρτίνας αέρα θα ανάψει/σβήσει. Όταν ενεργοποιηθεί αυτή η λειτουργία, η συσκευή θα λειτουργήσει για 25 λεπτά και στη συνέχεια θα απενεργοποιηθεί αυτόματα.
4	 Λειτουργία	Κουμπί ΛΕΙΤΟΥΡΓΙΑΣ	<ul style="list-style-type: none"> • Όταν η συσκευή είναι σε λειτουργία, πατήστε αυτό το κουμπί για να αλλάξετε τη λειτουργία του ανέμου μεταξύ κανονικής - ύπνου - οικολογικής. <p>Οικολογική λειτουργία Οικολογική Λειτουργία ύπνου Ύπνος</p>



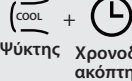

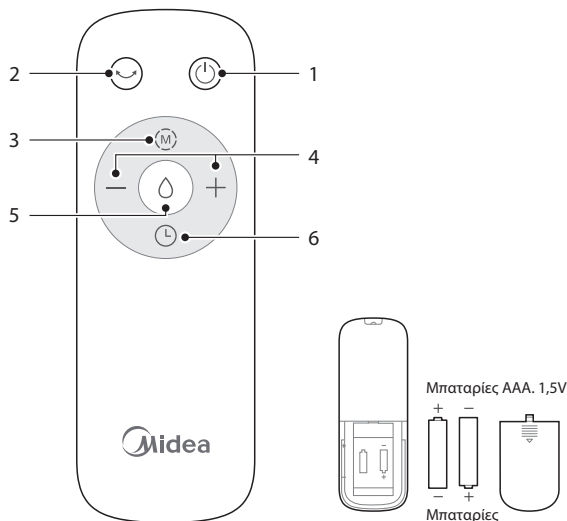

GR

Αρ.	Κουμπιού	Λειτουργία	Περιγραφή Λειτουργίας
5	 Ψύκτης	Κουμπί ΔΡΟΣΙΣΜΟΥ	<ul style="list-style-type: none"> • Πατήστε όταν η συσκευή είναι ενεργοποιημένη για να ενεργοποιήσετε ή να απενεργοποιήσετε τον δροσερό αέρα. Σε ξηρό ή ζεστό καιρό, ενεργοποιήστε τη λειτουργία δροσερού αέρα για καλύτερη εμπειρία. • Αν η ενδεικτική λυχνία "COOL" αναβοσβήνει, προσθέστε νερό εγκαίρως και πατήστε ξανά για να ενεργοποιήσετε αυτήν τη λειτουργία. • Πατήστε και κρατήστε πατημένο για 3 δευτερόλεπτα για να απενεργοποιήσετε/ενεργοποιήσετε τη λειτουργία αρνητικών ιόντων, η ενδεικτική λυχνία "ION" θα ανάψει.
6	 Χρονοδι- ακόπτης	Κουμπί ΧΡΟΝΟΔΙΑΚ- ΟΠΤΗ	<ul style="list-style-type: none"> • Όταν η συσκευή είναι ενεργοποιημένη, πατήστε αυτό το κουμπί και η ενδεικτική λυχνία θα ανάψει. Πατήστε σύντομα αυτό το κουμπί για να ρυθμίσετε τον προγραμματισμό απενεργοποίησης (κύκλος από 1-2-3...-7-0-1...). • Σε κατάσταση αναμονής, πατήστε αυτό το κουμπί και η ενδεικτική λυχνία θα ανάψει. Πατήστε σύντομα αυτό το κουμπί για να ρυθμίσετε τον προγραμματισμό ενεργοποίησης (κύκλος από 1-2-3...-7-0-1...).
	 Ψύκτης + Χρονοδι- ακόπτης	Κουμπί ΣΙΓΑΣΗΣ	<ul style="list-style-type: none"> • Εντός 10 δευτερολέπτων από την ενεργοποίηση, κρατήστε πατημένο το κουμπί "COOL + CLOCK" για να ενεργοποιήσετε/απενεργοποιήσετε τη σίγαση.

Τηλεχειριστήριο

- Το τηλεχειριστήριο θα πρέπει να χρησιμοποιείται κανονικά εντός 5 μέτρων από την πρόσοψη του προϊόντος και με απόκλιση γωνίας έως 30 μοίρες.
- Η μπαταρία περιέχει πολλά βαρέα μέταλλα, οξέα και βάσεις, τα οποία μπορεί να είναι επιβλαβή για την υγεία. Οι χρησιμοποιημένες μπαταρίες θα πρέπει να ανακυκλώνονται ξεχωριστά.
- Τα κουμπιά "COOL" της συσκευής και "M" του τηλεχειριστηρίου είναι για την επιλογή τύπου ανέμου.
- Τα κουμπιά "COOL" της συσκευής και "D" του τηλεχειριστηρίου είναι για τον δροσερό αέρα.



Αρ.	Κουμπί	Περιγραφή λειτουργίας
1		• Ενεργοποίηση/Αναμονή
2		• Έναρξη/διακοπή περιστροφής
3		• Ρύθμιση λειτουργίας ανέμου
4		• Το "+" αυξάνει την ταχύτητα του ανέμου • Το "-" μειώνει την ταχύτητα του ανέμου
5		• Ενεργοποίηση/απενεργοποίηση δροσερού αέρα
6		• Ρύθμιση προγραμματισμένης απενεργοποίησης/ενεργοποίησης

Εγκατάσταση μπαταριών

- Σύρετε το κάλυμμα της θήκης μπαταριών.
- Εισάγετε τις μπαταρίες, βεβαιωθείτε ότι είναι τοποθετημένες όπως φαίνεται στο Σχήμα 1.
- Επαναφέρετε το κάλυμμα της θήκης μπαταριών όπως φαίνεται στο Σχήμα 2.

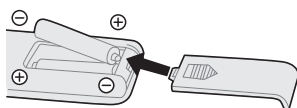

Σχήμα 1

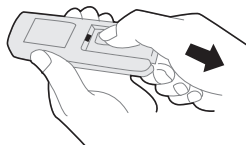

Σχήμα 2

ΣΗΜΕΙΩΣΗ

- Χρησιμοποιήστε μπαταρίες μαγγανίου ή αλκαλικές τύπου "AAA". Μην χρησιμοποιείτε επαναφορτιζόμενες μπαταρίες.
- Μην απορρίπτετε τις μπαταρίες στη φωτιά, μπορεί να εκραγούν ή να διαρρέυσουν.
- Μην αναμειγνύετε παλιές και νέες μπαταρίες.
- Μην αναμειγνύετε αλκαλικές, κανονικές (άνθρακα-ψευδάργυρο) ή επαναφορτιζόμενες (νικελίου-καδμίου) μπαταρίες.
- Οι μη επαναφορτιζόμενες μπαταρίες δεν πρέπει να επαναφορτίζονται.
- Οι μπαταρίες πρέπει να εισάγονται με τη σωστή πολικότητα.
- Οι εξαντλημένες μπαταρίες πρέπει να αφαιρούνται από το προϊόν.
- Οι μπαταρίες πρέπει να αφαιρεθούν από το τηλεχειριστήριο πριν απορριφθεί, και να απορρίπτονται με ασφάλεια.

ΚΑΘΑΡΙΣΜΟΣ ΚΑΙ ΣΥΝΤΗΡΗΣΗ

- Απενεργοποιήστε την παροχή ρεύματος πριν από τον καθαρισμό της συσκευής. Αφήστε τη συσκευή απενεργοποιημένη για δύο λεπτά πριν τον καθαρισμό.
- Μετά τον καθαρισμό και τη συντήρηση, βεβαιωθείτε ότι είναι πλήρως στεγνή πριν την ενεργοποίηση ή αποθήκευσή της.
- Μην ξεπλένετε το σώμα απευθείας με νερό. Χρησιμοποιήστε ένα μαλακό πανί με λίγο ουδέτερο απορρυπαντικό για να σκουπίσετε απαλά την επιφάνεια και μετά σκουπίστε την στεγνή. Μην χρησιμοποιείτε διαλυτικά όπως βενζίνη.
- Απαγορεύεται η αποσυναρμολόγηση ή η τροποποίηση του προϊόντος. Συνιστάται η τακτική επιθεώρηση και καθαρισμός για την επέκταση της διάρκειας ζωής του.
- Για να αποφευχθεί η συσσώρευση αλάτων που επηρεάζει τη διάρκεια ζωής, καθαρίζετε τη συσκευή κάθε 3-7 ημέρες, ανάλογα με την ποιότητα του νερού και τη συχνότητα χρήσης.

Οδηγίες καθαρισμού δεξαμενής νερού

● ΣΗΜΕΙΩΣΗ

Πριν αποσυναρμολογήσετε και καθαρίσετε τη δεξαμενή νερού, αποσυνδέστε το βύσμα ρεύματος.

- 1 Ανοίξτε την αγκράφα της δεξαμενής νερού σε οριζόντια θέση.

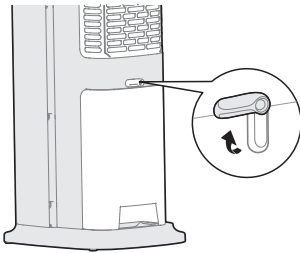

- 2 Τραβήξτε πλήρως τη δεξαμενή, τοποθετήστε τη σε σταθερή επιφάνεια και προσθέστε νερό.

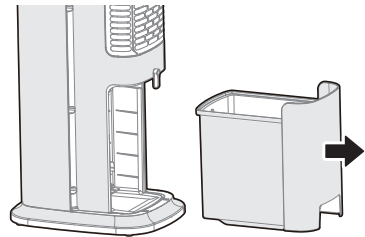

- 3 Περιστρέψτε το κουμπί με το χέρι (90° αντίθετα από τη φορά του ρολογιού) για να διαχωρίσετε τη δεξαμενή νερού και το μοντέλο αντλίας νερού (με σωλήνα).

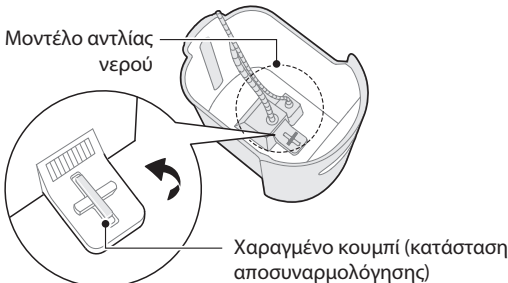

- 4 Καθαρίστε την αντλία νερού στο σημείο που φαίνεται στο σχήμα. (Συνιστάται καθαρισμός κάθε 3 μήνες για μεγαλύτερη διάρκεια ζωής.)

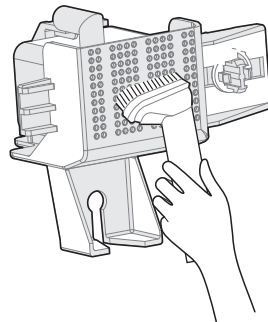

GR

5 Μετά την προσθήκη νερού ή τον καθαρισμό της δεξαμενής, εγκαταστήστε το μοντέλο αντλίας νερού στη δεξαμενή, εισάγετε τον μπροστινό γάντζο στην υποδοχή, περιστρέψτε το χαραγμένο κουμπί 90° προς τη φορά του ρολογιού και ασφαλίστε το όπως φαίνεται στο σχήμα.

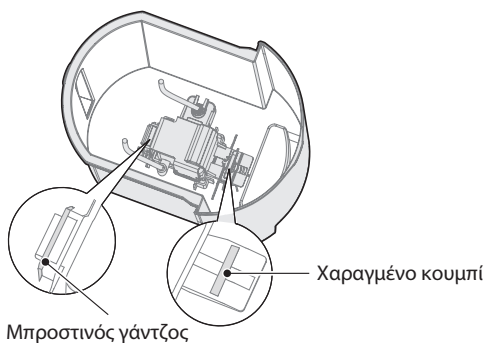

6 Σπρώξτε αργά τη δεξαμενή και περιστρέψτε την αγκράφα για να την ασφαλίσετε.

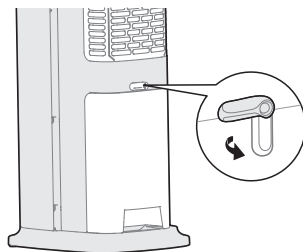

ΕΠΙΛΥΣΗ ΠΡΟΒΛΗΜΑΤΩΝ

Κατά τη λειτουργία της συσκευής σας μπορεί να προκύψουν σφάλματα και δυσλειτουργίες. Ο παρακάτω πίνακας περιέχουν πιθανές αιτίες και σημειώσεις για την επίλυση ενός μηνύματος σφάλματος ή δυσλειτουργίας. Συνιστάται να διαβάσετε προσεκτικά τους παρακάτω πίνακες, για να εξοικονομήσετε χρόνο και χρήματα εάν καλέσετε το κέντρο σέρβις.

Πρόβλημα	Αιτία	Λύση
Το μηχάνημα δεν λειτουργεί σωστά μετά την εγκατάσταση	• Το καλώδιο τροφοδοσίας δεν είναι συνδεδεμένο ή έχει κακή επαφή.	Φροντίστε το βύσμα να έχει μπει σωστά στην υποδοχή.
	• Ο διακόπτης στο σώμα του μηχανήματος δεν είναι ενεργοποιημένος.	Ενεργοποιήστε τον διακόπτη στο σώμα του μηχανήματος.
Το τηλεχειριστήριο δεν λειτουργεί	• Η μπαταρία χρειάζεται αντικατάσταση.	Αντικαταστήστε την μπαταρία.
	• Το τηλεχειριστήριο χρησιμοποιείται σε απόσταση μεγαλύτερη των 5 μέτρων από τον ανεμιστήρα.	Χρησιμοποιήστε το τηλεχειριστήριο πιο κοντά στον ανεμιστήρα και βεβαιωθείτε ότι είναι στραμμένο ευθεία προς την οθόνη.

ΕΜΠΟΡΙΚΑ ΣΗΜΑΤΑ, ΠΝΕΥΜΑΤΙΚΑ ΔΙΚΑΙΩΜΑΤΑ ΚΑΙ ΝΟΜΙΚΗ ΔΗΛΩΣΗ

 Το λογότυπο, οι λέξεις των διαφόρων σημάτων, η εμπορική ονομασία, το εμπορικό περιτύλιγμα και όλες οι εκδόσεις τους αποτελούν πολύτιμα περιουσιακά στοιχεία του Ομίλου Midea ή/και των θυγατρικών του (εφεξής «Midea»), στα οποία η Midea κατέχει εμπορικά σήματα, πνευματικά δικαιώματα και άλλα δικαιώματα πνευματικής ιδιοκτησίας, καθώς και όλο το καλό όνομα που προκύπτει από τη χρήση οποιουδήποτε μέρους ενός εμπορικού σήματος Midea. Η χρήση του εμπορικού σήματος Midea για εμπορικούς σκοπούς χωρίς την προηγούμενη γραπτή συγκατάθεση της Midea μπορεί να συνιστά παραβίαση του εμπορικού σήματος ή αθέμιτο ανταγωνισμό κατά παράβαση των σχετικών νόμων.

Αυτό το εγχειρίδιο δημιουργήθηκε από τη Midea και η Midea διατηρεί όλα τα πνευματικά του δικαιώματα. Κανένα νομικό ή φυσικό πρόσωπο δεν μπορεί να χρησιμοποιήσει, να αντιγράψει, να τροποποιήσει, να διανείμει εν όλω ή εν μέρει το παρόν εγχειρίδιο ή να το συνδυάσει ή να το πουλήσει με άλλα προϊόντα χωρίς την προηγούμενη γραπτή συγκατάθεση της Midea.

Όλες οι περιγραφόμενες λειτουργίες και οδηγίες ήταν ενημερωμένες κατά τη στιγμή εκτύπωσης αυτού του εγχειριδίου. Ωστόσο, το προϊόν αυτό καθαυτό μπορεί να διαφέρει λόγω βελτιωμένων λειτουργιών και σχεδίων.

ΑΠΟΡΡΙΨΗ ΚΑΙ ΑΝΑΚΥΚΛΩΣΗ

Σημαντικές οδηγίες για το περιβάλλον

Συμμόρφωση με την Οδηγία για Απόβλητα Ηλεκτρικού και Ηλεκτρονικού Εξοπλισμού (ΑΗΗΕ) και απόρριψη του προϊόντος:

Αυτό το προϊόν συμμορφώνεται με την Οδηγία ΑΗΗΕ της ΕΕ (2012/19/ΕΕ). Αυτό το προϊόν φέρει ένα σύμβολο ταξινόμησης για άχρηστο ηλεκτρικό και ηλεκτρονικό εξοπλισμό (ΑΗΗΕ).

Αυτό το σύμβολο υποδεικνύει ότι αυτό το προϊόν δεν πρέπει να απορρίπτεται μαζί με άλλα οικιακά απορρίμματα στο τέλος της διάρκειας ζωής του. Η χρησιμοποιημένη συσκευή πρέπει να επιστραφεί στο επίσημο σημείο συλλογής για ανακύκλωση ηλεκτρικών και ηλεκτρονικών συσκευών. Για να βρείτε αυτά τα συστήματα συλλογής, επικοινωνήστε με τις τοπικές αρχές ή τον πωλητή λιανικής όπου αγοράσατε το προϊόν. Κάθε νοικοκυριό παίζει σημαντικό ρόλο στη συλλογή και την ανακύκλωση παλιών συσκευών. Η κατάλληλη απόρριψη χρησιμοποιημένων συσκευών συμβάλλει στην αποτροπή ενδεχόμενων αρνητικών συνεπειών για το περιβάλλον και την υγεία του ανθρώπου.



Συμμόρφωση με την Οδηγία για περιορισμό της χρήσης επικίνδυνων ουσιών (RoHS)

Το προϊόν που αγοράσατε συμμορφώνεται με την Οδηγία RoHS της ΕΕ (2011/65/ΕΕ). Δεν περιέχει επιβλαβή και απαγορευμένα υλικά που καθορίζονται στην Οδηγία.

GR

Πληροφορίες συσκευασίας

Τα υλικά συσκευασίας του προϊόντος κατασκευάζονται από ανακυκλώσιμα υλικά σύμφωνα με τους Εθνικούς Περιβαλλοντικούς μας Κανονισμούς. Μην πετάτε τα υλικά συσκευασίας μαζί με τα οικιακά ή άλλα απορρίμματα. Μεταφέρετέ τα στα σημεία συλλογής υλικών συσκευασίας που έχουν ορίσει οι τοπικές αρχές.



ΔΗΛΩΣΗ ΠΡΟΣΤΑΣΙΑΣ ΔΕΔΟΜΕΝΩΝ

Για την παροχή των υπηρεσιών που έχουν συμφωνηθεί με τον πελάτη, συμφωνούμε να συμμορφωνόμαστε χωρίς περιορισμούς με όλους τους όρους της ισχύουσας νομοθεσίας περί προστασίας δεδομένων, σε συνδυασμό με τις χώρες που έχουν συμφωνήσει, εντός των οποίων θα παρέχονται οι υπηρεσίες στον πελάτη, καθώς και, όπου ισχύει, με τον Γενικό Κανονισμό Προστασίας Δεδομένων της ΕΕ (GDPR).

Γενικά, η επεξεργασία των δεδομένων που εκτελούμε συνίσταται στην εκπλήρωση της υποχρέωσής μας βάσει της σύμβασης μαζί σας και για λόγους ασφάλειας των προϊόντων, καθώς και στην προστασία των δικαιωμάτων σας σε σχέση με θέματα εγγύησης και καταχώρισης προϊόντων. Σε ορισμένες περιπτώσεις, αλλά μόνο εάν διασφαλίζεται η κατάλληλη προστασία δεδομένων, τα προσωπικά δεδομένα ενδέχεται να διαβιβαστούν σε παραλήπτες που βρίσκονται εκτός του Ευρωπαϊκού Οικονομικού Χώρου.

Περαιτέρω πληροφορίες παρέχονται κατόπιν αιτήματος. Μπορείτε να επικοινωνήσετε με τον Υπεύθυνο Προστασίας Δεδομένων στο **MideaDPO@midea.com**. Για να ασκήσετε τα δικαιώματά σας, όπως το δικαίωμα αντίρρησης για την επεξεργασία των προσωπικών σας δεδομένων για σκοπούς άμεσου μάρκετινγκ, επικοινωνήστε μαζί μας στο **MideaDPO@midea.com**. Για περισσότερες πληροφορίες, ακολουθήστε τον κώδικα QR που έχετε.

PODZIĘKOWANIE

Dziękujemy za wybranie Midea! Przed użyciem nowego produktu Midea, prosimy o staranne przeczytanie niniejszej instrukcji, tak by mieć pewność, że można bezpiecznie korzystać z zalet i funkcji tego urządzenia.

SPIS TREŚCI

PODZIĘKOWANIE	01
INSTRUKCJA BEZPIECZEŃSTWA	02
SPECYFIKACJA	06
PRZEGLĄD PRODUKTU	07
INSTALACJA PRODUKTU	08
SZYBKI START	09
INSTRUKCJA OBSŁUGI	11
CZYSZCZENIE I KONSERWACJA	14
ŘEŠENÍ PROBLÉMŮ	16
ZNAKI HANDLOWE, PRAWA AUTORSKIE I OŚWIADCZENIE PRAWNE	17
UTYLIZACJA I RECYKLING	18
NOTA WS. OCHRONY DANYCH OSOBOWYCH	19

INSTRUKCJA BEZPIECZEŃSTWA

Użytkowanie zgodne z przeznaczeniem

Celem niniejszej instrukcji obsługi jest zapobieżenie nieprzewidzianemu ryzyku lub uszkodzeniu urządzenia w efekcie jego niebezpiecznego albo nieprawidłowego użytkowania. Prosimy o sprawdzenie czy otrzymane opakowanie i urządzenie jest w nietkniętym stanie, by mieć pewność bezpiecznej eksploatacji urządzenia. W przypadku stwierdzenia uszkodzeń, prosimy skontaktować się ze sprzedawcą lub dystrybutorem urządzenia. Ze względów bezpieczeństwa zabrania się dokonywania modyfikacji lub zmian na urządzeniu. Użycie niezgodne z przeznaczeniem może doprowadzić do powstania zagrożenia oraz utraty prawa do dochodzenia roszczeń gwarancyjnych.

Objaśnienie symboli



Niebezpieczeństwo

Symbol ten oznacza zagrożenie życia i zdrowia ze względu na łatwopalny gaz.



Ostrzeżenie o napięciu elektrycznym

Symbol ten oznacza zagrożenie życia i zdrowia ze względu na napięcie elektryczne.



Ostrzeżenie

Ten zwrot ostrzegawczy wskazuje na ryzyko średniego stopnia, którego jeśli się nie uniknie, to może doprowadzić do śmierci lub poważnych obrażeń ciała.



Ostrożność

Ten zwrot ostrzegawczy wskazuje na ryzyko niskiego stopnia, którego jeśli się nie uniknie, to może doprowadzić do mniejszych lub średnich obrażeń ciała.



Uwaga

Ten zwrot ostrzegawczy wskazuje na ważne informacje techniczne (np. straty materialne), ale nie zagrożenie.



Polecenia dot. przestrzegania

Ten symbol oznacza, że tylko serwisant może obsługiwać i konserwować to urządzenie, zgodnie z instrukcją obsługi.

Prosimy o rozważne i dokładne przeczytanie niniejszej instrukcji obsługi przed użyciem/uruchomieniem urządzenia oraz przechowanie jej w pobliżu miejsca instalacji lub samego urządzenia, w celu późniejszego wykorzystania!

⚠ OSTROŻNOŚĆ

- Przeczytaj zasady bezpiecznej eksploatacji i instrukcję obsługi.
- Urządzenie może być używane przez dzieci od 8. roku życia oraz osoby o ograniczonej sprawności ruchowej, czuciowej lub umysłowej, a także osoby bez doświadczenia lub wiedzy, jeżeli działają pod nadzorem lub po przeszkoleniu z zakresu użytkowania urządzenia w bezpieczny sposób i rozumieją związane z nim zagrożenia. Dzieci nie mogą bawić się urządzeniem. Dzieci nie powinny czyścić i konserwować urządzenia bez nadzoru.
- W trakcie pracy wentylatora, nie wolno przez kratki wkładać palców, kredek, ani innych przedmiotów.
- Przy przenoszeniu wentylatora z miejsca na miejsce, odłącz go od źródła zasilania.
- Zapewnij, by pracujący wentylator stał na stabilnej powierzchni, by się nie przewrócił.
- NIE używać wentylatora w oknie, ponieważ deszcz może stanowić zagrożenie elektryczne.
- Tylko do użytku domowego.
- Nigdy nie zostawiaj wody w zbiorniku, gdy urządzenie nie jest używane.
- Opróżnij i wyczyść nawilżacza przed przechowywaniem. Wyczyść nawilżacza przed następnym użyciem.

PL

⚠ OSTRZEŻENIE

- W przypadku uszkodzenia kabla, wymień go u producenta, w serwisie lub zleć to innym osobom posiadającym stosowne uprawnienia, by uniknąć niebezpieczeństw.
- Podczas napełniania i czyszczenia odłączyć urządzenie od zasilania.
- Przed przystąpieniem do czyszczenia lub innych czynności konserwacyjnych odłączyć urządzenie od zasilania.
- Niewykwalifikowany personel lub nieautoryzowany personel naprawczy nie może naprawiać ani modyfikować urządzenia.

⚠ OSTRZEŻENIE

- Nie wolno obsługiwać urządzenia mokrymi rękami, gdyż grozi to porażeniem prądem elektrycznym.
- Jeśli urządzenie nie będzie używane przez dłuższy czas, należy odłączyć przewód zasilający.
- Aby zapobiec przypadkowym obrażeniom lub uszkodzeniu urządzenia, nie należy wkładać żadnych ciał obcych do wlotu i wylotu powietrza, ponieważ urządzenie zawiera wirnik wiatrowy o dużej prędkości.
- Zabronione jest używanie urządzenia w środowiskach, w których występują łatwopalne i wybuchowe gazy, a także należy unikać długotrwałego bezpośredniego nasłonecznienia.
- Nie umieszczać urządzenia w pochyłym lub innym nierównym miejscu, aby zapobiec upadkowi i uszkodzeniu całego urządzenia lub jego wewnętrznych części.
- W żadnym momencie poziom wody w zbiorniku nie może przekraczać poziomu „MAX” (maksimum), a podczas nawilżania całkowity poziom wody w zbiorniku należy kontrolować i nie dopuszczać do spadku poniżej poziomu „MIN” (minimum).
- Po napełnieniu zbiornika wodą nie należy przechylać ani uderzać urządzenia podczas jego ustawiania lub przenoszenia. Aby przemieścić korpus urządzenia, należy go delikatnie popychać od boku, aby zapobiec wylaniu się wody.
- Podczas korzystania z urządzenia nie należy go przewracać, aby uniknąć wypadku. Jeśli urządzenie zawierające wodę przewróci się przypadkowo, należy natychmiast odłączyć przewód zasilający i oddać je do naprawy.
- Nie umieszczać żadnych przedmiotów na urządzeniu, a zakrywanie wylotu jest surowo zabronione.
- Do mycia urządzenia używać wilgotnej szmatki (ewentualnie z niewielką ilością środka czyszczącego), natomiast nigdy nie używać żrących środków czyszczących lub rozpuszczalników. Nigdy nie spłukiwać urządzenia wodą.

⚠ OSTRZEŻENIE

- Nie zbliżać wlotu i wylotu powietrza urządzenia do ścian, zasłon i innych przedmiotów, ponieważ mogą one blokować przepływ powietrza i wpływać na wydajność nawiewu.
- Podczas pracy urządzenia nie uderzać w jego obudowę, ponieważ może to doprowadzić do automatycznego wyłączenia. W takim przypadku wystarczy ponownie uruchomić urządzenie.
- Latem woda w zbiorniku może łatwo ulec zepsuciu i generować nieprzyjemny zapach, dlatego należy pamiętać o regularnej wymianie wody. Jeśli zimą temperatura w pomieszczeniu jest niższa od zera, najlepiej używać do nawilżania ciepłej wody.
- Nie umieszczać urządzenia bezpośrednio pod gniazdem zasilania.
- Nie używać urządzenia w pobliżu wanny, zraszacza lub basenu.
- Naprawa produktu musi być przeprowadzana w wyznaczonej placówce.
- Aby uniknąć ryzyka porażenia prądem elektrycznym, nie należy zanurzać urządzenia, przewodu ani wtyczki w wodzie lub innej cieczy.
- Używać zwilżonej miękkiej ściereczki z łagodnym mydłem, a następnie wycierać suchą ściereczką.
- Należy pamiętać, że wysoki poziom wilgotności może sprzyjać rozwojowi organizmów biologicznych w środowisku.
- Nie dopuszczać do zawilgocenia lub zamoknięcia obszaru wokół nawilżacza. Jeśli pojawi się wilgoć, należy zmniejszyć moc nawilżania. Jeśli nie można zmniejszyć mocy nawilżania, należy używać urządzenia w sposób przerywany. Nie dopuszczać do zawilgocenia materiałów chłonnych, takich jak dywany, zasłony, firany lub obrusy.
- Aby zmniejszyć ryzyko pożaru lub porażenia prądem elektrycznym, nie używaj tego wentylatora z żadnym urządzeniem do regulacji prędkości na bazie półprzewodników.
- Nie używaj wentylatora z uszkodzonym przewodem lub wtyczką. Utylizuj wentylator lub zwróć go do autoryzowanego serwisu w celu sprawdzenia i/lub naprawy.
- Nie prowadź przewodu pod dywanem. Nie przykrywaj przewodu dywanikami, chodnikami ani podobnymi osłonami. Nie prowadź przewodu pod meblami lub urządzeniami. Ułóż przewód z dala od obszarów ruchu, tak aby nie można było się o niego potknąć.

SPECYFIKACJA

Model produktu	MAC402R0BPK, MAC402R0BPW
Napięcie	220-240V~
Częstotliwość	50Hz
Moc	45W

Položka	Symbol	Hodnota	Jednotka
Maximální průtok ventilátoru	F	24,6	m ³ /min
Limit výkonu ventilátoru	P	37,0	W
Funkční hodnoty	S _v	0,7	(m ³ /min) W
Spotřeba elektrické energie v pohotovostním režimu	P _{SB}	0,23	W
Spotřeba energie ve vypnutém stavu	P _{OFF}	--	W
Hladina akustického výkonu ventilátoru	L _{WA}	60,3	dB(A)
Maximální rychlost proudění vzduchu	C	4,9	meters/sec
Sezónní spotřeba elektrické energie	Q	14,7	kWh/a
Norma pro měření funkčních vlastností	IEC 60879: 1986+Corr.1992; IEC 60879: 2019		
Dane kontaktowe do uzyskania więcej informacji	GD Midea Environment Appliances MFG. Co., Ltd No.28, Dong Fu Road, He Sui East Industrial Area, Dong Feng Town,528425 Zhongshan, Guangdong, PEOPLE'S REPUBLIC OF CHINA		

PL

PRZEGLĄD PRODUKTU

Nazwa części

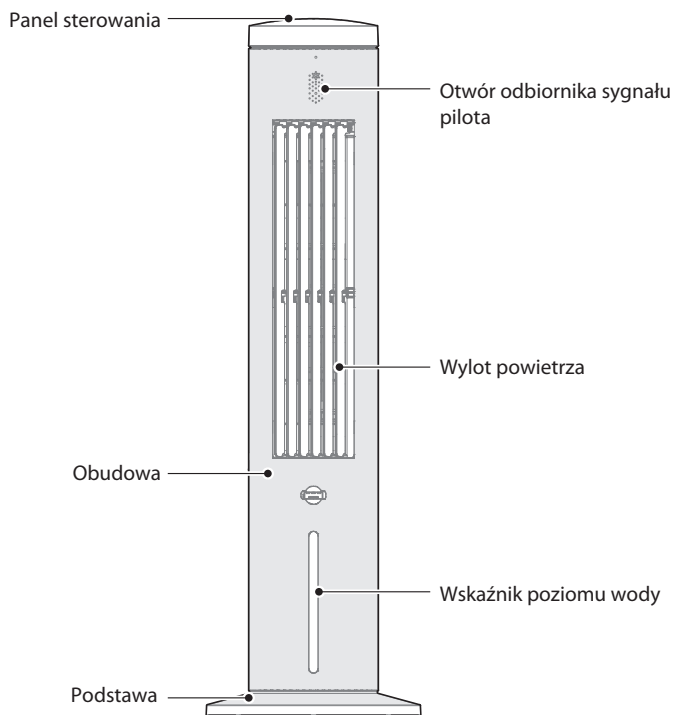

PL

Lista części

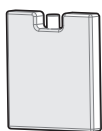

Pojemnik na
wód x2



Pilot x1



Śruba x6

UWAGA

Wszystkie ilustracje w niniejszej instrukcji mają charakter poglądowy. W przypadku niezgodności pomiędzy rzeczywistym produktem a ilustracją w rysunku, obowiązuje rzeczywisty produkt.

INSTALACJA PRODUKTU

Montaż podstawy

1 Wymij dwie części podstawy z opakowania, wyrównaj ich środki i ułóż je na krzyż, a następnie obróć jedną z podstaw, aby wyrównać otwory i zablokować ją na miejscu.

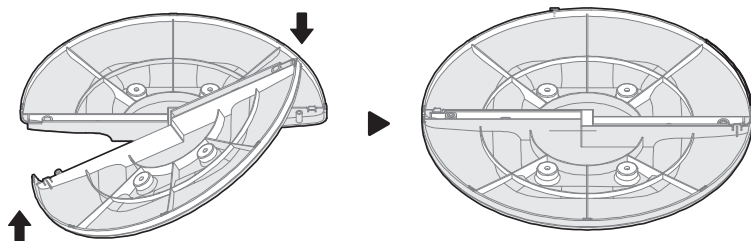

2 Wyrównaj linię mocowania obudowy z linią mocowania podwozia, dociśnij obudowę mocno do podwozia i przykręć śrubami w zaznaczonych miejscach podwozia.

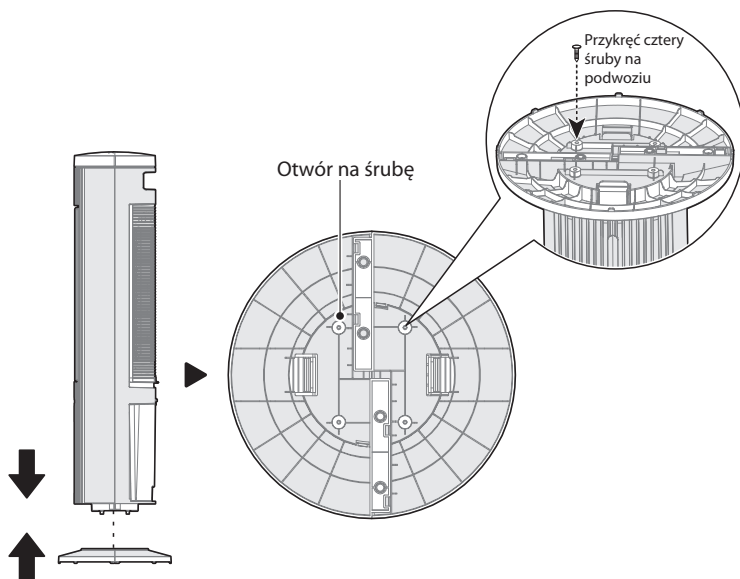

SZYBKI START

Przewodnik napełniania zbiornika na wodę

UWAGA

- Aby zapewnić wydajność produktu, używaj oczyszczonej wody.
- Należy natychmiast usunąć wodę z dna zbiornika, gdy urządzenie nie jest używane.
- Odłącz wtyczkę zasilania podczas napełniania i czyszczenia.
- Przed uruchomieniem urządzenia upewnij się, że moduł pompy wodnej jest prawidłowo zamocowany. Dowolne umiejscowienie modułu pompy może powodować nieprawidłowe nawilżanie.
- Jak dodać wodę: Całkowicie wyciągnij zbiornik na wodę, dodaj wodę lub wyczyść zbiornik.

Otwórz zaczep zbiornika na wodę do pozycji poziomej.

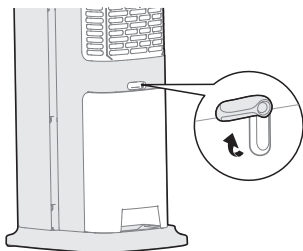

2 Całkowicie wyciągnij zbiornik na wodę, postaw go na stabilnej powierzchni i dodaj wodę.

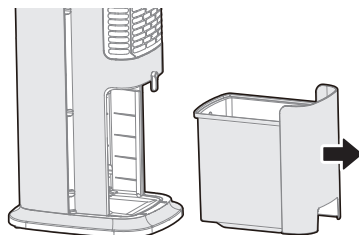

3 Po dodaniu wody wsunąć zbiornik z powrotem do obudowy.

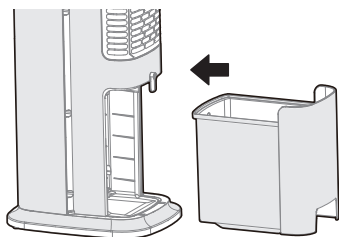

PL

Jak używać pojemnika na lód

UWAGA

- Pojemnik na lód można ponownie zamrażać i używać wielokrotnie; możesz też zrezygnować z jego użycia w zależności od temperatury.
- Nie otwieraj pokrywy pojemnika na lód, aby uniknąć uszkodzenia i wycieku.
- Należy zachować szczególną ostrożność, zwłaszcza w obecności dzieci, i nie wolno go spożywać.
- Pojemnik na lód wykonany jest z przyjaznych dla środowiska materiałów, nietoksycznych i nieszkodliwych, i może być bezpiecznie przechowywany w lodówce.
- Po umieszczeniu zamrożonego pojemnika na lód w zbiorniku na wodę temperatura wylotu powietrza spadnie po włączeniu funkcji chłodzenia powietrza.
- Zamrażanie pojemnika na lód może być zastąpione przez kostki lodu, które również mają efekt chłodzący.
- Podczas dodawania wody poziom wody w zbiorniku powinien być kontrolowany, aby nie przekroczył oznaczenia „max” (najwyższego). Jeśli poziom wody jest niższy niż oznaczenie „min” (najniższe), należy uzupełnić wodę.

1 Wyjmij pojemnik na lód z opakowania i umieść go w zamrażalniku na ponad 3 godziny.

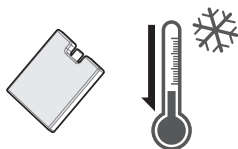

Zamrażaj przez ponad 3 godziny

2 Wyciągnij zbiornik na wodę z dolnej części urządzenia i umieść zamrożony pojemnik na lód w zbiorniku. Nie dodawaj wody powyżej oznaczenia „max”.

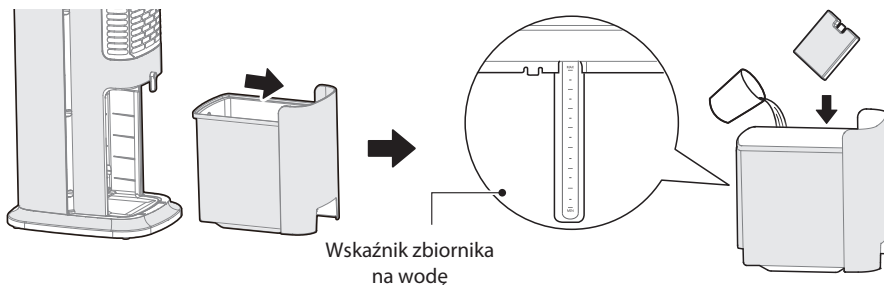

3 Pojemnik na lód można wielokrotnie zamrażać i ponownie używać; możesz też zrezygnować z jego użycia w zależności od temperatury.

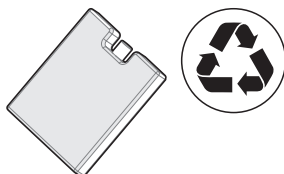



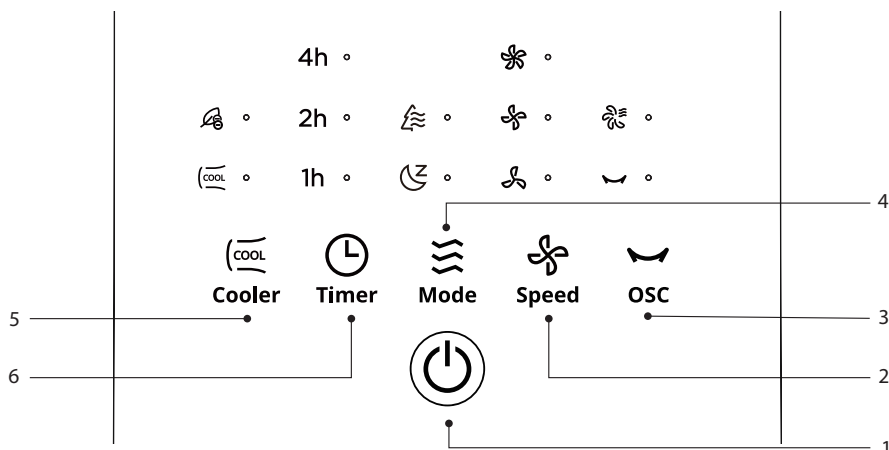

INSTRUKCJA OBSŁUGI

Panel sterowania





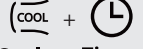
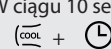

NR	Przycisk	Funkcja	Opis funkcji
1		Przycisk włączania/tryb u czuwania	<ul style="list-style-type: none"> • Gdy zasilanie jest włączone, naciśnij ten przycisk, aby uruchomić lub przejść w tryb czuwania.
2	 Speed	Przycisk SPEED	<ul style="list-style-type: none"> • Gdy zasilanie jest włączone, naciśnij ten przycisk, aby przełączyć prędkość nawiewu w następującej kolejności: niska-średnia-wysoka. <p> Niska Średnia Wysoka</p>
3	 OSC	Przycisk OSC	<ul style="list-style-type: none"> • Gdy zasilanie jest włączone, naciśnij ten przycisk, aby włączyć lub wyłączyć funkcję oscylacji. • Przytrzymaj przez 3 sekundy, aby włączyć/wyłączyć funkcję suszenia wilgotnej kurtyny powietrznej, a wskaźnik funkcji suszenia wilgotnej kurtyny włączy się lub wyłączy. Po włączeniu tej funkcji urządzenie będzie pracować przez 25 minut, a następnie automatycznie się wyłączy.
4	 Mode	Przycisk MODE	<ul style="list-style-type: none"> • Gdy zasilanie jest włączone, naciśnij ten przycisk, aby przełączyć tryb nawiewu pomiędzy normalnym - nocnym - eco. <p>Styl eco Styl nocny </p> <p> Eco Nocny</p>





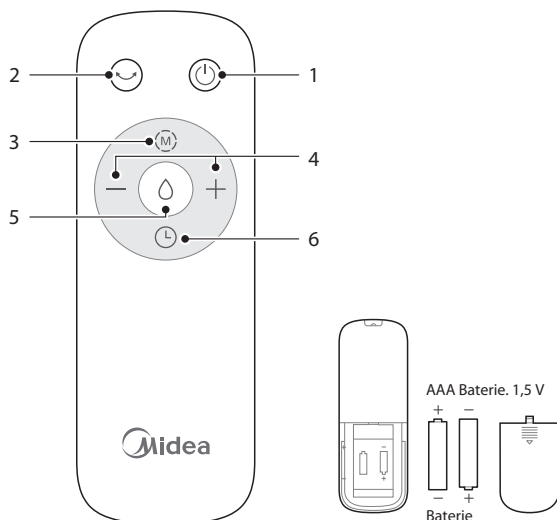

PL

NR	Przycisk	Funkcja	Opis funkcji
5	 Cooler	PRZYCISK CHŁODZENIA	<ul style="list-style-type: none"> Naciśnij, gdy zasilanie jest włączone, aby włączyć lub wyłączyć funkcję chłodzenia powietrza. W suchych lub gorących warunkach pogodowych włącz funkcję chłodzenia powietrza dla lepszego efektu. Jeśli wskaźnik "" miga, należy uzupełnić wodę i ponownie nacisnąć, aby włączyć tę funkcję. Przytrzymaj przez 3 sekundy, aby włączyć/wyłączyć funkcję jonizacji ujemnej; wskaźnik "" zaświeci się.
6	 Timer	PRZYCISK TIMERA	<ul style="list-style-type: none"> Gdy zasilanie jest włączone, naciśnij ten przycisk; wskaźnik się zaświeci. Krótkie naciśnięcie przycisku umożliwi ustawienie czasu automatycznego wyłączenia (cykl: 1-2-3***-7-0-1***); W trybie gotowości naciśnij ten przycisk, a wskaźnik się zaświeci. Krótkie naciśnięcie umożliwi ustawienie czasu automatycznego włączenia (cykl: 1-2-3***-7-0-1***).
	 Cooler Timer	PRZYCISK WYCISZENIA	<ul style="list-style-type: none"> W ciągu 10 sekund od uruchomienia, przytrzymaj przycisk "", aby włączyć/wyłączyć tryb wyciszenia.

Pilot zdalnego sterowania

- Dálkové ovládání by se mělo běžně používat ve vzdálenosti do 5 metrů od přední části výrobku a v úhlu odklonu 30 stupňů.
- Baterie obsahuje mnoho těžkých kovů, kyselin a zásad, které mohou ohrozit lidské zdraví. Odpadní baterie je třeba recyklovat odděleně.
- Provoz obou částí stroje "" a dálkové ovládání "" jsou tlačítka pro typy foukání;
- Provoz obou částí stroje "" a dálkové ovládání "" jsou tlačítka studeného foukání;



Nr.	Przycisk	Opis funkcji
1		• Włączanie/tryb gotowości
2		• Włączanie/wyłączanie oscylacji
3		• Ustawianie trybu wiatru
4		• „+” zwiększa prędkość wiatru • „-” zmniejsza prędkość wiatru
5		• Włączanie/wyłączanie chłodzenia powietrza
6		• Ustawianie automatycznego włączenia/wyłączenia

Instalacja baterii

- Przesuń pokrywę komory baterii.
- Włóż baterie, upewniając się, że są umieszczone zgodnie z rysunkiem 1.
- Przesuń pokrywę z powrotem, jak pokazano na rysunku 2.

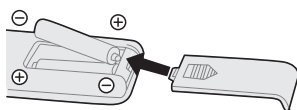

Rys.1

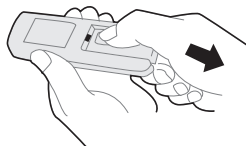

Rys.2

UWAGA

- Używaj baterii manganowych lub alkalicznych typu „AAA”. Nie używaj baterii wielokrotnego ładowania.
- Nie wyrzucaj baterii do ognia, mogą eksplodować lub wyciec.
- Nie mieszaj starych i nowych baterii.
- Nie mieszaj baterii alkalicznych, standardowych (węglowo-cynkowych) i akumulatorów (niklowo-kadmowych).
- Baterie jednorazowe nie podlegają ładowaniu.
- Baterie należy wkładać zgodnie z prawidłową polaryzacją.
- Zużyte baterie należy usunąć z produktu.
- Przed wyrzuceniem pilota należy wyjąć baterie i zutylizować je w bezpieczny sposób.

CZYSZCZENIE I KONSERWACJA

- Przed czyszczeniem produktu wyłącz zasilanie. Wyłącz urządzenie na dwie minuty przed czyszczeniem.
- Po czyszczeniu i konserwacji upewnij się, że urządzenie jest całkowicie suche przed ponownym uruchomieniem lub przechowywaniem.
- Nie płucz obudowy bezpośrednio wodą. Użyj miękkiej szmatki z odrobiną neutralnego detergentu do delikatnego przetarcia powierzchni, a następnie wytrzyj do sucha. Nie użyj rozpuszczalników, takich jak benzyna.
- Zabrania się demontażu i modyfikacji urządzenia. Zaleca się regularną inspekcję i czyszczenie produktu w celu przedłużenia jego żywotności.
- Aby uniknąć osadzania się kamienia, co wpływa na trwałość urządzenia, należy czyścić je co 3-7 dni w zależności od jakości wody i częstotliwości użytkowania.

Instrukcja czyszczenia zbiornika na wodę

UWAGA

Przed demontażem i czyszczeniem zbiornika należy odłączyć wtyczkę zasilania.

- 1 Otwórz zatrzask zbiornika na wodę do pozycji poziomej.

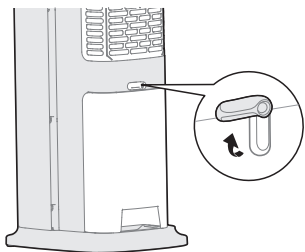

- 2 Całkowicie wysuń zbiornik na wodę, umieść go na stabilnej powierzchni i uzupełnij wodę.

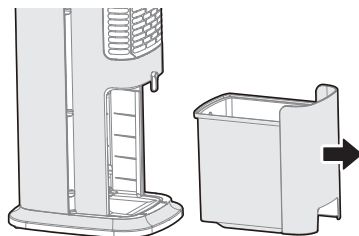

- 3 Ręcznie przekręć pokrętło (90° w lewo), aby oddzielić zbiornik od modułu pompy wodnej (zawierającego rurkę wodną).

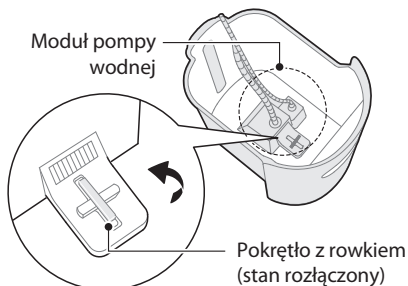

- 4 Wyczyść pompę wodną w miejscu wskazanym na rysunku. (Zaleca się czyszczenie co 3 miesiące w celu przedłużenia jej żywotności.)

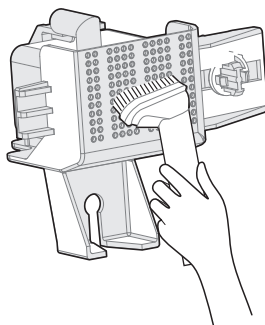

5 Po uzupełnieniu wody lub wyczyszczeniu zbiornika zamontuj moduł pompy wodnej do zbiornika, umieść przedni zacpek w rowku zbiornika, obróć pokrętło z rowkiem o 90° w prawo i zablokuj zgodnie z rysunkiem.

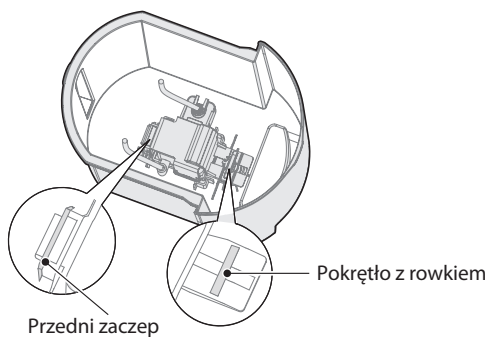

6 Powoli wsunij zbiornik na wodę i przekręć zatrzask zbiornika, aby go zablokować.

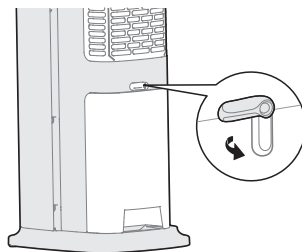

ŘEŠENÍ PROBLÉMŮ

Při provozu vašeho spotřebiče mohou nastat chyby a poruchy. Následující tabulky obsahují možné příčiny a poznámky k vyřešení chybového hlášení nebo poruchy. Doporučujeme vám pozorně si přečíst následující tabulku, abyste ušetřili čas a peníze, které by vás mohlo stát volání do servisního střediska.

Problem	Przyczyna	Rozwiązanie
Urządzenie nie działa prawidłowo po instalacji	• Przewód zasilający nie jest podłączony lub ma słaby kontakt.	Upewnij się, że wtyczka jest prawidłowo podłączona do gniazdka.
	• Przełącznik na urządzeniu nie jest włączony.	Włącz przełącznik na urządzeniu.
Pilot nie działa	• Bateria wymaga wymiany.	Wymień baterię.
	• Pilot jest używany w odległości większej niż 5 m od wentylatora.	Użyj pilota bliżej wentylatora i upewnij się, że jest skierowany bezpośrednio na panel sterowania.

ZNAKI HANDLOWE, PRAWA AUTORSKIE I OŚWIADCZENIE PRAWNE

 Midea logo, słowne znaki towarowe, nazwa handlowa, grafika i ich wszystkie wersje stanowią wartościowe aktywa Midea Group i/lub podmiotów powiązanych ("Midea"), dla których Midea jest właścicielem znaków handlowych, praw autorskich i innych praw własności intelektualnej, oraz wszelkiej wartości wynikającej z użycia jakiegokolwiek części znaku handlowego Midea. Użycie znaku handlowego Midea dla celów handlowych bez wcześniejszego uzyskania zgody na piśmie od Midea może być poczytane za naruszenie znaku handlowego lub nieuczciwą konkurencję ze złamaniem stosownych praw.

Niniejszą instrukcję opracował Midea i Midea zastrzega sobie wszelkie związane z tym prawa autorskie. Żadna osoba prawna ani fizyczna nie może wykorzystywać, kopiować, modyfikować, rozpowszechniać tej instrukcji w całości ani w części, ani łączyć jej lub sprzedawać z innymi produktami bez wcześniejszego uzyskania zgody na piśmie od Midea.

Wszelkie opisane funkcje i polecenia były aktualne na czas druku niniejszej instrukcji. Jednakże, dane faktyczne mogą być inne ze względu na zastosowane ulepszenia w działaniu i konstrukcji urządzenia.

UTYLIZACJA I RECYKLING

Ważne zalecenia odn. środowiska

Zgodność z dyrektywą dot. utylizacji zużytego sprzętu elektrycznego i elektronicznego (ZSEE): Urządzenie spełnia wymagania Dyrektywy Europejskiej dot. ZSEE, 2012/19/EC. Produkt posiada symbol selektywnej utylizacji odpadów - jako zużyty sprzęt elektryczny i elektroniczny (ZSEE).

Ten symbol oznacza, że produktu po zakończeniu okresu eksploatacji nie wolno utylizować wraz z innymi odpadami domowymi. Zużyte urządzenie należy oddać do oficjalnego punktu zbiórki w celu przekazania do recyklingu. W celu znalezienia takich punktów zbiórki prosimy zwrócić się do lokalnego urzędu lub sprzedawcy produktu. Każdy gospodarstwo domowe odgrywa ważną rolę w odzyskiwaniu i recyklingu starych urządzeń. Właściwa utylizacja zużytego urządzenia pozwala zapobiec potencjalnych, negatywnym konsekwencjom dla środowiska i ludzkiego zdrowia.



Zgodność z Dyrektywą RoHS

Nabyty przez Państwa produkt spełnia wymagania Dyrektywy UE (2011/65/EC). Nie zawiera szkodliwych ani zakazanych materiałów wymienionych w tej dyrektywie.

PL

Informacja odn. opakowania

Materiały opakowaniowe produktu są wytwarzane z materiałów z recyklingu zgodnie z naszymi przepisami krajowymi. Nie utylizować materiałów opakowaniowych wraz z odpadami domowymi lub innymi odpadami. Należy je oddać do punktu zbiórki materiałów opakowaniowych wskazanych przez lokalny urząd.



NOTA WS. OCHRONY DANYCH OSOBOWYCH

W celu zapewnienia usług uzgodnionych z klientem, zgadzamy się na spełnianie bez zastrzeżeń wszelkich mających zastosowanie przepisów dot. ochrony danych, przyjętych w krajach, w których będziemy zaopatrywać klienta, a także, o ile dotyczy, europejskiego Rozporządzenia o Ochronie Danych Osobowych (RODO).

Generalnie, przetwarzanie danych osobowych przez nas służy spełnieniu obowiązków wynikających z umowy z Państwem oraz ma znaczenie dla bezpieczeństwa produktu, ma chronić Państwa prawa w związku z gwarancją i z pytaniami zadawanymi przy rejestracji produktu. W niektórych przypadkach i tylko przy zapewnionej stosownej ochronie, dane osobowe mogą zostać przekazane odbiorcom znajdującym się poza Europejską Strefą Ekonomiczną.

Więcej informacji dostarczymy na prośbę. Z naszym Inspektorem Danych Osobowych można się skontaktować przez **MideaDPO@midea.com**. By skorzystać ze swojego prawa do sprzeciwu wobec przetwarzania Państwa danych osobowych dla celów marketingu bezpośredniego, prosimy o kontakt z nami przez **MideaDPO@midea.com**. Więcej informacji po zeskanowaniu kodu QR.

БЛАГОДАРСТВЕНО ПИСМО

Благодарим Ви, че избрахте Midea! Преди да използвате новия си продукт Midea, моля, прочетете внимателно това ръководство, за да се уверите, че знаете как да работите с функциите, които вашият нов уред предлага, по безопасен начин.

СЪДЪРЖАНИЕ

БЛАГОДАРСТВЕНО ПИСМО	01
ИНСТРУКЦИИ ЗА БЕЗОПАСНОСТ	02
СПЕЦИФИКАЦИИ	07
ОБЩ ПРЕГЛЕД НА ПРОДУКТА	08
МОНТАЖ НА ПРОДУКТА	09
БЪРЗ СТАРТ	10
ИНСТРУКЦИИ ЗА РАБОТА	12
ПОЧИСТВАНЕ И ПОДДРЪЖКА	16
ОТСТРАНЯВАНЕ НА ПРОБЛЕМИ	18
ТЪРГОВСКИ МАРКИ, АВТОРСКИ ПРАВА И ПРАВНА ИНФОРМАЦИЯ	19
ИЗХВЪРЛЯНЕ И РЕЦИКЛИРАНЕ	20
УВЕДОМЛЕНИЕ ЗА ЗАЩИТА НА ДАННИТЕ	21

ИНСТРУКЦИИ ЗА БЕЗОПАСНОСТ

Предназначение

Следните указания за безопасност са предназначени да предотвратят непредвидени рискове или повреди от небезопасна или неправилна работа с уреда. За да осигурите безопасна работа, при доставка на уреда проверете целостта на опаковката и самия уред. Ако установите повреда, се свържете с търговеца или представителя. Имайте предвид, че от съображения за безопасност не се допускат модификации или промени в уреда. Употребата извън предназначението може да създаде рискове и да анулира гаранцията.

Описание на символите



Опасност

Този символ означава опасност за живота или здравето поради изключително запалим газ.



Предупреждение за електрическо напрежение

Този символ показва, че съществува опасност за живота и здравето на хората поради напрежение.



Предупреждение

Сигналната дума показва опасност със средно ниво на риск, която, ако не бъде избегната, може да доведе до смърт или сериозно нараняване.



Внимание

Предупредителната дума обозначава опасност от ниска степен, която, ако не бъде избегната, може да доведе до леко или средно нараняване.



Внимание

Сигналната дума показва важна информация (напр. повреда на имущество), но не и опасност.



Спазвайте инструкциите

Този символ показва, че сервизният техник трябва да работи и поддържа този уред само в съответствие с инструкциите за експлоатация.

BG

Прочетете внимателно тези инструкции за употреба, преди да използвате/пуснете уреда в експлоатация, и ги съхранявайте за справка в близост до уреда или мястото на монтаж!

⚠ ВНИМАНИЕ

- Прочетете внимателно правилата за безопасна работа и инструкциите.
- Този уред може да се използва от деца на възраст над 8 години и лица с намалени физически, сетивни или умствени способности или липса на опит и знания, ако те са били под наблюдение или инструктирани относно използването на уреда по безопасен начин и разбират свързаните с това опасности. Децата не трябва да играят с уреда. Почистването и техническата поддръжка не трябва да се извършват от деца без контрол.
- Никога не вкарвайте пръсти, моливи или други предмети през решетката, докато вентилаторът работи.
- Изключете вентилатора, когато го премествате от едно място на друго.
- Уверете се, че вентилаторът е върху стабилна повърхност, когато работите, за да избегнете преобръщане.
- НЕ използвайте вентилатора на прозорец, дъждът може да създаде опасност от електрически удар.
- Само за домашна употреба на закрито.
- Никога не оставяйте вода в резервоара, когато уредът не се използва.
- Изпразнете и почистете овлажнителя преди съхранение. Почистете овлажнителя преди следващата употреба.

BG

⚠ ПРЕДУПРЕЖДЕНИЕ

- Ако захранващият кабел е повреден, той трябва да бъде заменен от производителя, неговия сервизен агент или подобно квалифицирано лице, за да се избегне опасност.
- Изключете уреда от контакта по време на пълнене и почистване.

- Преди почистване или друга поддръжка уредът трябва да бъде изключен от захранващата мрежа.
- Неспециализиран персонал или неоторизиран персонал за ремонт не трябва да ремонтира или модифицира машината.
- Забранено е да се работи с мокри ръце, за да се избегне токов удар.

▲ ПРЕДУПРЕЖДЕНИЕ

- Ако уредът не се използва дълго време, изключете захранващия кабел.
- За да предотвратите случайно нараняване или повреда на уреда, моля, не вкарвайте никакви чужди тела във входа и изхода за въздух, тъй като уредът включва високоскоростен ротор за вятър.
- Забранено е използването на този уред в среда със запалими и експлозивни газове и трябва да се избягва излагане на пряка слънчева светлина за дълъг период от време.
- Не поставяйте този уред на наклон или неравномерно място, за да предотвратите падането на уреда и причиняването на повреда на уреда или вътрешните части.
- Нивото на водата в резервоара никога не трябва да надвишава скалата „MAX“ (максимум), а по време на овлажняване общото ниво на водата в резервоара трябва да се контролира и не трябва да бъде под скалата „MIN“ (минимум).
- След като резервоарът за вода се напълни с вода, не наклоняйте и не бутайте уреда, когато го поставяте или премествате. За да преместите корпуса на уреда, моля, движете го бавно настрани, за да предотвратите разливане на вода.
- При използване на уреда, забранете преобръщането, за да избегнете злополука. Ако уредът се преобръне случайно и в него има вода,

BG

незабавно изключете захранващия кабел и го занесете за ремонт.

- Не поставяйте предмети върху уреда, а покриването на изхода е строго забранено.
- Когато миете уреда отвън, използвайте влажна кърпа (или добавете малко почистващ препарат), за да го избършете, и никога не използвайте корозивен почистващ препарат или разтворител за почистване. Никога не изплаквайте уреда с вода.
- Не поставяйте входа и изхода за въздух на уреда близо до стени, завеси и други предмети, в противен случай те могат да блокират въздушния поток и да повлияят на подаването на въздух.

▲ ПРЕДУПРЕЖДЕНИЕ

- Когато уредът работи, не чукайте и не удряйте насилствено корпуса на уреда или това може да доведе до автоматично изключване, в който случай просто рестартирайте уреда.
- През лятото водата в резервоара може лесно да се влоши и да се появи миризма, моля, сменяйте водата редовно; ако вътрешната температура е под нулата при зимно овлажняване, най-добре е да използвате топла вода за овлажняване.
- Не поставяйте уреда директно под контакта.
- Не използвайте уреда около ваната, пръскачката или плувния басейн.
- Ремонтът на продукта трябва да се извърши в определена агенция.
- За да се предпазите от риск от токов удар, не потапяйте уреда, кабела или щепсела във вода или друга течност.
- Използвайте мека кърпа, навлажнена с мек сапун, а след това използвайте суха кърпа, за да избършете отново.

- Имайте предвид, че високите нива на влажност могат да насърчат растежа на биологичните организми в околната среда.
- Не позволявайте зоната около вентилатора да стане влажна или мокра. Ако се образува влага, намалете силата на работа. Ако силата на работа на вентилатора не може да бъде намалена, използвайте вентилатора периодично. Не позволявайте на абсорбиращи материали, като килими, завеси, завеси или покривки, да се навлажнят.
- За да намалите риска от пожар или токов удар, не използвайте този вентилатор с твърдотелно устройство за контрол на скоростта.
- Не работете с вентилатор с повреден кабел или щепсел. Изхвърлете вентилатора или го занесете в оторизиран сервиз за преглед и/или ремонт.
- Не прекарвайте кабела под килима. Не покривайте кабела с килими, пътеки или подобни покрития. Не прекарвайте кабела под мебели или уреди. Поставете кабела далеч от зоната на движение и там, където няма да се препънете в него.

СПЕЦИФИКАЦИИ

Модел на продукта	MAC402ROBPK, MAC402ROBPW
Напрежение	220 - 240 V-
Честота	50 Hz
Мощност	45 W

Описание	Символ	Стойност	Единица
Максимален дебит на вентилатора	F	24,6	м ³ /мин
Входна мощност на вентилатора	P	37,0	W
Експлоатационна стойност	S _v	0,7	(м ³ /мин)W
Консумация на енергия в режим на готовност	P _{SB}	0,23	W
Консумация на енергия в изключено състояние	P _{OFF}	--	W
Ниво на звука на вентилатора	L _{WA}	60,3	dB(A)
Максимална скорост на въздуха	C	4,9	метри/сек
Сезонно потребление на електроенергия	Q	14,7	kWh/a
Стандарт за измерване на експлоатационната стойност	IEC 60879: 1986+Кор .1992; IEC 60879: 2019		
Данни за контакт за получаване на повече информация	GD Midea Уреди за околна среда MFG. Co., Ltd No.28, Dong Fu Road, He Sui East Industrial Area, Dong Feng Town, 528425 Zhongshan, Гуандун, КИТАЙСКА НАРОДНА РЕПУБЛИКА		

BG

ОБЩ ПРЕГЛЕД НА ПРОДУКТА

Име на част

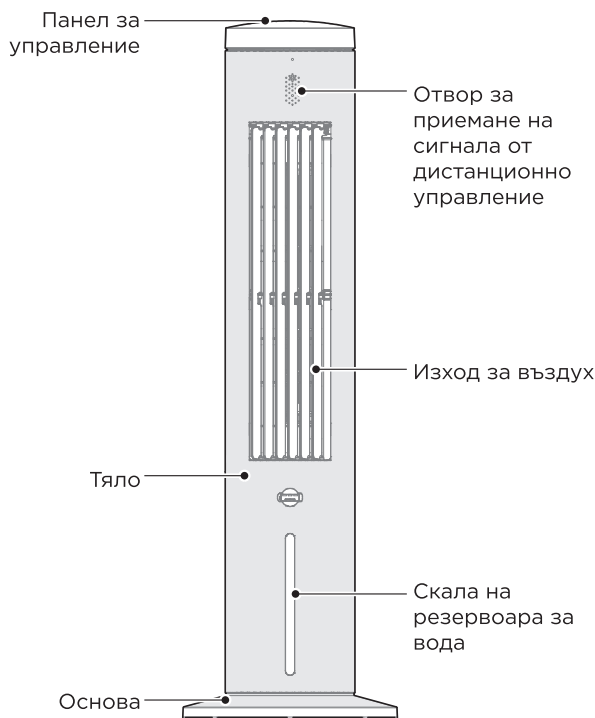

BG

Списък на частите

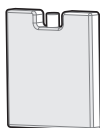

Кутия за лед x2



Дистанционно управление x1



Винт x6

ЗАБЕЛЕЖКА

Всички снимки в това ръководство са само с цел обяснение. При всяко несъответствие между реалния обект и илюстрацията на чертежа трябва да се взема предвид реалният субект.

МОНТАЖ НА ПРОДУКТА

Базов монтаж

- 1 Извадете двете части на основата от опаковъчната кутия, подравнете центрите на двете основи и ги поставете напречно, след това завъртете едната от основите, за да подравните отворите и да я заключите на място.

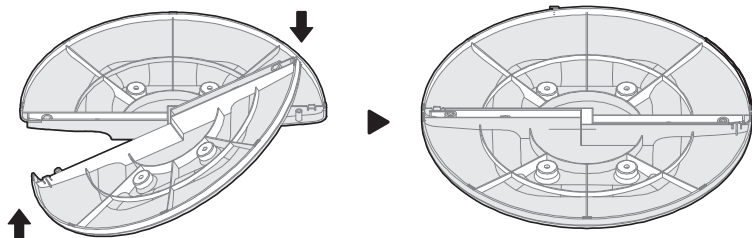

- 2 Подравнете скобата на тялото със скобата на шасито, притиснете здраво тялото в шасито и го фиксирайте с винтове към маркировката на шасито.

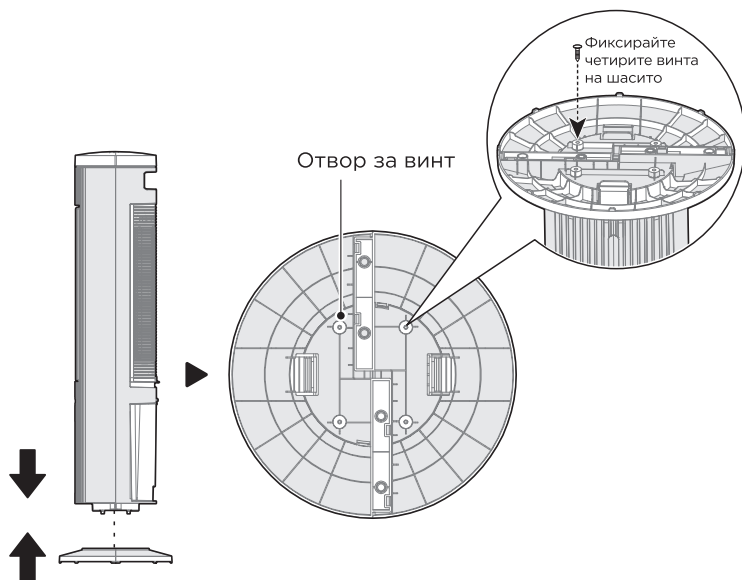

БЪРЗ СТАРТ

Ръководство за пълнене на резервоара за вода

● ЗАБЕЛЕЖКА

- За да се гарантира ефективността на продукта, моля, използвайте пречистена вода.
- Моля, почистете водата на дъното на резервоара за вода незабавно, когато уредът не работи.
- Изключете щепсела, когато пълните и почиствате.
- Преди да стартирате машината, уверете се, че модулът на водната помпа е фиксиран на място. Произволното поставяне на модула на водната помпа може да причини необичайно овлажняване.
- Как да добавите вода: Издърпайте напълно резервоара за вода, добавете вода или почистете резервоара за вода.

- 1** Завъртете ключалката на резервоара за вода в хоризонтално положение.

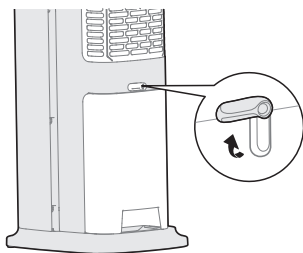

- 2** Издърпайте напълно резервоара за вода, поставете го върху стабилна повърхност и добавете вода.

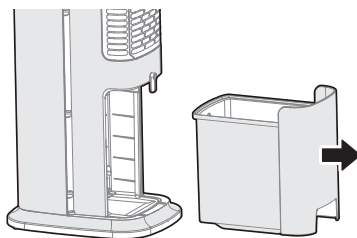

- 3** След като добавите вода, избутайте резервоара за вода в тялото.

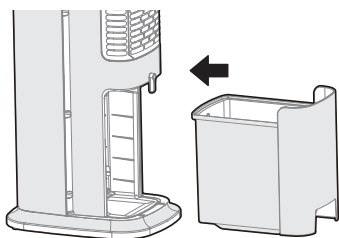

Как да използвате кутията за лед

ЗАБЕЛЕЖКА

- Кутията за лед може да се замрази повторно и да се използва повторно; можете също така да изберете да не я използвате в зависимост от температурата.
- Не отваряйте капака на кутията за лед, за да предотвратите повреда и изтичане.
- Изисква се специално внимание, особено когато се използва от или в близост до деца и не трябва да се яде.
- Кутията за лед е изработена от екологично чисти материали, нетоксична и безвредна и може безопасно да се постави в хладилника.
- Когато замръзналата кутия за лед се постави в резервоара за вода, температурата на изхода за въздух ще спадне след включване на охлаждащия въздух.
- Замразяването на кутията за лед може да бъде заменено с кубчета лед, които също имат охлаждащ ефект.
- Когато добавяте вода, нивото на водата в резервоара за вода трябва да се контролира да не надвишава маркировката „max“ (най-висока). Ако нивото на водата е по-ниско от знака „min“ (най-ниско), моля, добавете вода навреме.

- 1 Извадете кутията за лед от опаковката и я поставете в хладилника за повече от 3 часа.

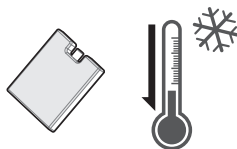

Замразете за повече от 3 часа

- 2 Извадете резервоара за вода от дъното на машината и поставете замразената кутия за лед в резервоара за вода. Не добавяйте вода извън маркировката „max“.

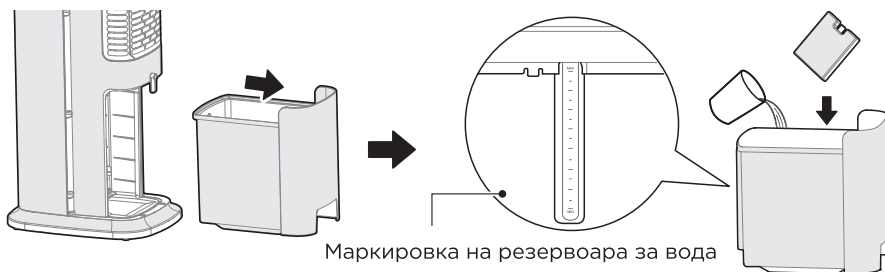

Маркировка на резервоара за вода

- 3 Кутията за лед може да се замразява многократно и да се използва повторно; можете също така да изберете да не я използвате в зависимост от температурата.

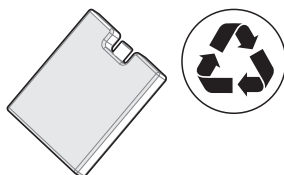

ИНСТРУКЦИИ ЗА РАБОТА

Панел за управление

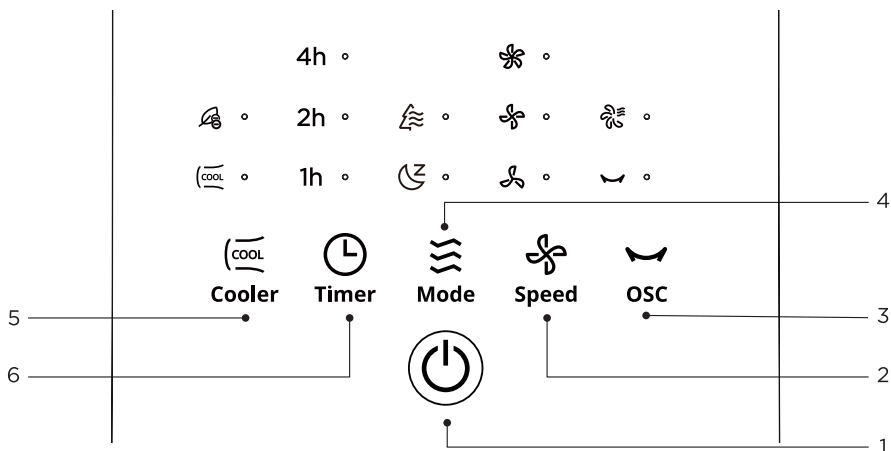





НЕ	Бутон	Функция	Описание на функцията
1		Бутон за включване/ готовност	<ul style="list-style-type: none"> Когато захранването е включено, натиснете този бутон, за да включите уреда или да бъде в режим на готовност.
2	 Speed	Бутон SPEED (СКОПОСТ)	<ul style="list-style-type: none"> Когато захранването е включено, натиснете този бутон, за да превключите скоростта на струята в следната последователност: ниска - средна - висока. Ниска Средна Висока
3	 OSC	Бутон OSC	<ul style="list-style-type: none"> Когато захранването е включено, натиснете този бутон, за да включите или изключите функцията за завъртане. Натиснете и задръжте за 3 секунди, за да включите/изключите функцията за изсушаване на мократа завеса, а индикаторът за изсушаване на мократа завеса ще се включи/изключи. След като тази функция е активирана, машината ще работи 25 минути и след това автоматично ще се изключи.





BG

№	Бутон	Функция	Описание на функцията
4	 Mode	Бутон за MODE (РЕЖИМ)	<ul style="list-style-type: none"> Когато захранването е включено, натиснете този бутон, за да превключите режима на струята между нормално - сън - еко. Еко стил стил сън.  Еко  Сън
5	 Cooler	Бутон COOLING (ОХЛАЖДАНЕ)	<ul style="list-style-type: none"> Натиснете, когато захранването е включено, за да включите или изключите охлаждащия въздух. При сухо или горещо време включете функцията за охлаждащ въздух за по-добро изживяване. Ако светлината на индикатора  мига, добавете вода навреме и натиснете отново, за да включите тази функция. Натиснете и задръжте за 3 секунди, за да изключите/включите функцията за отрицателни йони, светлината на индикатора  ще светне.
6	 Timer	Бутон за TIMER (ТАЙМЕР)	<ul style="list-style-type: none"> Когато захранването е включено, натиснете този бутон и индикаторът ще светне. Натиснете този бутон за кратко, за да зададете планираното време за изключване (цикъл с 1-2-3••• -7-0-1•••); В режим на готовност натиснете този бутон и индикаторът ще светне. Натиснете този бутон за кратко, за да зададете планираното време за включване (цикъл с 1-2-3••• -7-0-1•••).
	 Cooler + Timer	Бутон за ИЗКЛЮЧВАНЕ НА ЗВУКА	<ul style="list-style-type: none"> В рамките на 10 секунди от стартирането натиснете продължително бутоната „“ , за да включите/изключите звука.

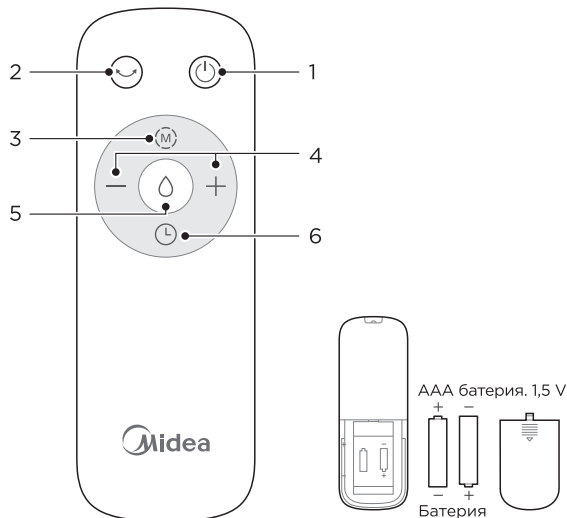
Дистанционно управление

- Дистанционното управление обикновено трябва да се използва в рамките на 5 м от предната част на продукта и 30 градуса от ъгъла на отклонение.
- Батерията съдържа много тежки метали, киселини и основи и др., които могат да застрашат здравето на човека; отпадъчните батерии трябва да се рециклират отделно.
- Както работата на корпуса на машината „“, така и дистанционното управление „“ са бутони за типа струя.
- Както работата на корпуса на машината „“, така и дистанционното управление „“ са бутони за хладна струя.



№	Ключ	Описание на функцията
1		• Вкл./готовност
2		• Стартиране/спиране на люлеенето
3		• Задаване на режим на струя
4		• „+“ увеличава скоростта на струята • „-“ намалява скоростта на струята
5		• Включване/изключване на охлаждащия въздух
6		• Задаване на планирано изключване/включване

BG

Инсталиране на батериите

- Плъзнете капака на отделението за батерии.
- Поставете батериите и се уверете, че батериите са поставени, както е показано на Фиг.1.
- Плъзнете обратно капака на батерията, както е показано на Фиг.2.

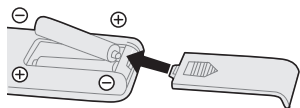

Фиг.1

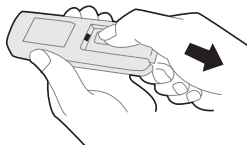

Фиг.2

ЗАБЕЛЕЖКА

- Използвайте манганови или алкални батерии тип „AAA“. НЕ използвайте акумулаторни батерии.
- Не изхвърляйте батериите на огън, батериите могат да експлодират или да изтекат.
- Не смесвайте стари и нови батерии.
- Не смесвайте алкални, стандартни (въглерод - цинкови) или презареждащи се (никел - кадмиеви) батерии.
- Неакумулаторните батерии не трябва да се презареждат.
- Батериите трябва да се поставят с правилната полярност.
- Изтощените батерии трябва да бъдат извадени от продукта.
- Батериите трябва да бъдат извадени от дистанционното управление, преди да бъдат бракувани и да бъдат изхвърлени безопасно.

ПОЧИСТВАНЕ И ПОДДРЪЖКА

- Изключете захранването, преди да почистите този продукт. Изключете уреда за две минути преди почистване.
- След почистване и поддръжка не забравяйте да изчакате, докато изсъхне напълно, преди да го включите за употреба или съхранение.
- Не изплаквайте тялото директно с вода. Използвайте мека кърпа с малко неутрален препарат, за да избършете внимателно повърхността и след това я подсушете. Не използвайте разтворители като бензин.
- Забранено е разглобяването на продукта за модификация. Препоръчва се този продукт да се проверява и почиства редовно, за да се удължи експлоатационният му живот.
- За да попречите натрупването на варовик да повлияе на живота му, моля, почиствайте го веднъж на всеки 3 - 7 дни в зависимост от качеството на водата в района, където се използва, и честотата на употреба.

Инструкции за почистване на резервоара за вода

🔧 ЗАБЕЛЕЖКА

Преди да разглобите и почистите резервоара за вода, изключете щепсела.

- 1 Завъртете ключалката на резервоара за вода в хоризонтално положение.

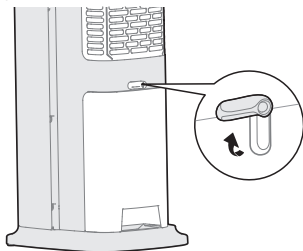

- 2 Издърпайте напълно резервоара за вода, поставете го върху стабилна повърхност и добавете вода.

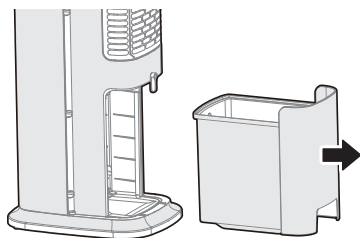

BG

- 3** Завъртете копчето на ръка (90° обратно на часовниковата стрелка), за да разделите резервоара за вода и модула на водната помпа (съдържащ тръба за вода).

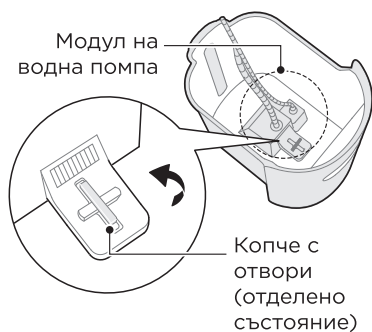

- 5** След като добавите вода или почистите резервоара за вода, монтирайте модула на водната помпа в резервоара, поставете предната кука в отвора на резервоара за вода, завъртете копчето с отвори на 90° по часовниковата стрелка и го заключете, както е показано на фигурата.

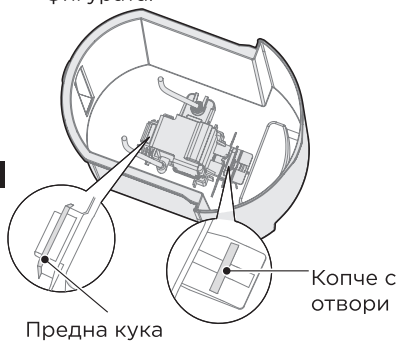

- 4** Почистете водната помпа на мястото, показано на фигурата. (Препоръчва се да се почиства веднъж на всеки 3 месеца, за да се удължи експлоатационният ѝ живот.)

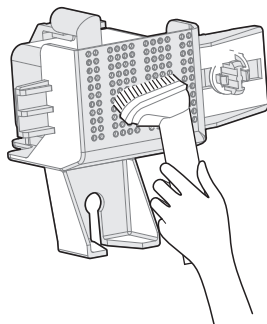

- 6** Бавно натиснете резервоара за вода и завъртете ключалката на резервоара за вода, за да заключите резервоара.

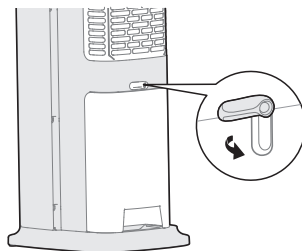

ОТСТРАНЯВАНЕ НА ПРОБЛЕМИ

Работата на вашия уред може да доведе до грешки и неизправности. Таблиците по-долу съдържат възможни причини и бележки за разрешаване на съобщение за грешка или неизправност. Препоръчително е да прочетете таблицата по-долу внимателно, за да спестите време и пари, които може да ви струва обаждането до сервизния център.

Проблем	Причина	Решение
Машината не работи правилно след инсталиране	• Захранващият кабел не е включен или има лош контакт.	Уверете се, че щепселът е поставен правилно в контакта.
	• Превключвателят на корпуса не е включен.	Включете превключвателя на корпуса.
Дистанционното управление не работи	• Батерията трябва да се смени.	Сменете батерията.
	• Дистанционното се използва на повече от 5 метра от вентилатора.	Използвайте дистанционното по-близо до вентилатора и се уверете, че е насочено директно към дисплея.

ТЪРГОВСКИ МАРКИ, АВТОРСКИ ПРАВА И ПРАВНА ИНФОРМАЦИЯ

 Midea лого, словни марки, търговско наименование, търговска марка и всички версии там са ценни активи на Midea Group и/или нейните филиали („Midea“), на които Midea притежава търговски марки, авторски права и други права на интелектуална собственост, както и цялата репутация, получена от използването на която и да е част от търговска марка на Midea. Използването на търговската марка Midea за търговски цели без предварителното писмено съгласие на Midea може да представлява нарушение на търговската марка или нелоялна конкуренция в нарушение на съответните закони.

Това ръководство е изготвено от Midea и Midea запазва всички авторски права върху него. Никое физическо или юридическо лице не може да използва, копира, променя и разпространява това ръководство или части от него, не може също да го комплектува или продава заедно с други продукти без предварителното писмено съгласие на Midea.

Всички описани функции и инструкции са актуални към момента на отпечатване на ръководството. Въпреки това реалният продукт може да се различава поради подобряване на функциите или дизайна.

ИЗХВЪРЛЯНЕ И РЕЦИКЛИРАНЕ

Важни инструкции за околната среда

Съответствие с директивата за ИУЕЕО и обезвреждане на отпадъците от продукта: Този продукт отговаря на изискванията на европейската Директива за ИУЕЕО (2012/19/ЕС). Този продукт е обозначен със символ за класификация за излязло от употреба електрическо и електронно оборудване (ИУЕЕО).

Този символ означава, че този продукт не може да бъде изхвърлян заедно с други битови отпадъци в края на експлоатационния му живот. Употребяваният уред трябва да бъде предаден в определен за целта пункт за събиране и рециклиране на излязло от употреба електрическо и електронно оборудване. Информация за подобни пунктове за отпадъци можете да получите от местните власти или от търговеца, от който е закупен продуктът. Всяко домакинство играе важна роля в рециклирането на ненужните уреди. Правилното изхвърляне на употребяваните уреди спомага за предотвратяване на евентуални отрицателни въздействия върху околната среда и човешкото здраве.



Съответствие с Директивата за RoHS

Този продукт отговаря на изискванията на европейската Директива за ограничение на опасните вещества (RoHS) (2011/65/ЕС). Той не съдържа опасни и забранени материали, посочени в Директивата.

BG

Информация за опаковката

Опаковката на продукта е произведена от рециклирани материали съгласно нашите национални разпоредби за околната среда. Не изхвърляйте опаковъчните материали заедно с битовите или други отпадъци. Предайте ги в пункт за събиране на опаковъчни материали, определен от местните органи.



УВЕДОМЛЕНИЕ ЗА ЗАЩИТА НА ДАННИТЕ

С цел осигуряване на услугите, договорени с клиента, приемаме да спазваме без ограничение всички разпоредби на приложимото законодателство за защита на данните в държавите, в които предоставяме услугите на клиента, както и, където е приложимо, Общия регламент на ЕС за защита на данните (ОРЗД).

По принцип обработваме данните, за да изпълним своето задължение по договора с Вас и за целите на безопасността на продукта, както и за да защитим правата Ви във връзка с гаранцията и регистрацията на продукта. В някои случаи, но само при осигуряване на адекватна защита на данните, личните данни могат да бъдат прехвърлени на получатели, които се намират извън Европейското икономическо пространство.

Допълнителна информация се предоставя при поискване. Можете да се свържете с нашия служител по защита на данните на адрес **MideaDPO@midea.com**. За да упражните своите права, като например правото да възразите срещу обработката на личните Ви данни за целите на директния маркетинг, моля свържете се с нас на адрес **MideaDPO@midea.com**. За повече информация сканирайте QR кода.

SCRISOARE DE MULȚUMIRE

Vă mulțumim că ați ales Midea! Înainte de a utiliza noul dvs. produs Midea, vă rugăm să citiți acest manual cu atenție, pentru a vă asigura că știți cum să utilizați într-o manieră sigură caracteristicile și funcțiile pe care le oferă noul dvs. aparat.

CUPRINS

SCRISOARE DE MULȚUMIRE	01
INSTRUCȚIUNI DE SIGURANȚĂ	02
SPECIFICAȚII	06
PREZENTARE GENERALĂ A PRODUSULUI	07
INSTALAREA PRODUSULUI	08
PORNIRE RAPIDĂ	09
INSTRUCȚIUNI DE UTILIZARE	11
CURĂȚARE ȘI ÎNTREȚINERE	15
DEPANARE	17
MĂRCI COMERCIALE, DREPTURI DE AUTOR ȘI DECLARAȚIE JURIDICĂ	18
ELIMINAREA ȘI RECICLAREA	19
NOTĂ PRIVIND PROTECȚIA DATELOR	20

INSTRUCȚIUNI DE SIGURANȚĂ

Utilizarea prevăzută

Următoarele instrucțiuni de siguranță sunt menite să prevină riscurile neprevăzute sau deteriorarea cauzată de funcționarea nesigură sau incorectă a aparatului. Vă rugăm să verificați ambalajul și aparatul la sosire pentru a vă asigura că totul este intact, astfel încât să fie asigurată funcționarea sigură. Dacă observați deteriorări, vă rugăm să contactați distribuitorul cu amănuntul sau comerciantul. Vă rugăm să rețineți că, din motive legate de siguranța dvs., modificările aparatului nu sunt permise. Utilizarea neadecvată poate genera riscuri și pierderea dreptului la garanție.

Explicarea simbolurilor



Pericol

Acest simbol indică faptul că există pericole pentru viața și sănătatea persoanelor din cauza gazului extrem de inflamabil.



Avertisment de tensiune electrică

Acest simbol indică faptul că există un pericol pentru viața și sănătatea persoanelor din cauza tensiunii.



Avertisment

Cuvântul de avertizare indică un pericol cu nivel mediu de risc, care, dacă nu este evitat, poate cauza decesul sau vătămări corporale grave.



Precauție

Cuvântul de avertizare indică un pericol cu nivel scăzut de risc, care, dacă nu este evitat, poate cauza vătămarea corporală minoră sau moderată.



Atenție

Cuvântul de avertizare indică informații importante (de exemplu, deteriorarea proprietății), dar nu pericol.



Respectați instrucțiunile

Acest simbol indică faptul că un tehnician de service trebuie să opereze și să întrețină acest aparat numai în conformitate cu instrucțiunile de utilizare.

RO

Citiți meticulos și cu atenție aceste instrucțiuni de utilizare înainte de a utiliza/pune în funcțiune unitatea și păstrați-le în imediata apropiere a locului de instalare sau a unității pentru o utilizare ulterioară!

⚠ PRECAUȚIE

- Citiți cu atenție Regulile pentru operarea în siguranță și Instrucțiunile.
- Acest aparat poate fi utilizat de copii cu vârsta de cel puțin 8 ani și de persoane cu capacități fizice, senzoriale sau mentale reduse sau lipsite de experiență și cunoștințe, dacă au fost supravegheați sau au primit instrucțiuni cu privire la utilizarea aparatului în condiții de siguranță și înțeleg pericolele implicate. Copiii nu trebuie să se joace cu aparatul. Curățarea și întreținerea de către utilizator nu trebuie efectuate de către copii fără supraveghere.
- Nu introduceți niciodată degete, creioane sau orice alt obiect prin grilă atunci când ventilatorul funcționează.
- Deconectați ventilatorul atunci când vă deplasați dintr-o locație în alta.
- Asigurați-vă că ventilatorul se află pe o suprafață stabilă atunci când funcționează pentru a evita răsturnarea.
- NU utilizați ventilatorul pe fereastră, ploaia poate crea pericole electrice.
- Numai pentru uz interior și casnic.
- Nu lăsați niciodată apă în rezervor atunci când aparatul nu este utilizat.
- Goliți și curățați umidificatorul înainte de depozitare. Curățați umidificatorul înainte de următoarea utilizare.

⚠ AVERTISMENT

- În cazul în care cablul de alimentare este deteriorat, acesta trebuie înlocuit de producător, de agentul său de service sau de o persoană calificată în mod similar pentru a evita un pericol.
- Deconectați aparatul în timpul umplerii și curățării.
- Înainte de curățare sau alte operațiuni de întreținere, aparatul trebuie deconectat de la rețeaua de alimentare.
- Personalul nespecializat sau personalul de reparații neautorizat nu trebuie să repare sau să modifice utilajul.
- Este interzisă utilizarea cu mâinile ude pentru a evita electrocutarea.

RO

▲ AVERTISMENT

- Dacă unitatea nu este utilizată pentru o perioadă lungă de timp, deconectați cablul de alimentare.
- Pentru a preveni vătămarea accidentală sau deteriorarea unității, vă rugăm să nu introduceți materii străine în orificiul de admisie și evacuare a aerului, deoarece unitatea încorporează un rotor de vânt de mare viteză.
- Este interzisă utilizarea acestei unități în medii cu gaze inflamabile și explozive, iar lumina directă a soarelui pentru o perioadă lungă de timp trebuie evitată.
- Nu așezați această unitate într-un loc înclinat sau neuniform pentru a preveni căderea și deteriorarea unității sau a pieselor interne.
- În orice moment, nivelul apei din rezervor nu trebuie să depășească scara „Max” (maximă), iar în timpul umidificării, nivelul total al apei din rezervor trebuie controlat și nu trebuie să fie sub scara „Min” (minimă).
- După ce rezervorul de apă este umplut cu apă, nu înclinați și nu vă ciocniți cu unitatea atunci când o așezați sau o mutați. Pentru a deplasa corpul unității, vă rugăm să îl conduceți încet din lateral pentru a preveni revărsarea apei.
- În timpul utilizării unității, interziceți răsturnarea pentru a evita orice accident. Dacă unitatea se răstoarnă accidental și conține apă, deconectați imediat cablul de alimentare și duceți-l la depozitul de reparații.
- Nu așezați articole pe unitate, iar acoperirea prizei este strict interzisă.
- Când spălați aspectul unității, aplicați o cârpă umedă (sau adăugați puțin agent de curățare) pentru a șterge și nu utilizați niciodată agent de curățare coroziv sau solvent pentru curățare. Nu clătiți niciodată unitatea cu apă.
- Nu amplasați admisia și evacuarea aerului din unitate aproape de pereți, perdele și alte obiecte, deoarece acestea pot bloca fluxul de aer și pot afecta alimentarea cu aer.

▲ AVERTISMENT

- Când unitatea funcționează, nu loviți sau electrocuțați forțat corpul unității, deoarece poate duce la oprirea automată, caz în care pur și simplu reporniți unitatea.
- Vara, apa din rezervor se poate deteriora cu ușurință și poate genera miros, vă rugăm să acordați atenție schimbării regulate a apei; dacă temperatura interioară este sub zero în umidificarea iernii, cel mai bine este să utilizați apă caldă pentru umidificare.
- Nu așezați unitatea direct sub priză.
- Nu utilizați unitatea în jurul căzii, aspersorului sau piscinei.
- Repararea produsului trebuie efectuată la o agenție desemnată.
- Pentru a vă proteja împotriva riscului de electrocutare, nu scufundați unitatea, cablul sau ștecherul în apă sau alt lichid.
- Folosește o cârpă moale umezită cu săpun delicat, apoi folosește o cârpă uscată pentru a o șterge din nou.
- Rețineți că nivelurile ridicate de umiditate pot încuraja creșterea organismelor biologice în mediu.
- Nu permiteți ca zona din jurul ventilatorului să devină umedă. Dacă apare umezeala, rotiți ieșirea în jos. Dacă volumul de ieșire al ventilatorului nu poate fi redus, utilizați ventilatorul intermitent. Nu permiteți ca materialele absorbante, cum ar fi covoarele, perdelele, draperiile sau fețele de masă, să devină umede.
- Pentru a reduce riscul de incendiu sau de electrocutare, nu utilizați acest ventilator cu niciun dispozitiv de control al vitezei în stare solidă.
- Nu utilizați ventilatorul cu cablul sau ștecherul deteriorat. Aruncați ventilatorul sau returnați-l la o unitate de service autorizată pentru examinare și/sau reparații.
- Nu treceți cablul sub mocheta. Nu acoperiți cablul cu covoare, preșuri sau acoperiri similare. Nu treceți cablul sub mobilier sau aparate. Aranjați cablul departe de zona de trafic și unde nu va fi împiedicat.

SPECIFICAȚII

Modelul produsului	MAC402ROBPK, MAC402ROBPW
Tensiune	220-240 V-
Frecvență	50 Hz
Putere	45 W

Descriere	Simbol	Valoare	Unitate
Debit maxim ventilator	F	24,6	m ³ /min
Putere de intrare ventilator	P	37,0	W
Valoarea serviciului	S _v	0,7	(m ³ /min)W
Consum de energie în repaus	P _{SB}	0,23	W
Consum de energie oprit	P _{OFF}	--	W
Nivelul de putere acustică al ventilatorului	L _{WA}	60,3	dB(A)
Viteza maximă a aerului	C	4,9	metri/sec
Consumul sezonier de energie electrică	Q	14,7	kWh/a
Standard de măsurare pentru valoarea serviciului	IEC 60879: 1986 + Corr.1992; IEC 60879: 2019		
Detalii de contact pentru a obține mai multe informații	GD Midea Environment Appliances MFG. Co., Ltd No.28, Dong Fu Road, He Sui East Industrial Area, Dong Feng Town ,528425 Zhongshan, Guangdong, REPUBLICA POPULARĂ CHINEZĂ		

RO

PREZENTARE GENERALĂ A PRODUSULUI

Denumire piesă

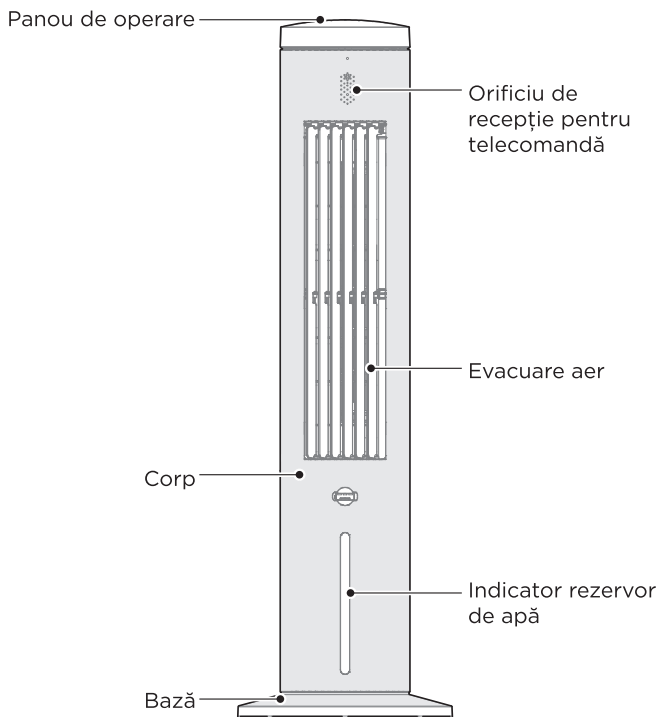

RO

Listă de piese

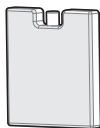

Cutie de gheață x2



Telecomandă x1



Șurub x6

● NOTĂ

Toate imaginile din acest manual au doar scop explicativ. Orice discrepanță între obiectul real și ilustrația din desen va fi supusă subiectului real.

INSTALAREA PRODUSULUI

Instalarea bazei

- 1 Scoateți cele două părți ale bazei din cutia de ambalare, aliniați centrele celor două baze și așezați-le transversal, apoi rotiți una dintre baze pentru a alinia găurile și blocați-o în poziție.

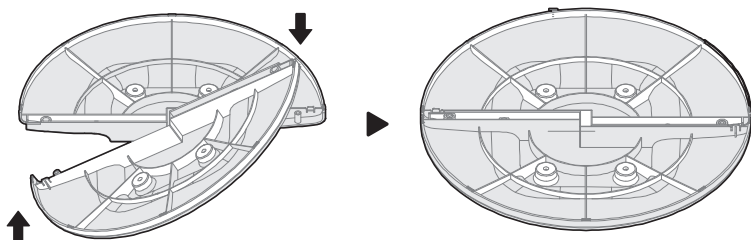

- 2 Aliniați linia de prindere a corpului cu linia de prindere a șasiului, apăsați ferm corpul în șasiu și fixați-l cu șuruburi la marcajul șasiului.

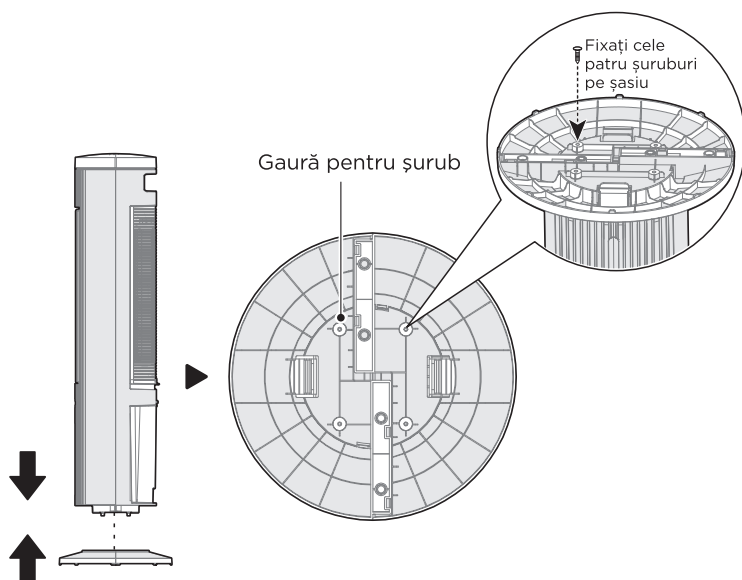

PORNIRE RAPIDĂ

Ghid de umplere a rezervorului de apă

● NOTĂ

- Pentru a asigura performanța produsului, vă rugăm să utilizați apă purificată.
- Vă rugăm să curățați cu promptitudine apa din partea inferioară a rezervorului de apă atunci când acesta este inactiv.
- Deconectați ștecherul de la priză atunci când umpleți și curățați.
- Înainte de a porni utilajul, asigurați-vă că modulul pompei de apă este fixat în poziție. Amplasarea arbitrară a modulului pompei de apă poate provoca o umidificare anormală.
- Cum se adaugă apă: Scoateți complet rezervorul de apă, adăugați apă sau curățați rezervorul de apă.

- 1** Deschideți catarama rezervorului de apă în poziție orizontală.

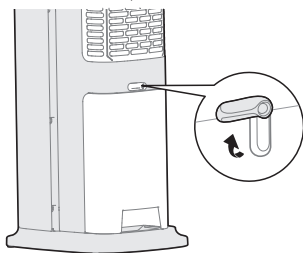

- 2** Scoateți complet rezervorul de apă, așezați-l pe o suprafață stabilă și adăugați apă.

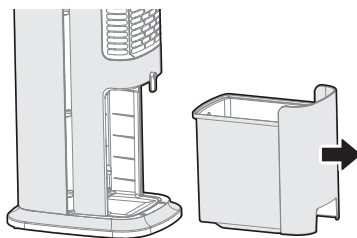

- 3** După adăugarea apei, împingeți rezervorul de apă în corp.

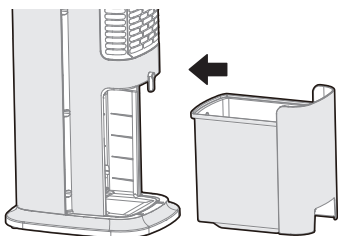

Cum se utilizează cutia de gheață

NOTĂ

- Cutia de gheață poate fi recongelată și reutilizată; de asemenea, puteți alege să nu o utilizați în funcție de temperatură.
- Nu deschideți capacul cutiei de gheață pentru a preveni deteriorarea și scurgerile.
- Este necesară o atenție deosebită, în special atunci când este utilizat de către copii sau în apropierea acestora și nu mâncați.
- Cutia de gheață este fabricată din materiale ecologice, non-toxice și inofensive și poate fi plasată în condiții de siguranță în frigider.
- Când cutia de gheață înghețată este plasată în rezervorul de apă, temperatura orificiului de evacuare a aerului va scădea după pornirea aerului de răcire.
- Congelarea cutiei de gheață poate fi înlocuită cu cuburi de gheață, care au, de asemenea, un efect de răcire.
- Când adăugați apă, nivelul apei din rezervorul de apă trebuie controlat pentru a nu depăși marcajul „max” (cel mai înalt). Dacă nivelul apei este mai mic decât marcajul „min” (cel mai mic), adăugați apă la timp.

- 1 Scoateți cutia de gheață din cutie și puneți-o în frigider mai mult de 3 ore.



- 2 Scoateți rezervorul de apă din partea de jos a aparatului și puneți cutia de gheață înghețată în rezervorul de apă. Nu adăugați apă dincolo de marcajul de indicare „Max”.

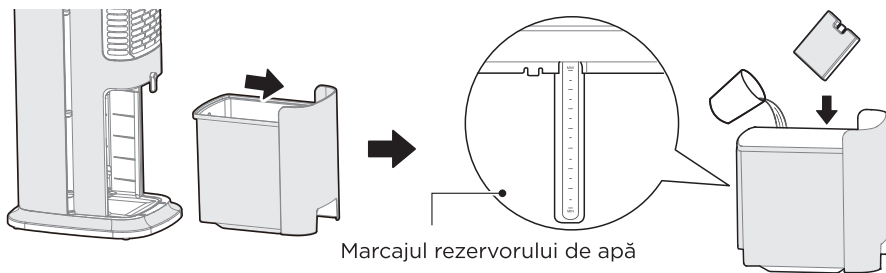



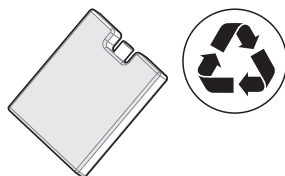





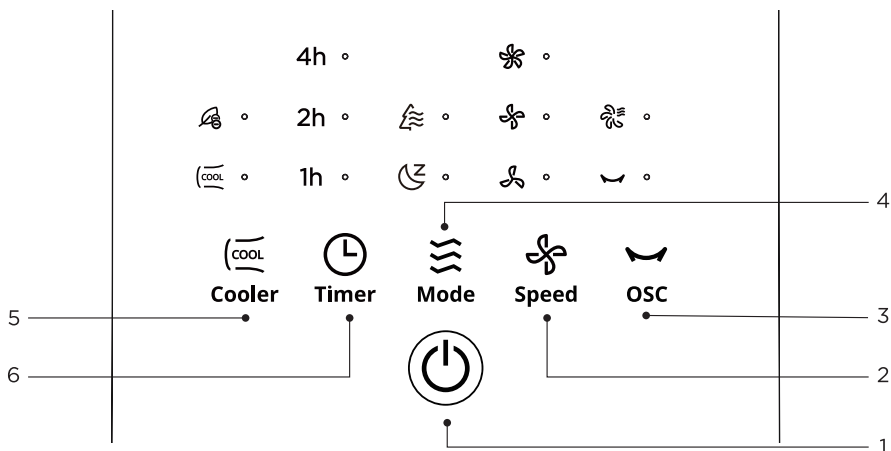

- 3 Cutia de gheață poate fi înghețată și reutilizată în mod repetat; de asemenea, puteți alege să nu o utilizați în funcție de temperatură.











INSTRUCȚIUNI DE UTILIZARE

Panou de comandă







NU	Buton	Funcție	Descrierea funcției
1		Buton Pornit/ Așteptare	<ul style="list-style-type: none"> Când alimentarea este pornită, apăsați acest buton pentru a porni sau a aștepta.
2	 Speed	BUTON SPEED (VITEZĂ)	<ul style="list-style-type: none"> Când alimentarea este pornită, apăsați acest buton pentru a comuta viteza vântului în următoarea ordine: scăzut-mediu-înalț.  Scăzută  Medie  Ridicată
3	 OSC	Buton OSC (Oscilare)	<ul style="list-style-type: none"> Când alimentarea este pornită, apăsați acest buton pentru a activa sau dezactiva funcția de pivotare. Apăsați și mențineți apăsat timp de 3 secunde pentru a porni/opri funcția de uscare a perdelei umede, iar indicatorul luminos de uscare a perdelei umede se va aprinde/opri. După activarea acestei funcții, utilajul va funcționa timp de 25 de minute și apoi se va opri automat.
4	 Mode	Buton MODE (MOD)	<ul style="list-style-type: none"> Când alimentarea este pornită, apăsați acest buton pentru a roti modul vânt între normal - repaus - eco. Stil de repaus în stil ecologic.  Eco  Repaus





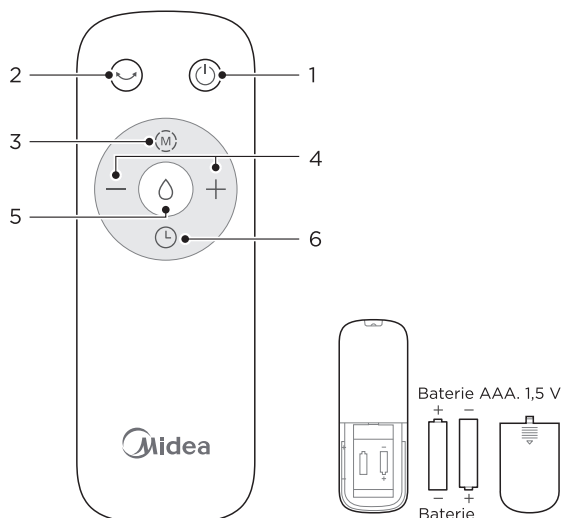

RO

NU	Buton	Funcție	Descrierea funcției
5	 Cooler	BUTON COOLING (RĂCIRE)	<ul style="list-style-type: none"> • Apăsați atunci când alimentarea este pornită pentru a porni sau opri aerul de răcire. Pe vreme uscată sau caldă, activați funcția de răcire a aerului pentru o experiență mai bună. • Dacă indicatorul luminos  clipește, adăugați apă în timp și apăsați din nou pentru a activa această funcție. • Apăsați și mențineți apăsat timp de 3 secunde pentru a opri/activa funcția de ioni negativi, indicatorul luminos se  va aprinde.
6	 Timer	Buton TIMER (TEMPORIZATOR)	<ul style="list-style-type: none"> • Când alimentarea este pornită, apăsați acest buton și indicatorul se va aprinde. Apăsați scurt acest buton pentru a seta ora programată de oprire (ciclu cu 1-2-3•••-7-0-1•••); • În modul așteptare, apăsați acest buton și indicatorul se va aprinde. Apăsați scurt acest buton pentru a seta timpul de pornire programat (ciclu cu 1-2-3•••-7-0-1•••).
	 +  Cooler Timer	BUTON MUT	<ul style="list-style-type: none"> • În termen de 10 secunde de la pornire, apăsați lung butonul „ + ” pentru a activa/dezactiva sunetul.

Telecomandă

- Telecomanda trebuie utilizată în mod normal la mai puțin de 5 m de partea din față a produsului și la 30 de grade de unghiul de abatere.
- Bateria conține multe metale grele, acizi și baze etc., care pot amenința sănătatea umană; deșeurile de baterii trebuie reciclate separat.
- Atât operarea corpului mașinii „”, cât și telecomanda „” sunt butoane de tip vânt.
- Atât operarea corpului mașinii „”, cât și telecomanda „” sunt butoane de vânt rece.



NU	Tastă	Descrierea funcției
1		• Pornit/Așteptare
2		• Pornire/oprire balans
3		• Setare mod vânt
4		<ul style="list-style-type: none"> • „+” crește viteza vântului • „-” reduce viteza vântului
5		• Porniți/opriți aerul de răcire
6		• Setați oprirea/ pornirea programată

RO

Instalarea bateriilor

- Glisați capacul compartimentului pentru baterii.
- Introduceți bateriile și asigurați-vă că bateriile sunt amplasate așa cum se arată în Fig.1.
- Glisați înapoi capacul bateriei, așa cum se arată în Fig.2.

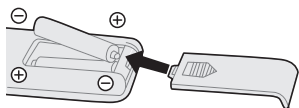

Fig.1

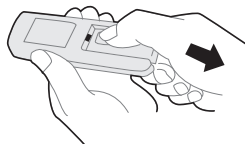

Fig.2

● NOTĂ

- Utilizați baterii cu mangan sau alcaline de tip „AAA”. NU utilizați baterii reîncărcabile.
- Nu aruncați bateriile în foc, bateriile pot exploda sau se pot scurge.
- Nu amestecați bateriile vechi cu cele noi.
- Nu amestecați baterii alcaline, standard (carbon-zinc) sau reîncărcabile (nichel-cadmium).
- Bateriile nereîncărcabile nu trebuie reîncărcate.
- Bateriile trebuie introduse cu polaritatea corectă.
- Bateriile epuizate trebuie scoase din produs.
- Bateriile trebuie scoase din telecomandă înainte de a fi scoase din uz și eliminate în siguranță.

CURĂȚARE ȘI ÎNTREȚINERE

- Opriiți sursa de alimentare înainte de a curăța acest produs. Opriiți aparatul timp de două minute înainte de curățare.
- După curățare și întreținere, asigurați-vă că așteptați până când este complet uscat înainte de a porni pentru utilizare sau depozitare.
- Nu clătiți corpul direct cu apă. Utilizați o cârpă moale care conține puțin detergent neutru pentru a șterge ușor suprafața și apoi ștergeți-o uscată. Nu utilizați solvenți, cum ar fi benzina.
- Este interzisă dezasambarea produsului pentru modificare. Se recomandă ca acest produs să fie inspectat și curățat în mod regulat pentru a-i prelungi durata de viață.
- Pentru a preveni ca acumularea de calcar să afecteze viața, vă rugăm să o curățați o dată la 3-7 zile, în funcție de calitatea apei din zona în care este utilizată și de frecvența utilizării.

Instrucțiuni de curățare a rezervorului de apă

● NOTĂ

Înainte de a dezasambla și curăța rezervorul de apă, deconectați ștecherul de alimentare.

- 1 Deschideți catarama rezervorului de apă în poziție orizontală.

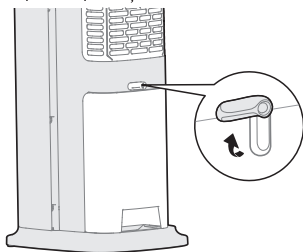

- 2 Scoateți complet rezervorul de apă, așezați-l pe o suprafață stabilă și adăugați apă.

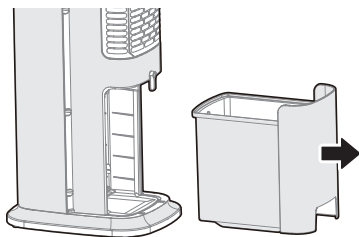

- 3** Rotiți butonul cu mână (90° în sens invers acelor de ceasornic) pentru a separa rezervorul de apă și modulul pompei de apă (care conține conducta de apă).

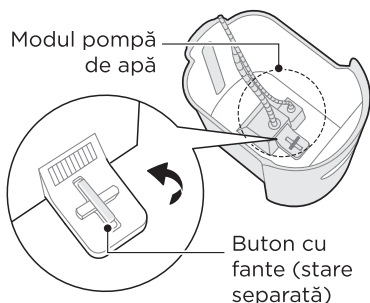

- 5** După adăugarea de apă sau curățarea rezervorului de apă, instalați modulul pompei de apă în rezervor, introduceți cârligul frontal în fanta rezervorului de apă, rotiți butonul cu fantă la 90° în sensul acelor de ceasornic și blocați-l așa cum se arată în figură.

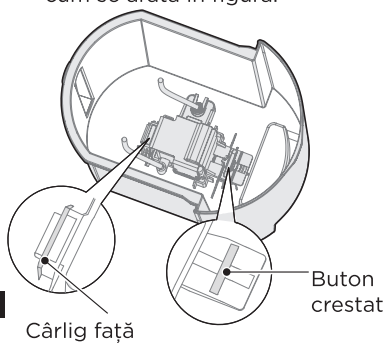

- 4** Curățați pompa de apă în locul indicat în figură. (Se recomandă curățarea acestuia o dată la 3 luni pentru a-i prelungi durata de viață.)

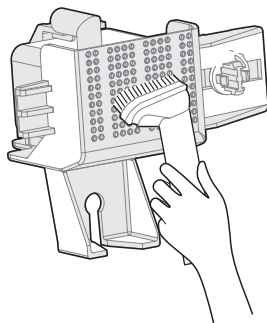

- 6** Împingeți încet rezervorul de apă și rotiți catarama rezervorului de apă pentru a bloca rezervorul.

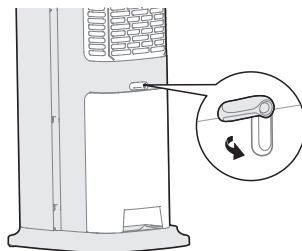

DEPANARE

Utilizarea aparatului poate conduce la erori și funcționarea defectuoasă. Următoarele tabele conțin posibile cauze și note privind remedierea unui mesaj de eroare sau a funcționării defectuoase. Se recomandă să citiți cu atenție tabelele de mai jos, pentru a economisi timp și bani atunci când apelați la centrul de service.

Problemă	Cauză	Soluție
Echipamentul nu funcționează corect după instalare	<ul style="list-style-type: none">• Cablul de alimentare nu este conectat sau are un contact slab.	Asigurați-vă că ștecherul este introdus corect în priză.
	<ul style="list-style-type: none">• Comutatorul de pe corp nu este pornit.	Porniți comutatorul de pe corp.
Telecomanda nu funcționează	<ul style="list-style-type: none">• Bateria trebuie înlocuită.	Înlocuiți bateria.
	<ul style="list-style-type: none">• Telecomanda este utilizată la mai mult de 5 m distanță de ventilator.	Utilizați telecomanda mai aproape de ventilator și asigurați-vă că este îndreptată direct spre panoul de afișare.

MĂRCI COMERCIALE, DREPTURI DE AUTOR ȘI DECLARAȚIE JURIDICĂ

 sigla, mărcile verbale, denumirea comercială, întreaga imagine comercială și toate versiunile acestora constituie active valoroase ale grupului Midea și/sau ale companiilor afiliate acestuia („Midea”), în cadrul căruia Midea deține mărci comerciale, drepturi de autor și alte drepturi de proprietate intelectuală și întregul fond comercial generat de utilizarea oricărei părți a unei mărci comerciale Midea. Utilizarea mărcii comerciale Midea în scopuri comerciale fără acordul prealabil în scris al Midea poate constitui încălcarea mărcii comerciale sau concurență neloială ce încalcă legislația relevantă.

Acest manual este creat de Midea, iar Midea își rezervă toate drepturile de autor. Nicio entitate sau individ nu are voie să utilizeze, să reproducă, să modifice, să distribuie în întregime sau parțial sau să grupeze sau să vândă împreună cu alte produse acest manual fără acordul prealabil în scris al Midea.

Toate funcțiile și instrucțiunile descrise erau actualizate la momentul tipării acestui manual. Totuși, produsul propriu-zis poate să difere din cauza funcțiilor și design-urilor îmbunătățite.

ELIMINAREA ȘI RECICLAREA

Instrucțiuni Importante Pentru Mediu

Conformitatea cu directiva DEEE și eliminarea produsului ca deșeu:
Acest produs este conform cu Directiva DEEE (2012/19/UE). Acest produs poartă simbolul de clasificare pentru deșeurile de echipamente electrice și electronice (DEEE).

Acest simbol indică faptul că acest produs nu va fi eliminat împreună cu alte deșeurile menajere la sfârșitul duratei sale de viață. Dispozitivul utilizat trebuie returnat la punctul oficial de colectare pentru reciclarea dispozitivelor electronice electrice. Pentru găsirea acestor sisteme de colectare, contactați autoritățile dvs. locale sau distribuitorul cu amănuntul de unde ați achiziționat produsul. Fiecare gospodărie joacă un rol important în recuperarea și reciclarea aparatului vechi. Eliminarea adecvată a aparatului uzat ajută la prevenirea potențialelor consecințe negative asupra mediului și sănătății umane.



Conformitatea cu Directiva RoHS

Produsul pe care l-ați achiziționat respectă Directiva RoHS a UE (2011/65/UE). Acesta nu conține materiale dăunătoare sau interzise specificate în directivă.

Informații privind ambalajul

Materialele de ambalare ale produsului sunt produse din materiale reciclabile în conformitate cu Regulamentele noastre naționale privind protecția mediului. Nu eliminați materialele de ambalare împreună cu deșeurile menajere sau cu alte deșeurile. Duceți-le la punctele de colectare a materialelor de ambalare desemnate de autoritățile locale.



RO

NOTĂ PRIVIND PROTECȚIA DATELOR

Pentru furnizarea serviciilor convenite cu clientul, suntem de acord să ne conformăm fără restricții tuturor dispozițiilor legislației aplicabile privind protecția datelor, în conformitate cu statele convenite în care serviciile vor fi furnizate clientului, precum și, după caz, cu Regulamentul General privind Protecția Datelor al UE (RGPD).

În general, procesarea datelor de către noi servește la îndeplinirea obligației noastre din contractul încheiat cu dvs. și din motive de siguranță a produsului, pentru salvagardarea drepturilor dvs. în ceea ce privește garanția și înregistrarea produsului. În anumite cazuri, însă numai dacă se asigură o protecție adecvată a datelor, datele cu caracter personal ar putea fi transferate către destinatari din afara Spațiului Economic european.

Informații suplimentare sunt furnizate la cerere. Puteți contacta responsabilul nostru pentru protecția datelor la **MideaDPO@midea.com**. Pentru exercitarea drepturilor dvs. precum dreptul de a vă opune procesării datelor dvs. cu caracter personal în scopuri de marketing direct, vă rugăm să ne contactați prin **MideaDPO@midea.com**. Pentru informații suplimentare, vă rugăm să urmați codul QR.

LETRA E FALËNDERIMIT

Ju faleminderit që zgjodhët Midea! Para se të përdorni produktin tuaj të ri Midea, ju lutemi të lexoni plotësisht këtë manual në mënyrë që të dini se si t'i përdorni në mënyrë të sigurt veçoritë dhe funksionet që ofron pajisja juaj e re.

PËRMBAJTJA

LETRA E FALËNDERIMIT	01
UDHËZIMET E SIGURISË	02
SPECIFIKIMET	06
PASQYRA E PRODUKTIT	07
INSTALIMI I PRODUKTIT	08
FILLIMI	09
UDHËZIMET E PËRDORIMIT	11
PASTRIMI DHE MIRËMBAJTJA	15
ZGJIDHJA E PROBLEMEVE	17
MARKA TREGTARE, TË DREJTAT E AUTORIT DHE DEKLARATA LIGJORE	18
HEDHJA DHE RICIKLIMI	19
NJOFTIMI PËR MBROJTJEN E TË DHËNAVE	20

UDHËZIMET E SIGURISË

Përdorimi i synuar

Udhëzimet e mëposhtme të sigurisë kanë për qëllim të parandalojnë rreziqet ose dëmtimet e paparashikuara nga përdorimi i pasigurt ose i gabuar i pajisjes. Kontrolloni paketimin dhe pajisjen pas mbërritjes për t'u siguruar që gjithçka është e paprekur për të siguruar funksionimin e sigurt. Nëse konstaton ndonjë dëmtim, kontaktoni shitësin me pakicë ose shitësin. Ju lutemi vini re se modifikimet ose ndryshimet në pajisje nuk lejohen për shkak të sigurisë. Përdorimi i paqëllimshëm mund të shkaktojë rreziqe dhe humbje të pretendimeve për garanci.

Shpjegimi i simboleve



Rrezik

Ky simbol tregon që ka rreziqe për jetën dhe shëndetin e personave, për shkak të gazit tejet të ndezshëm.



Paralajmërim i tensionit elektrik

Ky simbol tregon që ka rrezik për jetën dhe shëndetin e personave, për shkak të tensionit.



Paralajmërim

Fjala e sinjalit tregon një rrezik me nivel mesatar, i cili nëse nuk shmanget, mund të shkaktojë vdekje ose plagosje të rëndë.



Kujdes

Fjala e sinjalit tregon një rrezik me nivel të ulët, i cili nëse nuk shmanget, mund të shkaktojë plagosje të lehtë ose mesatare.



Mbani parasysh

Fjala sinjalizuese tregon informacion të rëndësishëm (p.sh. dëmtim të pronës) por jo rrezik.



Zbatoni udhëzimet

Ky simbol tregon që vetëm një teknik shërbimi duhet ta përdorë dhe ta mirëmbajë këtë pajisje, në përputhje me udhëzimet e përdorimit.

AL

Lexoni me kujdes dhe me vëmendje udhëzimet e përdorimit përpara përdorimit/vendosjes në punë të njësisë dhe mbajini ato pranë vendit të vendosjes ose njësisë, për t'i përdorur më vonë!

⚠ KUJDES

- Lexoni me kujdes rregullat dhe udhëzimet për përdorimin e sigurt.
- Kjo pajisje mund të përdoret nga fëmijët e moshës 8 vjeç e lart dhe nga persona me aftësi mendore dhe ndjeshmërie fizike të reduktuar ose me mungesë përvoje dhe njohurie nëse mbikëqyren ose udhëzohen në lidhje me përdorimin e pajisjes në mënyrë të sigurt dhe i kuptojnë rreziqet që përfshihen. Fëmijët nuk duhet të luajnë me pajisjen. Pastrimi dhe mirëmbajtja e përdoruesit nuk duhet të kryhet nga fëmijët pa mbikëqyrje.
- Asnjëherë mos futni gishtat, lapsa ose ndonjë objekt tjetër në grilë kur ventilatori është në punë.
- Shkëputeni ventilatorin nga priza kur e lëvizni nga një vend në tjetrin.
- Sigurohuni që ventilatori të jetë në një sipërfaqe të qëndrueshme gjatë punimit për të shmangur përmbysjen.
- MOS e përdorni ventilatorin në dritare, sepse shiu mund të krijojë rrezik elektrik.
- Vetëm për përdorim shtëpiak dhe familjar.
- Asnjëherë mos lini ujë në depozitë kur pajisja nuk është në punë.
- Zbrazni dhe pastroni lagështuesin para se ta vendosni për ruajtje. Pastroni lagështuesin para përdorimit të ardhshëm.

⚠ PARALAJMËRIM

- Nëse kabloja e furnizimit dëmtohet, ajo duhet të ndërrohet nga prodhuesi ose agjenti i tij i shërbimit, ose nga një person me kualifikim të ngjashëm për të shmangur rreziqet.
- Shkëputeni pajisjen nga priza gjatë mbushjes dhe pastrimit.
- Përpara pastrimit ose ndonjë mirëmbajtjeje tjetër, pajisja duhet të shkëputet nga rryma.
- Personeli jo i specializuar ose personeli i paautorizuar i riparimit nuk duhet të riparojë ose modifikojë pajisjen.
- Për të shmangur goditjen elektrike, mos e vini në punë me duar të lagura.

AL

▲ PARALAJMËRIM

- Nëse njësia nuk do të përdoret për kohë të gjatë, hiqeni kabllon e energjisë nga priza.
- Për të parandaluar dëmtimin aksidental ose dëmtimin e njësisë, ju lutemi mos futni asnjë lëndë të huaj në hyrjen dhe daljen e ajrit, sepse njësia ka një helikë ere me shpejtësi të lartë.
- Ndalohet përdorimi i kësaj pajisjeje në mjedise me gazra të djegshëm dhe shpërthyes, dhe duhet të shmanget lënia nën rrezet direkte të diellit.
- Mos e vendosni këtë njësi në një vend të pjerrët ose të pabarabartë për të parandaluar rënien e njësisë dhe dëmtimin e njësisë ose pjesëve të brendshme.
- Në çdo kohë, niveli i ujit në depozitë nuk duhet të tejkalojë nivelin "MAX" (maksimum) dhe gjatë lagështimit, niveli i përgjithshëm i ujit në depozitë duhet të kontrollohet dhe nuk duhet të jetë nën nivelin "MIN" (minimum).
- Pasi depozita e ujit të jetë mbushur me ujë, mos e anoni ose mos e përplaseni me njësinë kur e vendosni ose e lëvizni atë. Për të lëvizur trupin e njësisë, drejtojeni ngadalë nga anash për të parandaluar derdhjen e ujit.
- Gjatë përdorimit të njësisë, mos e lejoni të përmbysset përndryshe mund të shkaktoni aksident. Nëse njësia rrezohet aksidentalisht dhe përmban ujë, hiqeni menjëherë kabllon e energjisë dhe çojeni në servis.
- AL** • Mos vendosni artikuj në njësi, dhe mbulimi i prizës është rreptësisht i ndaluar.
- Kur e pastroni njësinë, përdorni një leckë të lagur (ose shtoni pak agjent pastrimi) për ta fshirë, dhe mos përdorni kurrë agjent pastrimi gërryes ose hollues për ta pastruar. Asnjëherë mos e shpëlani njësinë me ujë.
- Mos e mbani hyrjen dhe daljen e ajrit të njësisë pranë mureve, perdeve dhe objekteve të tjera, përndryshe ato mund të bllokojnë qarkullimin e ajrit dhe të ndikojnë te furnizimi me ajër.

▲ PARALAJMËRIM

- Kur njësia është në punë, mos e trokitni ose mos e goditni trupin e njësisë me forcë, pasi kjo mund të shkaktojë fikje automatike. Në këtë rast, thjesht ndizeni sërish njësinë.
- Në verë, uji në depozitë mund të përkeqësohet lehtësisht dhe të gjenerojë erë, ju lutemi ta ndërroni rregullisht ujin. Nëse temperatura e brendshme është nën zero në lagështimin gjatë dimrit, është më mirë të përdorni ujë të ngrohtë për lagështim.
- Mos e vendosni njësinë direkt poshtë prizës.
- Mos e përdorni njësinë pranë vaskës, spërkatësve ose pishinës.
- Riparimi i produktit duhet të kryhet në një servis të caktuar.
- Për t'u mbrojtur nga rreziku i goditjes elektrike, mos e zhytni njësinë, kordonin ose spinën në ujë ose lëngje të tjera.
- Përdorni një leckë të butë me detergjent të butë dhe më pas përdorni një leckë të thatë për ta fshirë përsëri.
- Kini parasysh që nivelet e larta të lagështisë mund të inkurajojnë rritjen e organizmave biologjikë në mjedis.
- Mos lejoni që zona përreth ventilatorit të laget. Nëse krijohet lagështi, kthejeni daljen e poshtë. Nëse vëllimi i daljes së ventilatorit nuk mund të kthehet poshtë, përdoreni ventilatorin me ndërprerje. Mos lejoni që materialet thithëse, të tilla si qilima, perde, perde ose mbulesa tavoline, të lagen.
- Për të ulur rrezikun e zjarrit ose shokut elektrik, mos e përdorni këtë ventilator me ndonjë pajisje kontrolli shpejtësie të fortë.
- Mos përdorni asnjë ventilator që ka kordon ose prizë të dëmtuar. Hidhni ventilatorin ose kthejeni në një qendër shërbimi të autorizuar për ekzaminim dhe/ose riparim.
- Mos e shtrini kabllon poshtë tapetit. Mos e mbuloni kabllon me tapete, qilima ose mbulesa të ngjashme. Mos e kaloni kabllon poshtë mobilieve apo pajisjeve. Sistemojeni kabllon larg zonës ku kalohet dhe ku nuk do të mund të pengoheni.

SPECIFIKIMET

Modeli i produktit	MAC402ROBPK, MAC402ROBPW
Tensioni	220-240 V-
Frekuenca	50 Hz
Fuqia	45 W

Përshkrimi	Simboli	Vlera	Njësia
Prurja maksimale e ventilatorit	F	24.6	m ³ /min
Fuqia input e ventilatorit	P	37.0	W
Vlera e shërbimit	S _v	0.7	(m ³ /min)W
Konsumi i energjisë në gjendje joaktive	P _{SB}	0.23	W
Konsumi i energjisë në gjendje të fikur	P _{OFF}	--	W
Niveli i fuqisë së zhurmës së ventilatorit	L _{WA}	60.3	dB(A)
Shpejtësia maksimale e ajrit	C	4.9	metra/sek
Konsumi sezonal i energjisë elektrike	Q	14.7	kWh/a
Standardi i matjes për vlerën e shërbimit	IEC 60879: 1986+Corr.1992; IEC 60879: 2019		
Detaje kontakti për të marrë më shumë informacion	GD Midea Environment Appliances MFG. Co., Ltd No.28, Dong Fu Road, He Sui East Industrial Area, Dong Feng Town,528425 Zhongshan, Guangdong, REPUBLIKA POPULLORE E KINËS		

AL

PASQYRA E PRODUKTIT

Emri i pjesës

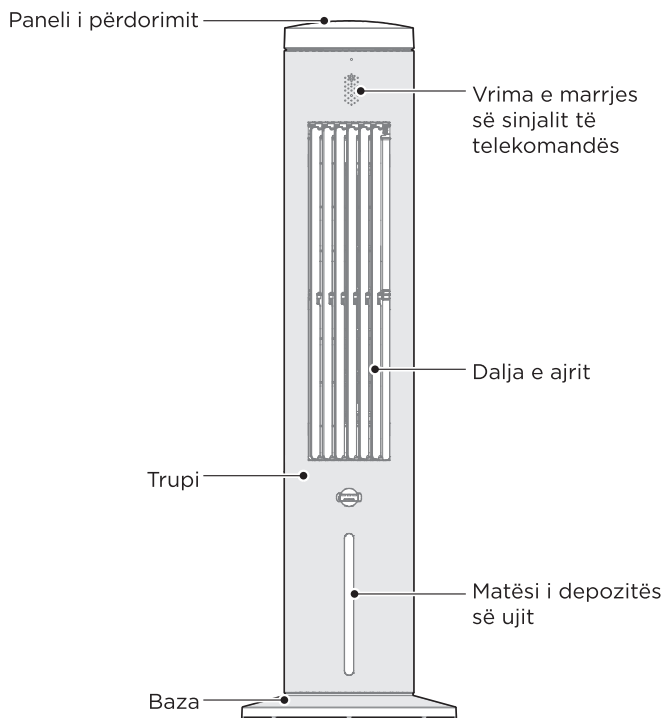

Lista e pjesëve

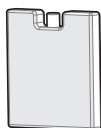

Kuti akulli x2



Telekomanda x1



Vida x6

SHËNIM

Të gjitha fotografitë në këtë manual janë vetëm për qëllime shpjegimi. Çdo mospërputhje mes objektit real dhe ilustrimit në vizatim do t'i nënshtrohet subjektit real.

INSTALIMI I PRODUKTIT

Instalimi i bazamentit

- 1 Nxirrni dy pjesët e bazamentit nga kutia e paketimit, bashkoni qendrat e dy bazave dhe vendosini në mënyrë të tërthortë, pastaj rrotulloni njërën nga bazat për të bashkuar vrimat dhe fiksojeni.

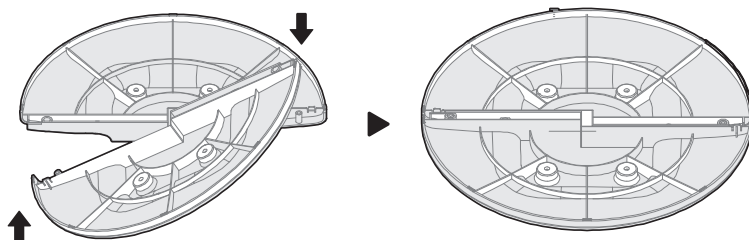

- 2 Bashkoni vijën e fiksimit të trupit me vijën e fiksimit të shasisë, shtypeni trupin fort në shasi dhe fiksojeni me vida në shenjën e shasisë.

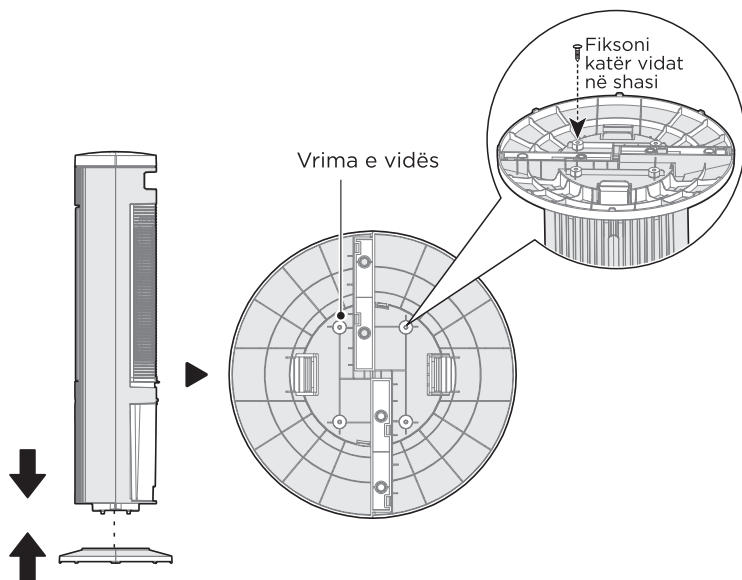

FILLIMI

Udhëzime për mbushjen e depozitës së ujit

● SHËNIM

- Për të siguruar performancën e produktit, përdorni ujë të pastër.
- Pastroni menjëherë ujin në pjesën e poshtme të depozitës së ujit kur nuk është në punë.
- Shkëputeni spinën nga priza kur e mbushni dhe pastroni.
- Para se ta ndizni pajisjen, sigurohuni që moduli i pompës së ujit të jetë i fiksuar në vend. Vendosja arbitrare e modulit të pompës së ujit mund të shkaktojë lagështim jonormal.
- Si të shtoni ujë: Tërhiqeni plotësisht depozitën e ujit, shtoni ujë ose pastroni depozitën e ujit.

- 1** Hapni tokëzën e depozitës së ujit në një pozicion horizontal.

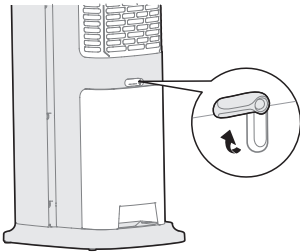

- 2** Nxirreni plotësisht depozitën e ujit, vendoseni në një sipërfaqe të qëndrueshme dhe shtoni ujë.

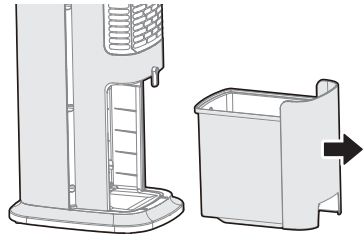

- 3** Pasi të shtoni ujë, shtyjeni depozitën e ujit në trup.

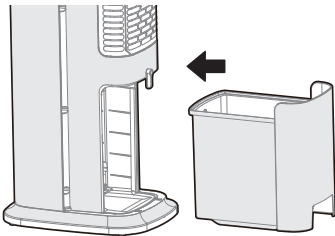

Si ta përdorni kutinë e akullit

SHËNIM

- Kutia e akullit mund të ngrihet përsëri në frigorifer dhe të ripërdoret. Gjithashtu mund të zgjidhni të mos e përdorni në varësi të temperaturës.
- Për të parandaluar dëmtimin dhe rrjedhjen, mos e hapni kapakun e kutisë së akullit.
- Vëmendje e veçantë duhet të kushtohet sidomos kur përdoret nga fëmijët ose pranë tyre dhe mos e hani.
- Kutia e akullit përbëhet nga materiale miqësore me mjedisin, jotoksike dhe të padëmshme, dhe mund të vendoset pa problem në frigorifer.
- Kur kutia e ngrirë e akullit vendoset në depozitën e ujit, temperatura e daljes së ajrit bie pas ndezjes së ajrit ftohës.
- Ngrirja e kutisë së akullit mund të zëvendësohet nga kubat e akullit, të cilat gjithashtu kanë një efekt ftohës.
- Kur shtoni ujë, niveli i ujit në depozitën e ujit duhet të kontrollohet që të mos tejkalojë shenjën "max" (më e larta). Nëse niveli i ujit është më i ulët se shenja "min" (më e ulët), ju lutemi shtoni ujë.

- 1 Nxirreni kutinë e akullit nga kutia e paketimit dhe vendoseni në frigorifer për më shumë se 3 orë.

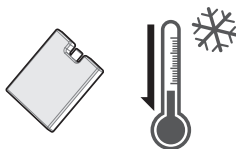

Ngrijeni për më shumë se 3 orë

- 2 Nxirrni depozitën e ujit nga pjesa e poshtme e pajisjes dhe vendosni kutinë e ngrirë të akullit në depozitën e ujit. Mos shtoni ujë përtej shenjës treguese "max".

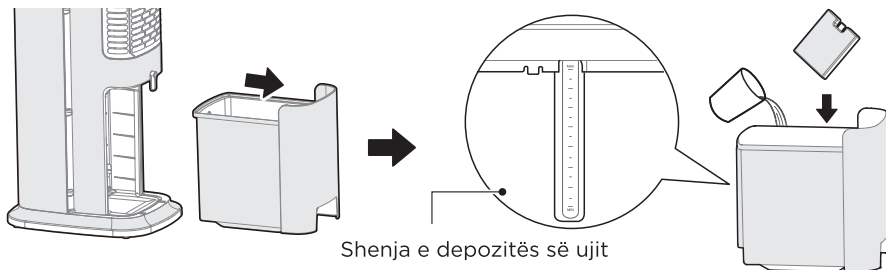

Shenja e depozitës së ujit

- 3 Kutia e akullit mund të ngrihet dhe të ripërdoret vazhdimisht. Ju gjithashtu mund të zgjidhni të mos e përdorni atë sipas temperaturës.

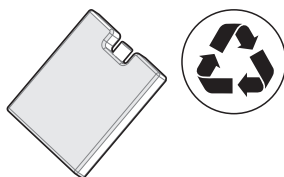





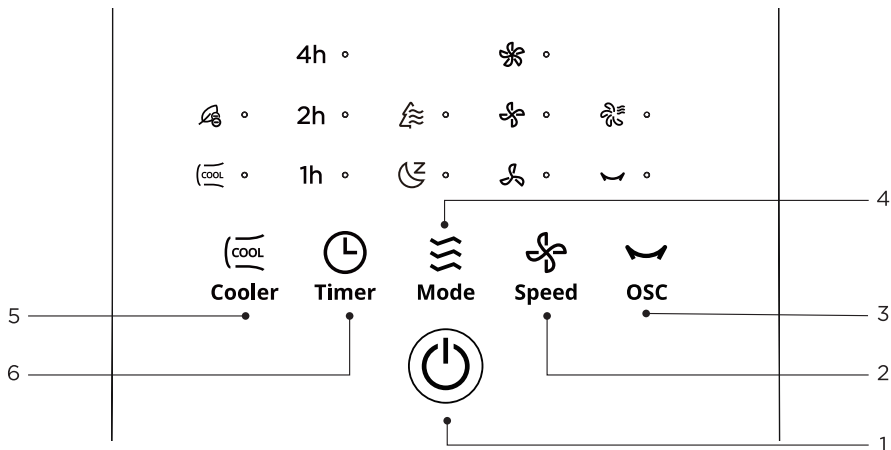



UDHËZIMET E PËRDORIMIT

Paneli i kontrollit



JO	Butoni	Funksioni	Përshkrimi i funksionit
1		Butoni i ndezjes/gatishmërisë	<ul style="list-style-type: none"> Kur është e lidhur me energjinë, shtypni këtë buton për ta ndezur ose për të vendosur në gjendje gatishmërie.
2	 Speed	Butoni SPEED (SHPEJTËSIA)	<ul style="list-style-type: none"> Kur është e lidhur me energjinë, shtypni këtë buton për të ndërruar shpejtësinë e erës sipas radhës së mëposhtme: e ulët-mesatare-e lartë. E ulët Mesatare E lartë
3	 OSC	Butoni OSC (LËKUNDJE)	<ul style="list-style-type: none"> Kur është e ndezur, shtypni këtë buton për të aktivizuar ose çaktivizuar funksionin e lëkundjes. Shtypni dhe mbani shtypur këtë buton për 3 sekonda për të aktivizuar/çaktivizuar funksionin e tharjes së ajrit, dhe drita treguese e tharjes së perdes së largur do të ndiozet/fiket. Pasi të aktivizohet ky funksion, pajisja do të punojë për 25 minuta dhe më pas do të fiket automatikisht.
4	 Mode	Butoni MODE (REGJIMI)	<ul style="list-style-type: none"> Kur është e ndezur, shtypni këtë buton për të cikluar modalitetin e erës midis normales - gjumë - eko. Stili ekonomik për gjumë. Eko Gjumë

AL

JO	Butoni	Funksioni	Përshkrimi i funksionit
5	 Cooler	Butoni COOLING (FTOHJE)	<ul style="list-style-type: none"> Shtypeni kur pajisja e ndezur për të aktivizuar ose çaktivizuar ajrin ftohës. Në mot të thatë ose të nxehët, aktivizoni funksionin e ajrit ftohës për një eksperiencë më të mirë. Nëse drita treguese  pulson, ju lutemi shtoni ujë dhe shtypni përsëri për të aktivizuar këtë funksion. Shtypeni dhe mbajeni shtypur për 3 sekonda për të aktivizuar/çaktivizuar funksionin e joneve negative, drita treguese  do të ndizet.
6	 Timer	Butoni TIMER (KRONOMETRI)	<ul style="list-style-type: none"> Kur është e ndezur, shtypni këtë buton dhe treguesi do të ndizet. Shtypeni këtë buton shkurtimisht për të vendosur kohën e planifikuar të fikjes (cikli 1-2-3•••-7-0-1•••); Në modalitetin e gatishmërisë, shtypni këtë buton dhe treguesi do të ndizet. Shtypeni këtë buton shkurtimisht për të vendosur kohën e programuar të ndezjes (cikli 1-2-3•••-7-0-1•••).
	 +  Cooler Timer	Butoni MUTE (HESHTJE)	<ul style="list-style-type: none"> Brenda 10 sekondave nga ndezja, shtypni gjatë butonin "  +  " për të aktivizuar/çaktivizuar heshtjen.

Telekomanda

- Telekomanda duhet të përdoret normalisht brenda 5 m nga pjesa e përparme e produktit dhe 30 gradë nga këndi i devijimit.
- Bateria përmban shumë metale të rënda, acide, baza etj., të cilat rrezikojnë shëndetin e njeriut; Bateritë e konsumuara duhet të riciklohen veçmas.
- Si funksionimi i trupit të pajisjes "☰" ashtu edhe telekomanda "(M)" janë butona të llojit të erës.
- Si funksionimi i trupit të pajisjes "☰" ashtu edhe telekomanda "☾" janë butona të erës së ftohtë.

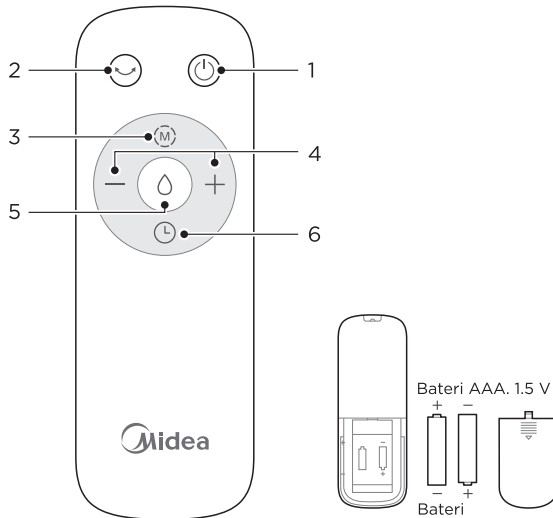

JO	Butoni	Përshkrimi i funksionit
1		• Ndezur/Në gatishmëri
2		• Fillo/ndalo lëkundjen
3		• Vendos modalitetin e erës
4		<ul style="list-style-type: none"> • "+" rrit shpejtësinë e erës • "-" ul shpejtësinë e erës
5		• Aktivizo/çaktivizo ajrin ftohës
6		• Vendos ndezjen/fikjen e planifikuar

AL

Instalimi i baterive

- Hapni kapakun e vendit të baterive.
- Futni bateritë dhe sigurohuni që bateritë të vendosen siç tregohet Fig.1.
- Vendoseni përsëri kapakun e baterisë siç tregohet në Fig.2.

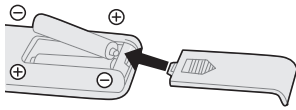

Fig.1

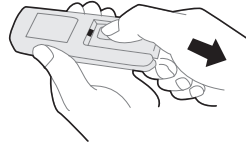

Fig.2

● SHËNIM

- Përdorni bateri mangani ose alkaline të tipit "AAA". MOS përdorni bateri të rikarikueshme.
- Mos i hidhni bateritë në zjarr, pasi mund të shpërthejnë ose të rrjedhin.
- Mos i përziени bateritë e vjetra me të reja.
- Mos përziени bateri alkaline, standarde (karbon-zink) ose të karikueshme (nikel-kadmium).
- Bateritë që nuk rimbushen nuk duhet të rimbushen.
- Bateritë duhet të futen me polaritetin e duhur.
- Bateritë e shkarkuara duhet të hiqen nga produkti.
- Bateritë duhet të hiqen nga telekomanda para se të hidhen në mënyrë të sigurt.

PASTRIMI DHE MIRËMBAJTJA

- Shkëputni energjinë para se ta pastroni këtë produkt. Fikeni pajisjen për dy minuta para pastrimit.
- Pas pastrimit dhe mirëmbajtjes, prisni derisa të thahet plotësisht para se të ndizet për përdorim ose ruajtje.
- Mos e shpëlani trupin direkt me ujë. Përdorni një leckë të butë që përmban pak detergjent neutral për të fshirë me kujdes sipërfaqen, dhe pastaj thajeni. Mos përdorni hollues, si për shembull benzinë.
- Ndalohet çmontimi i produktit për modifikim. Rekomandohet që ky produkt të kontrollohet dhe të pastrohet rregullisht për të rritur jetëgjatësinë e tij.
- Për të parandaluar akumulimin e kripërave, të cilat ndikojnë te jetëgjatësia e produktit, ju lutemi ta pastroni një herë në 3-7 ditë në varësi të cilësisë së ujit në zonën ku përdoret dhe shpeshtësisë së përdorimit.

Udhëzimet për pastrimin e depozitës së ujit

SHËNIM

Para se të çmontoni dhe pastroni depozitën e ujit, ju lutemi hiqeni spinën nga priza.

- 1 Hapni tokëzën e depozitës së ujit në një pozicion horizontal.

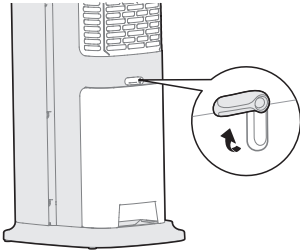

- 2 Nxirreni plotësisht depozitën e ujit, vendoseni në një sipërfaqe të qëndrueshme dhe shtoni ujë.

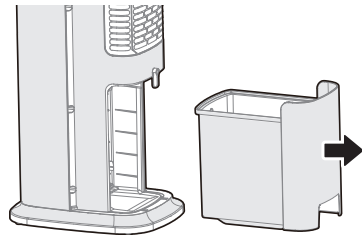

- 3 Rrotullojeni çelësin me dorë (90° në drejtim të kundërt të akrepave të orës) për ta hequr depozitën e ujit dhe modulën e pompës së ujit (që përmban tubin e ujit).

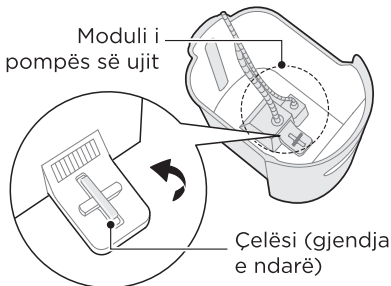

- 4 Pastrojeni pompën e ujit në vendin që tregohet në figurë. (Rekomandohet ta pastroni atë një herë në 3 muaj për të rritur jetëgjatësinë e tij.)

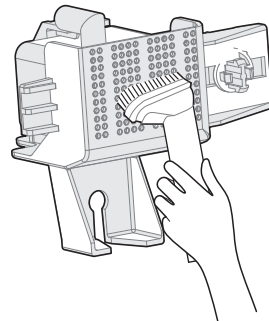

- 5** Pasi të keni shtuar ujë ose pasi të keni pastruar depozitën e ujit, instaloni modulën e pompës së ujit në depozitë, futni grepin e përparmë në vrimën e depozitës së ujit, rrotulloni çelësin e çarë 90° në drejtim të akrepave të orës dhe kyçeni siç tregohet në figurë.

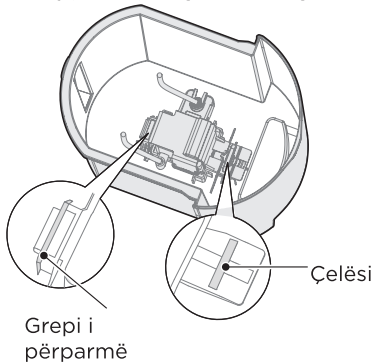

- 6** Shtyjeni ngadalë depozitën e ujit dhe rrotulloni tokëzën e depozitës së ujit për ta fiksuar depozitën.

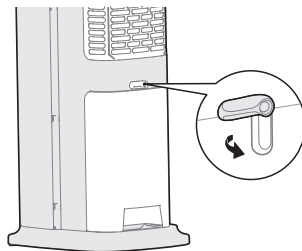

ZGJIDHJA E PROBLEMEVE

Funksionimi i pajisjes suaj mund të çojë në gabime dhe defekte. Tabelat e mëposhtme tregojnë shkaqet e mundshme dhe shënime për zgjidhjen e një mesazhi gabimi ose defekti. Rekomandohet që ta lexoni me kujdes tabelën e mëposhtme për të kursyer kohë dhe para që mund t'i shpenzoni nëse thërrisni servisin.

Problemi	Shkaku	Zgjidhja
Pajisja nuk punon siç duhet pasi është instaluar	<ul style="list-style-type: none">• Kablloja e energjisë nuk është lidhur ose nuk bën kontakt të mirë.	Sigurohuni që spina është futur siç duhet në prizë.
	<ul style="list-style-type: none">• Çelësi në trup nuk është aktivizuar.	Ndizni butonin në trup.
Telekomanda nuk punon	<ul style="list-style-type: none">• Bateria duhet të ndërrohet.	Ndërroni baterinë.
	<ul style="list-style-type: none">• Telekomanda po përdoret më shumë se 5 metra larg ventilatorit.	Përdorni telekomandën më afër ventilatorit dhe sigurohuni që ajo të drejtohet te paneli i ekranit.

MARKA TREGTARE, TË DREJTAT E AUTORIT DHE DEKLARATA LIGJORE

Logoja e , markat e fjalëve, emri tregtar, paraqitja tregtare dhe të gjitha versionet e tyre janë pasuri të vlefshme të Midea Group dhe/ose bashkëpunëtorëve të saj ("Midea"), për të cilat Midea zotëron markat tregtare, të drejtat e autorit dhe të drejta të tjera të pronësisë intelektuale dhe të gjithë vullnetin e mirë që vjen nga përdorimi i ndonjë pjese të markës tregtare të Midea-s. Përdorimi i markës tregtare të Midea-s për qëllime komerciale, pa miratimin paraprak me shkrim të Midea-s mund të përbëjë shkelje të markës tregtare ose konkurrencë të pandershme, në kundërshtim me ligjet përkatëse.

Ky manual është krijuar nga Midea dhe Midea rezervon të gjitha të drejtat e autorit në këtë dokument. Asnjë subjekt ose individ nuk mund të përdorë, publikojë, modifikojë, shpërndajë plotësisht ose pjesërisht këtë manual, ose ta grupojë ose ta shesë me produkte të tjera, pa miratimin paraprak me shkrim nga Midea.

Të gjitha funksionet dhe udhëzimet e përshkruara kanë qenë të përditësuara në kohën e printimit të këtij manuali. Megjithatë, produkti aktual mund të ndryshojë për shkak të përmirësimit të funksioneve dhe dizajneve.

HEDHJA DHE RICIKLIMI

Udhëzime të Rëndësishme për Mjedisin

Pajtueshmëria me Direktivën WEEE dhe hedhja e produktit mbetje:
Ky produkt pajtohet me direktivën WEEE të BE-së (2012/19/EU). Ky produkt mban një simbol klasifikimi për mbetjet e pajisjeve elektrike dhe elektronike (WEEE).

Ky simbol tregon se ky produkt nuk duhet hedhur bashkë me mbetjet e tjera shtëpiake në fund të jetëgjatësisë së tij të shërbimit. Pajisja e përdorur duhet të kthehet në pikën zyrtare të grumbullimit për riciklimin e pajisjeve elektrike dhe elektronike. Për të gjetur këto sisteme grumbullimi, ju lutemi kontaktoni autoritetet tuaja lokale ose shitësin me pakicë ku është blerë produkti. Secila familje kryen një rol të rëndësishëm në rikuperimin dhe riciklimin e pajisjeve të vjetra. Hedhja sipas rregullave e pajisjeve të përdorura ndihmon në parandalimin e pasojave të mundshme negative për mjedisin dhe shëndetin e njerëzve.



Pajtueshmëria me Direktivën RoHS

Produkti që keni blerë pajtohet me direktivën RoHS të BE-së (2011/65/EU). Ai nuk përmban materiale të dëmshme dhe të ndaluara, që specifikohen në këtë direktivë.

Informacioni i paketimit

Materialet e paketimit të produktit prodhohen nga materiale të riciklueshme në përputhje me Rregulloret tona kombëtare të mjedisit. Mos i hidhni materialet e paketimit bashkë me mbetjet shtëpiake ose mbetjet e tjera. Çojini në pikat e grumbullimit të materialeve të paketimit, të përcaktuara nga autoritetet lokale.



AL

NJOFTIMI PËR MBROJTJEN E TË DHËNAVE

Për ofrimin e shërbimeve të rëna dakord me klientin, ne biem dakord që të pajtohemi pa kufizim me të gjitha kushtet e ligjit në fuqi për mbrojtjen e të dhënave, në linjë me shtetet e rëna dakord, ku do të jepen shërbimet për klientët, si dhe aty ku zbatohet, Rregulloren e Mbrojtjes së të Dhënave të Përgjithshme të BE-së.

Në përgjithësi, përpunimi i të dhënave nga ana jonë është për të përmbushur detyrimin tonë kontraktual me ju dhe për arsye të sigurisë së produktit, për të mbrojtur të drejtat tuaja në lidhje me garancinë dhe pyetjet gjatë regjistrimit të produktit. Në disa raste, por vetëm nëse sigurohet mbrojtja e duhur e të dhënave, të dhënat personale mund t'u transferohen marrësve që ndodhen jashtë Zonës Ekonomike Evropiane.

Informacion i mëtejshëm jepet me kërkesë. Mund të kontaktoni Oficerin e mbrojtjes së të dhënave në adresën **MideaDPO@midea.com**. Për të ushtruar të drejtat tuaja, si e drejta e kundërshtimit të përpunimit të të dhënave tuaja personale për qëllime të drejtpërdrejta marketingu, ju lutemi të na kontaktoni në adresën **MideaDPO@midea.com**. Për të gjetur informacione të mëtejshme, ju lutemi që të ndiqni faqen në kodin QR.

Welcome to MIDEA Service



Dear Customer,

Thank you for purchasing Midea products. Please attach your purchase certificate (invoice or sales slip) to this warranty and keep it properly. If service is required during the warranty period, proof of purchase must be provided. If can't provide, in/out of warranty will be defined by Manufacturer.

Midea product warranty applies to inherent defects in materials and workmanship from the date of initial purchase. For warranty period, please visit www.midea-group.com or your local call center. Warranty service must be obtained from Midea Consumer Services or an authorized Midea servicer.

Warranty terms and conditions

NORMAL RESPONSIBILITIES OF THE CONSUMER

This warranty applies only to products in ordinary household use, and the consumer is responsible for the items listed below:

1. Proper use of the appliance in accordance with instructions provided with the product.
2. Routine maintenance and cleaning necessary to keep in good working condition.
3. Proper installation by an authorized service professional in accordance with instructions provided with the appliance and in accordance with all local plumbing, electrical and / or gas codes.
4. Proper connection to a grounded power supply of sufficient voltage, replacement of blown fuses, repair of loosened connections or defects in house wiring.
5. Expenses for making the appliance accessible for servicing.
6. Damages to finish after installation.

EXCLUSIONS

1. Damage due to mishandling or fire and becomes invalid if repair has been attempted by unauthorized persons.
2. Any failure to follow the instructions as mentioned in the user manual.
3. Fluctuation in voltage or any modifications/adjustments made to comply with local electrical, safety and technical standards.
4. Damages caused by fire, accident or any natural disaster, damage due to mishandling, wear & tear, voltage fluctuations.



Dealer Stamp	Warranty Details Changes to Warranty card invalidates the warranty				
	Model No.	Product:			
	Serial No.	Date of expiry of warranty:			
Customer Details To be filled in upon purchase					
Customers Name&Address		Date of purchase			
Tel.No./Email					
Service History To be filled in case of warranty repair					
Job no.	Date	Job no.	Date	Job no.	Date

SERVICE CONTACTS

Albania	355
Bosnia and Herzegovina	+387 (033) 407 93 +387 (033) 407 937
Croatia	+385 1 619 5582
Cyprus	+357 24 813890
Czech Republic / Slovakia	+420 543 215 059
Germany	49 (0) 6196 9020 0
Greece	80111 22 622 210483347
Hungary	+36 23 769 245
Italy	199240626
Kosovo	38349779349 38349779100
Malta	+356 21237601
Moldova	+373 (022) 54-54-74
North Macedonia	389230848
Portugal	35 1225025742
Roumania	0742726843 (07GARANTEI)/*414
Slovakia	421 2 5710 1800
Slovenia	+385 1 619 5582
Spain	34 934803322
Srbija	+381 11 3188 033
Latvia/Estonia	+37037329000
Lithuania	+37037329000
Poland	+48 800088680
Hungary	+36 1 888 3250 +36 96 512 527 +36 96 512 512
Romania	021 9196 021 528 9196
France	04 42 97 07 26
UK	0333 900 1101

Importer

Albania

Importues dhe Shperndares
per Shqiperine,
ALB-ZEUS sh.p.k.,
Rruga Sabaudin Gabrani, Ish Reparti
SMT-se, Njesia Bashkiake nr.6,
Tirane, Albania.
Tel:+355 67 6000 571
web:alb-zeus.al

Croatia

Gemma B&D d.o.o.
Prisavlje 2, 10000 Zagreb,Croatia
+385 1 6196 446
info@gemma.hr
veleprodaja@gemma.hr

Cyprus

CED Electric Distributors Ltd
P.O.Box 45071
7100 Aradippou-Larnaca Cyprus
+357 24 813890

Germany

Midea Europe GmbH
Ludwig-Erhard-StraÙe 14,65760
Eschborn,Germany,
+49 619690 20 0

Greece

FG EUROPE SA Vouliagmenis 128
Ave, Glyfada,
P.O. 16674 - Athens, Greece

Italy

Midea Italia S.R.L.
Via Luigi Bodio 29/37 - Milano (MI)
20158 Italy

Kosovo

Elkos Shpk, address : Road Zona
Industriale P.N , 30 000 Peje, Kosove.

Malta

Kencar Co. Ltd.
168, Industrial Estate,
Luqa LQA 3000, Malta.

North Macedonia

Setec Se Od Tehnika Doo
Street 1523 no.1
Municipality of Kisela Voda 1000 Skopje
Republic of North Macedonia
Tel. 0038923080877

Portugal

SGT Energia e Climatizaço, S. A.
RUA DO COTO VELHO, 1, SAO
MARCOS 2735-501
AGUALVA CACM, PORTUGAL

Spain

Frigicoll, S.A. Calle Blasco de Garay,
4-6, Sant Just Desvern, Barcelona, Spain

UK

MIDEA HOME APPLIANCES UK LTD
Conavon Court Ground Floor, 12 Blackfriars
Street, Salford, Manchester M3 5BQ UK
0333 900 1101
service_uk@midea.com

France

Midea Electrics France
253 rue Saint Honor
75001 Paris

Latvia/Estonia

Importer: ACC Distribution, UAB
Raudondvario pl. 131 B, LT-47191
Kaunas, Lithuania
Service Data: Raudondvario pl.131B-4,
Kaunas, LT-47191, Tel: +37037329000
E-mail: info@servisaict.lt
<https://servisaict.eu/en/>

Lithuania

Importer: ACC Distribution, UAB
Raudondvario pl. 131 B, LT-47191 Kaunas,
Lithuania
Service Data: Vilnius Geležinio
Vilko str. 6, LT-03150 Kaunas
Savanorių ave. 194, LT-44151
Tel: +37037329000
E-mail: info@servisaict.lt
<https://servisaict.eu/en/>

Poland

Importer: AB S.A. 55-040 Magnice, ul.
Europejska 4
Service Data: Quadranet Sp. Z.o.o
Hotline: +48 800088680
Mail: midea@quadra-net.com

Hungary

Importer: Blizzard Hungary kft. 1162
Budapest, Menyhért utca 1,
Budapest, Hungary
Service Data: 1089 Budapest, kőbányai
út 21 (223 raktár)
Hungary blizzardhungarykft@g-
mail.com

Hungary

Importer: Bestbyte kft.
Fáy u. 45 1139,Budapest,Hungary
Service Data: Iris szerviz
1151 Budapest, Harsányi Kálmán utca85.
+36 1 888 325
szerviz@iris.hu"

Hungary

Importer: Somogyi Elektronik Kft.
H-9027 Győr, Gesztenyefa út
Service Data: Somogyi Elektronik Kft.
9027 Győr, Gesztenyefa út 3.
Tel: +36 96 512 527, +36 96 512 512
E-mail: vevoszolgalat@somogyi.hu"

Romania

Importer: Altex Holding
Global City Business Park
Sos. Bucuresti Nord nr. 10
Corp O1, etaj 10
Voluntari, 077190 Ilfov
Service Data: Bucuresti-Nord road,
No. 10, Corps O1, Voluntari, Ilfov
County, Romania,Tel: 021 9196, 021
528 9196, infoclienti@altexservice.ro

Roumania

ASBIS Romania SRL
J40/5587/1998 | RO10656216
Splaiul Independentei 319, Sector 6,
Bucuresti
Phone : +40 21 337 1097
Fax : +40 21 337 1091

Garantie/Kundendienst

Wir gratulieren Ihnen zu Ihrem neuen Gerät und sind überzeugt, dass Sie mit diesem modernen Gerät zufrieden sein werden und Ihre Freude daran haben.

Wenn Sie jedoch einen Grund für eine Reklamation erkennen, nehmen Sie bitte Kontakt mit uns auf:

Midea Europe GmbH
Ludwig-Erhard-Str. 14
65760 Eschborn

Telefon: +49 6196-90 20 - 0
Fax: +49 6196-90 20 -120
E-mail: kundenservice@midea.com
Internet: www.midea.com/de

Kundendienst:
Telefon: +49 6196-90 20 - 0
Fax: +49 6196-90 20 -120
E-mail: kundenservice@midea.com

Geben Sie im Fall einer technischen Störung Ihre genaue Adresse, Telefonnummer, Kaufvertragsnummer und den Gerätetyp (vom Typenschild des Geräts) an.

Eine genaue Fehlerbeschreibung spart Zeit und Geld. Bei speziellen Fragen wenden Sie sich bitte an den Kundendienst.

Vor dem Anruf beim Kundendienst:

Überprüfen Sie, ob ein Bedienungsfehler oder eine Ursache vorliegt, die nichts mit der Funktion Ihres Geräts zu tun hat.

Bitte beachten Sie den Hinweis im Benutzerhandbuch und prüfen Sie, ob:

- der Netzstecker in der Steckdose steckt;
- der Netzstecker beschädigt ist;
- der Strom eingeschaltet ist.

Condizioni di garanzia convenzionale aggiuntiva

- I prodotti importati da Midea Italia s.r.l. (di seguito "Midea") e contraddistinti dal marchio "Midea" sono coperti dalla garanzia legale per i difetti di conformità, che è prevista agli articoli 28 – 135 del Codice del Consumo e di cui è responsabile il venditore relativamente ai beni venduti nei propri punti vendita. Per il periodo di due anni dal momento dell'acquisto il consumatore può in qualsiasi momento beneficiare della garanzia legale che copre i difetti di conformità esistenti al momento della consegna, e sempre che il difetto di conformità sia denunciato al venditore entro due mesi successivi alla data della scoperta del difetto stesso. Sulla base di accordi con i propri venditori, Midea presta i servizi di assistenza tecnica per i prodotti coperti da garanzia legale attraverso la sua rete di centri di assistenza autorizzati (di seguito "CAT").
- Inoltre, Midea Italia s.r.l. a socio unico con sede a Milano, 20121, Largo Guido Donegani 2 (di seguito "Midea") offre una garanzia convenzionale aggiuntiva della durata di due anni dalla data di acquisto su tutti i prodotti a marchio Midea (di seguito i "Prodotti") commercializzati da Midea stessa nel territorio della Repubblica Italiana (con esclusione del territorio della città di Venezia e delle isole minori), nel territorio della Repubblica di San Marino e nel territorio della Città del Vaticano, quando installati e posti in opera nei medesimi stati e territori (di seguito il "Territorio") e quando corredati del presente certificato di garanzia convenzionale (di seguito "CGC").

Condizioni di Garanzia Convenzionale aggiuntiva

- Il presente documento contiene le condizioni di garanzia riconosciute da Midea Italia s.r.l. (di seguito "Midea") con riferimento ai Prodotti commercializzati e installati nel Territorio e corredati dal CGC. Le presenti condizioni di garanzia convenzionale sono rispettose dei diritti riconosciuti al consumatore del D.lgs. n.206/2005 e seguenti modifiche e integrazioni (di seguito, il "Codice del Consumo") e dagli artt. 1519 bis e seguenti del codice civile e, in ogni caso, non limitano né escludono il diritto del consumatore a beneficiare della garanzia legale di conformità di cui è responsabile il venditore.
- La Garanzia convenzionale offerta da Midea (di seguito la "Garanzia Convenzionale") è efficace e applicabile nei soli confronti e a solo favore dei soggetti acquirenti dei Prodotti aventi le caratteristiche e la qualità di consumatore, così come definito e statuito dal Codice del Consumo (di seguito, i "Consumatori"). La Garanzia Convenzionale non è quindi efficace, e esclusa e non è invocabile dagli acquirenti dei Prodotti che non siano Consumatori e/o che utilizzano i Prodotti nell'ambito della propria attività professionale e/o imprenditoriale e/o commerciale.
- La Garanzia Convenzionale ha validità di 24 mesi a partire dalla data di acquisto del Prodotto. In ogni caso e indipendentemente dalla data di acquisto del Prodotto, la Garanzia Convenzionale perde ogni efficacia e pertanto non è più fruibile trascorsi 72 mesi dalla data di produzione del Prodotto; determinata dai numeri di serie apposti sullo stesso Prodotto.
- La Garanzia Convenzionale sarà considerata efficace e valida unicamente se saranno contestualmente e complessivamente rispettate le seguenti condizioni:
 - 1. Il Prodotto sia corredato di un CGC originale, consegnato all'acquirente al momento della consegna del Prodotto. Il CGC dovrà essere esibito al momento della richiesta di intervento e al personale del centro assistenza all'atto dell'intervento per riparazione.
 - 2. Sia disponibile un documento fiscale idoneo attestante: (i) la data di acquisto del Prodotto, (ii) la ragione sociale e la corretta identificazione del venditore e, (iii) il tipo e il modello di Prodotto acquistato, (iv) la qualità di Consumatore. Il documento fiscale di acquisto dovrà essere esibito al momento della richiesta di intervento e al personale del centro assistenza all'atto dell'intervento di riparazione.
 - 3. Le etichette apposte sul Prodotto ed indicanti il modello e le caratteristiche dell'apparecchiatura, nonché i numeri seriali del Prodotto stesso dovranno risultare intonse, non alterate o resi illeggibili.
 - 4. Il Prodotto dovrà risultare installato da installatore professionale munito di tutte le licenze e certificazioni di legge, posto in opera ed utilizzato nel rispetto di tutte normative vigenti nel Territorio di installazione e nell'osservanza di quanto disposto dai manuali di installazione e utilizzo allegati al Prodotto stesso.
- Midea non è responsabile dell'eventuale smarrimento del presente certificato e non è tenuta al rilascio di duplicati.
- La Garanzia Convenzionale, quando efficace, consiste nella riparazione ovvero nella sostituzione gratuita dei componenti del Prodotto che presentassero vizi o difetti di fabbricazione.
- Midea potrà disporre la sostituzione del Prodotto con altro nuovo, o nel caso di indisponibilità di tale Prodotto, con altro equivalente.
- La sostituzione del Prodotto non modifica o estende la validità della Garanzia Convenzionale, che decorre sempre dalla data di acquisto del Prodotto originario.
- Le prestazioni in garanzia sono erogate da Midea tramite una rete di Centri di Assistenza Tecnica (di seguito, i "CAT") autorizzati dalla stessa.
- La validità della garanzia è subordinata all'accertamento della sussistenza di vizi o difetti dei componenti costituenti il Prodotto, operato da un CAT autorizzato.
- Trascorsi i termini di garanzia, sono a carico del cliente tutti i costi relativi ai ricambi e alla manodopera necessari per la riparazione del Prodotto.

Esclusioni:

- A titolo esemplificativo ma non esaustivo, si elencano alcuni casi di inefficacia e di esclusione della copertura della Garanzia Convenzionale:
 - a) La Garanzia Convenzionale non è efficace e non offre copertura per interventi di ordinaria manutenzione e controlli periodici quali: pulizia filtri, o sostituzione degli stessi, pulizia degli scambiatori di calore e altre attività di verifica e settaggio del Prodotto o adeguamento o modifiche di spine elettriche o cavi.
 - b) La Garanzia Convenzionale non è efficace e non offre copertura nel caso in cui venga accertata la mancata o irregolare effettuazione della manutenzione periodica, secondo le prescrizioni e le indicazioni riportate nel libretto di istruzioni e nel manuale d'uso del Prodotto.
 - c) La Garanzia Convenzionale non è efficace e non offre copertura nel caso in cui il Prodotto sia utilizzato per scopi non domestici, comunque, sia utilizzato nell'ambito di attività commerciale e/o imprenditoriale e/o professionale.
 - d) La Garanzia Convenzionale è inefficace e non offre copertura in caso di smarrimento di parti, accessori e componenti del Prodotto.
 - e) La Garanzia Convenzionale è inefficace e non offre copertura per danni diretti o indiretti e guasti conseguenti a collegamenti del Prodotto a tensioni diverse da quelle indicate nel libretto di istruzione e nel manuale d'uso del Prodotto e in ogni caso al di fuori dei valori di taratura previsti per il Prodotto, oppure a improvvisi mutamenti di tensione di rete cui il Prodotto è collegato, così come in caso di guasti causati da infiltrazione di liquidi, fuoco, scariche induttive/elettrostatiche o scariche provocate da fulmini, sovratensioni o altri fenomeni esterni al Prodotto.
 - f) La Garanzia Convenzionale è inefficace e non offre copertura per danni diretti o indiretti causati da utilizzo improprio, o negligente dei Prodotti ovvero in caso di installazione o conservazione del Prodotto al di fuori delle condizioni ambientali previste per il suo corretto funzionamento, come indicato dal manuale d'uso che accompagna il Prodotto.
 - g) La Garanzia Convenzionale è inefficace e non offre copertura per i difetti che derivano dall'imperfetta installazione del Prodotto o, in ogni caso, quando il Prodotto non è stato installato da installatore professionale munito di tutte le licenze e certificazioni di legge.
 - h) La Garanzia Convenzionale è inefficace e non offre copertura in caso di utilizzo del Prodotto non conforme rispetto a quanto indicato dal manuale d'uso che accompagna il Prodotto.
 - i) La Garanzia Convenzionale è inefficace e non offre copertura per danni conseguenti a perdite e fuoriuscite di acqua o altri liquidi imputabili a difetto dei componenti costitutivi il prodotto.
 - j) La Garanzia Convenzionale è inefficace e non offre copertura per danni diretti o indiretti causati da incuria, eventi atmosferici, caduta di materiali, accumulo di ghiaccio nelle unità del Prodotto, accumulo di impurità o residui nelle tubazioni di collegamento e allacciamento del Prodotto, contatto del Prodotto con liquidi o umidità.
 - k) La Garanzia Convenzionale è inefficace e non offre copertura per danni diretti o indiretti causati da manomissioni operate da personale non autorizzato e da utilizzo di componenti, ricambi o materiali di consumo non approvati da Midea come idonei.
 - l) La Garanzia Convenzionale è inefficace e non offre copertura per danni derivanti dal trasporto e dalla movimentazione del Prodotto, anche se contenuti al vettore al momento della consegna.
 - m) La Garanzia Convenzionale è inefficace e non offre copertura su tutte parti soggette ad usura a seguito dell'utilizzo, quali batterie, filtri, guarnizioni, pulsanti, porte e sportelli, manopole, lampade, maniglie, parti plastiche, accessori e componenti simili che non risultano affetti da vizi o difetti di fabbricazione riscontrati nei primi 7 giorni dalla data di acquisto o di consegna del Prodotto.
 - n) La Garanzia Convenzionale è inefficace e non offre copertura per danni o risarcimenti ad alimenti, indumenti e similari inseriti nel prodotto, a seguito di malfunzionamento o guasto dello stesso.
 - o) La Garanzia Convenzionale è inefficace e non offre copertura per costi per strumenti o servizi necessari all'accesso al Prodotto, o per il trasporto di parti o componenti del Prodotto nella posizione di installazione in caso di non agevole accesso garantito allo stesso.
 - p) La Garanzia Convenzionale è inefficace e non offre copertura per difetti imputabili a obsolescenza tecnologica o altre componenti software/hardware fornite da parti terze rispetto a Midea.

- Le clausole contenute nel presente documento possono essere modificate esclusivamente da Midea; nessuna variazione o modifica può essere apportata al presente documento se non a seguito di espressa manifestazione da parte di Midea.



Certificato di garanzia

Midea Vi ringrazia per aver acquistato un suo prodotto.

Vi invitiamo a conservare questo documento unitamente alla prova di acquisto.

La garanzia ha una durata di 24 mesi a partire dalla data riportata sul documento d'acquisto.

Il nostro Servizio Clienti è a Vostra disposizione per segnalazioni sul prodotto e richieste di informazioni.

Per contattare il servizio clienti è possibile:

- Collegarsi al sito web www.midea.com/it
- Inviare un messaggio E-Mail all'indirizzo assistenza@midea.com

Per richiedere assistenza sul prodotto in caso di guasto, contattare il numero del servizio clienti:

02 962 46 65

Il servizio è attivo dal Lunedì al Venerdì dalle ore 09:00 alle 13.00 e dalle ore 14.00 alle 18.00 ad esclusione dei giorni festivi. Il servizio soggetto alla normale tariffazione vigente in funzione del piano tariffario utilizzato. I costi per la chiamata possono variare in funzione dell'operatore telefonico e del piano tariffario utilizzato.

Conservare questo documento unitamente al documento comprovante la data di acquisto del prodotto

Spazio per applicare
il documento di acquisto

Spazio per applicare
Il codice a barre con il numero seriale
presente sull'imballo del prodotto

GARANTIA DE FRIGICOLL

La garantía ofrece para el usuario la reparación sin cargo de aquellas anomalías que puedan ser imputables a un defecto de fabricación.

Frigicoll acepta la reparación de equipos en garantía tanto en domicilio de usuarios como en tiendas y distribuidores.

Qué no cubre la Garantía

Los desperfectos o anomalías producidos como consecuencia de la utilización del equipo (elementos de uso y desgaste, rotura por falta de un mantenimiento correcto, rotura de elementos de dotación), así como aquellas averías debidas a agentes externos (variaciones en el fluido eléctrico, presiones excesivas de agua, daños ocasionados por condiciones ambientales adversas), no pueden ser imputables a un defecto de fabricación, por lo que deberían ser reparados con cargo al usuario.

Período de Garantía

El Real Decreto Legislativo 7/2021, de 27 de abril de 2021, por el que se aprueba el texto refundido de la Ley General para la Defensa de los Consumidores y Usuarios, establecen un periodo de 3 años de garantía para

los consumidores (aquellos que destinan el producto a su uso privado: que no lo incorporan de ningún modo a un proceso de producción) que hayan adquirido su equipo a partir del 01/01/2022.

La Ley establece que cualquier anomalía, avería o falta de conformidad que se detecte durante los primeros 2 años será atribuible a un defecto de fabricación, mientras que el usuario debería demostrar el defecto de fabricación para anomalías detectadas con posterioridad. Frigicoll asume el coste de las averías o anomalías detectadas durante los 2 años de garantía (teniendo en cuenta la anterior premisa), con la excepción de aquellos desperfectos definidos en el punto anterior.

Los equipos destinados a uso profesional (aquellos que están integrados o forman parte de un negocio), cuentan con una garantía de 1 año en piezas (mano de obra y desplazamiento no incluidos), salvo que se pacten otras condiciones con el cliente.

El período de garantía comienza según la fecha que conste en la factura o albarán de entrega del producto, con independencia del tiempo efectivo de uso del mismo.

Sustitución del equipo durante el período de Garantía

La Ley vigente establece que el consumidor (los usuarios profesionales no están cubiertos por esa Ley) podrá solicitar la sustitución de un equipo ante una avería o falta de conformidad, pero añade que el garante (en este caso Frigicoll), podrá desestimar esa solicitud si el coste de la sustitución resulta desproporcionado con respecto a la reparación correspondiente.

Datos de contacto SAT / Frigicoll

En caso de querer contactar con Frigicoll, envíe un correo a atencioncliente.electrodomestico@frigicoll.es o llame al 934803322.

ΟΡΟΙ ΕΓΓΥΗΣΗΣ ΟΙΚΙΑΚΩΝ ΠΡΟΙΟΝΤΩΝ Midea (Λευκές Συσκευές & Μικροσυσκευές)

1. Ως αντιπρόσωποι για την ελληνική αγορά των οικιακών συσκευών Midea, παρέχουμε εγγύηση καλής λειτουργίας για τις συσκευές Midea οι οποίες έχουν εισαχθεί και διατεθεί στην αγορά από την FG Europe ΑΕ αποκλειστικά και μόνον. Η εγγύηση καλύπτει κάθε ανωμαλία ή βλάβη που οφείλεται αποκλειστικά στην κατασκευή της συσκευής ή σε ελαττωματικά εξαρτήματα.
2. Κατά τη διάρκεια της εγγύησης η εργασία, τα έξοδα μετακίνησης του τεχνικού και τα ανταλλακτικά παρέχονται δωρεάν, καθώς και η μεταφορά της συσκευής (εξαιρούνται οι μικροσυσκευές) αποκλειστικά με τα συνεργαζόμενα πρακτορεία, αν ο τεχνικός κρίνει ότι η επισκευή πρέπει να γίνει στο service της εταιρείας.
3. Η εταιρεία μας έχει το δικαίωμα να καθορίζει τον τρόπο και τόπο επισκευής των βλαβών κατά την κρίση της. Ειδικά το σέρβις των μικροσυσκευών παρέχεται στην έδρα του εκάστοτε συμβεβλημένου καταστήματος σέρβις, η δε μεταφορά τους πραγματοποιείται από τον κάτοχο της συσκευής.
4. Σε περίπτωση αδικαιολόγητης κλήσης, απουσίας, προβλημάτων εγκατάστασης ή ανάγκη επίδειξης λειτουργίας, ο πελάτης επιβαρύνεται με τα έξοδα κίνησης και το κόστος επίσκεψης του τεχνικού.
5. Η εγγύηση παύει να ισχύει σε περίπτωση που στη συσκευή έχει επέλθει για επιδιόρθωση άλλος τεχνικός, εκτός από τον εξουσιοδοτημένο τεχνικό της εταιρείας μας, ή έχει παραποιηθεί ή απομακρυνθεί το rating label και ο σειριακός αριθμός της συσκευής.
6. Ενδεχόμενη επισκευή ή αντικατάσταση μερών μίας συσκευής ή της ίδιας της συσκευής δεν παρατείνει τη διάρκεια της εγγύησης, η οποία συνεχίζει σε κάθε περίπτωση έως τη λήξη της.
7. Σε περίπτωση αντικατάστασης κάποιου εξαρτήματος μίας συσκευής, παρέχεται εγγύηση 6 μηνών για το συγκεκριμένο εξάρτημα ή ανταλλακτικό, αρχής γενομένης από την ημερομηνία αντικατάστασης.
8. Η εγγύηση δεν ισχύει για βλάβες που προκαλούνται άμεσα ή έμμεσα από αμέλεια, παράλειψη, κακή χρήση, κακή εγκατάσταση ή πάσης φύσεως επέμβαση στη συσκευή από μη εξουσιοδοτημένο συνεργείο. Επίσης, δεν ισχύει για βλάβες που οφείλονται σε εξωγενείς παράγοντες που αλλοιώνουν την υφή της συσκευής (όπως Π.χ. χημικά, τοξικά, άλατα κ.τ.λ.), καθώς και για βλάβες προερχόμενες από κακή σύνδεση σε τάση διαφορετική από την αναγραφόμενη στην πινακίδα της συσκευής, σε μη γειωμένο ρευματοδότη (πρίζα) και σε μεταβολές τάσης του δικτύου (πτώση, υπέρταση).
9. Η εγγύηση δεν καλύπτει βλάβες ή απώλειες των συσκευών ή παρελκόμενων τους, που οφείλονται σε μεταφορές, που γίνονται με ευθύνη του πελάτη από τρίτους.
10. Η εγγύηση δεν θίγει τα δικαιώματα του αγοραστή όπως αυτά προβλέπονται βάσει της Ευρωπαϊκής Οδηγίας 1999/44/EC και της Ελληνικής νομοθεσίας.
11. Η εγγύηση πρέπει απαραίτητα να συνοδεύεται από φωτοαντίγραφο του τιμολογίου αγοράς ή του δελτίου λιανικής πώλησης ή του δελτίου αποστολής του προϊόντος.

ΕΙΔΙΚΟΙ ΟΡΟΙ: ΣΥΣΚΕΥΕΣ MIDEA

3 ΧΡΟΝΙΑ ΕΓΓΥΗΣΗ

1. Η εγγύηση καλής λειτουργίας ισχύει από την ημερομηνία αγοράς της συσκευής και καλύπτει για **τρία (3) χρόνια** κάθε ανωμαλία ή βλάβη που οφείλεται στην κατασκευή ή σε ελαττωματικό εξάρτημα της συσκευής.
2. Ειδικά για τις επαναφορτιζόμενες μπαταρίες (πχ. ηλεκτρικών σκουπών κλπ.) η εγγύηση καλής λειτουργίας περιορίζεται στα **δύο (2) χρόνια** από την ημερομηνία αγοράς της συσκευής.
3. Στην εγγύηση δεν περιλαμβάνονται οι λαμπτήρες φωτισμού, οι κεραμικές επιφάνειες, τα αξεσουάρ, καθώς και τα πλαστικά, επισμαλτωμένα και γυάλινα μέρη των συσκευών, εκτός εάν αποδειχθεί πως πρόκειται για ελάττωμα κατασκευής.
4. Κάθε συσκευή ελέγχεται προσεκτικά κατά την παραγωγή και δεν γίνεται αντικατάστασή της παρά μόνο σε περίπτωση ανεπανόρθωτης βλάβης ή επαναλαμβανόμενης ίδιας βλάβης ή λόγω υψηλού κόστους της επισκευής.
5. Οι ζημιές που προκαλούνται κατά τη μεταφορά της συσκευής δεν καλύπτονται από την εγγύηση.

6. Όλα τα προϊόντα Midea είναι κατασκευασμένα για συνήθη οικιακή χρήση. Η εγγύηση δεν καλύπτει βλάβες που προκύπτουν σε συσκευές που χρησιμοποιούνται στα πλαίσια επαγγελματικής χρήσης

Η τεχνική υποστήριξη και το service των Συσκευών Midea έχει ανατεθεί στην εταιρεία:

GENERAL SERVICE ΕΠΕ

📍 Λεάνδρου 22

Κολωνός, Αθήνα 10443

☎: 210 8830666, 210 5145030

✉: service@general-service.gr (για σέρβις)

✉: parts@general-service.gr (για ανταλλακτικά)

🌐 www.general-service.gr

Εισαγωγή και Διανομή για την Ελλάδα:

F.G. EUROPE A.E.

📍 Λ. Βουλιαγμένης 128

166 74 Γλυφάδα, Αθήνα

☎: 210 9697 600, 210 9696 500

✉: info@fgeurope.gr

🌐 www.fgeurope.gr

A Somogyi Elektronik Kft. a jótállási jegyben meghatározott termékre a kötelező jótálláson túl további 1 év önkéntes jótállást vállal.
A kötelező jótállás feltételeit a jótállási jegy, az önkéntes jótállás feltételeit a jótállási nyilatkozat tartalmazza.

JÓTÁLLÁSI JEGY

MIDEA

A fogyasztóval szerződést kötő vállalkozás (eladó) neve és címe:.....

Termék megnevezése:..... számlaszám:.....

Termék típusa:

Termék gyártási száma (amennyiben van): Vételár:.....

Vásárlás időpontja / a termék átadásának / a termék üzembe helyezésének időpontja:

A termékre vállalt kötelező jótállási idő: 1 év

Gyártó neve és címe: Guangdong Midea Consumer Electric Manufacturing Company Limited. 'NO.19 SANLE ROAD, BEIJIAO, SHUNDE, FOSHAN, GUANGDONG, CHINA 528300

Vállalkozás képviselőjének aláírása:

Vállalkozás bélyegzőlenyomata:

KIJAVÍTÁS ESETÉN TÖLTENDŐ KI!

	1.javítás	2.javítás	3.javítás
A jótállási igény bejelentésének időpontja:			
Kijavításra átvétel időpontja:			
A hiba oka:			
A kijavítás módja:			
A fogyasztónak történő visszaadás időpontja:			

KICSERÉLÉS ESETÉN TÖLTENDŐ KI!

Kicsérélés történt, amelynek időpontja:

VÉTELÁR VISSZAFIZETÉSE ESETÉN TÖLTENDŐ KI!

Vételár visszafizetés történt, amelynek időpontja:

Javítószolgálat:

Név: Somogyi Elektronik Kft.

Cím: 9027 Győr, Gesztenyefa út.3.

Telefonszám: +36 96 512 527, +36 96 512 512

E-mail cím: vevoszolgalat@somogyi.hu

A vállalkozás (eladó) a minőségi kifogás bejelentésekor a fogyasztó és vállalkozás közötti szerződés keretében eladott dolgokra vonatkozó szavatossági és jótállási igények intézésének eljárási szabályairól szóló 19/2014. (IV. 29.) NGM rendelet 4. §-a szerint köteles – az ott meghatározott tartalommal – jegyzőkönyvet felvenni és annak másolatát haladéktalanul és igazolható módon a fogyasztó rendelkezésére bocsátani. A vállalkozás, illetve a javítószolgálat (szerviz) a termék javításra való átvételekor az NGM rendelet 6. §-a szerinti elismervény átadására köteles.

TÁJÉKOZTATÓ A JÓTÁLLÁSI JOGOKRÓL

Az egyes tartós fogyasztási cikkekre vonatkozó kötelező jótállásról szóló 151/2003. (IX. 22.) Korm. rendelet alapján a vállalkozásnak (eladónak) jótállást kell vállalnia a Korm. rendelet mellékletében felsorolt új termékekre. A jótállás időtartama:

- 10 000 forintot elérő, de 100 000 forintot meg nem haladó eladási ár esetén egy év,
- 100 000 forintot meghaladó, de 250 000 forintot meg nem haladó eladási ár esetén két év,
- 250 000 forint eladási ár felett három év.

E határidők elmulasztása jogvesztéssel jár. A jótállás időtartama meghosszabbodik a fogyasztási cikk kijavítása esetén a javításra átadás napjától kezdve azzal az idővel, amely alatt a fogyasztó a fogyasztási cikket a hiba miatt rendeltetésszerűen nem használhatta.

A jótállási határidő a fogyasztási cikk fogyasztó részére történő átadása, vagy ha az üzembe helyezést a vállalkozás vagy annak megbízottja végzi, az üzembe helyezés napjával kezdődik. Ha a fogyasztó a fogyasztási cikket az átadási időszámlított hat hónapon túl helyeztetti üzembe, akkor a jótállási határidő kezdő időpontja a fogyasztási cikk átadásának napja.

Nem tartozik jótállás alá a hiba, ha annak oka a termék fogyasztó részére való átadását követően lépett fel, így például, ha a hibát

- szakszerűtlen üzembe helyezés (kivéve, ha az üzembe helyezést a vállalkozás, vagy annak megbízottja végezte el, illetve, ha a szakszerűtlen üzembe helyezés a használati-kezelési útmutató hibájára vezethető vissza),
- rendeltetésellenes használat, a használati-kezelési útmutatóban foglaltak figyelmen kívül hagyása,
- helytelen tárolás, helytelen kezelés, rongálás,

- elemi kár, természeti csapás okozta.

A Polgári Törvénykönyvről szóló 2013. évi V. törvény 6:162. § alapján:

- a jogosult a hiba felfedezése után késedelem nélkül köteles a hibát a kötelezettel közölni.

- fogyasztó és vállalkozás közötti szerződés esetén a hiba felfedezésétől számított két hónapon belül közölt hibát késedelem nélkül közölni kell tekinteni.

- a közlés késedelméből eredő kárért a jogosult felelős.

Jótállás keretében tartozó hiba esetén a fogyasztó

- elsősorban – választásá sa szerint – kijavítást vagy kicserélést követelhet, kivéve, ha a választott jótállási igény teljesítése lehetetlen, vagy ha az a vállalkozásnak a másik jótállási igény teljesítésével összehasonlítva aránytalan többletköltséget eredményezne, figyelembe véve a szolgáltatás hibátlan állapotban képviselt értékét, a szerződésszegés súlyát és a jótállási igény teljesítésével a fogyasztónak okozott érdeksérelemet.

- ha a vállalkozás a kijavítást vagy a kicserélést nem vállalta, e kötelezettségének megfelelő határidőn belül, a fogyasztó érdekeit kímélve nem tud eleget tenni, vagy ha a fogyasztónak a javításához vagy a kicseréléshez fűződő érdeke megszűnt, a fogyasztó – választásá sa szerint – a vételár arányos leszállítást igényelheti, a hibát a vállalkozás költségére maga kijavíthatja vagy mással kijavíttathatja, vagy elállhat a szerződéstől. Jelentéktelen hiba miatt elállásnak nincs helye.

A fogyasztó a választott jogáról másira térhet át. Az áttéréssel okozott költséget köteles a vállalkozásnak megfizetni, kivéve, ha az áttérésre a vállalkozás adott okot, vagy az áttérés egyébként indokolt volt.

Ha a fogyasztó a termék meghibásodása miatt a vásárlástól (üzembe helyezéstől) számított három munkanapon belül érvényesít cseireigényét, a vállalkozás nem hivatkozhat aránytalan többletköltségre, hanem köteles a termék kicserélni, feltéve, hogy a meghibásodás a rendeltetés szerű használatot akadályozza.

Ha a vállalkozás a fogyasztó szavatossági vagy jótállási igényének teljesíthetőségéről annak bejelentésekor nem tud nyilatkozni, álláspontjáról – az igény elutasítása esetén az elutasítás indokáról és a békéltető testülethez fordulás lehetőségéről is – öt munkanapon belül, igazolható módon köteles értesíteni a fogyasztót.

A vállalkozásnak törekednie kell arra, hogy a kijavítást vagy kicserélést legfeljebb tizenöt napon belül elvégezze. Ha a kijavítás vagy a kicserélés időtartama a tizenöt napot meghaladja, akkor a vállalkozás a fogyasztót tájékoztatni köteles a kijavítás vagy a csere várható időtartamáról. A tájékoztatás a fogyasztó előzetes hozzájárulása esetén, elektronikus úton vagy a fogyasztó általi átvétel igazolására alkalmas más módon történik.

Ha a jótállási időtartam alatt a fogyasztási cikk első alkalommal történő javítása során a vállalkozás részéről megállapítást nyer, hogy a fogyasztási cikk nem javítható, a fogyasztó eltérő rendelkezése hiányában a vállalkozás köteles a fogyasztási cikket nyolc napon belül kicserélni. Ha a fogyasztási cikk cseréjére nincs lehetőség, a vállalkozás köteles a fogyasztó által bemutatott, a fogyasztási cikk ellenértékének megfizetését igazoló bizonylaton - az általános forgalmi adóról szóló törvény alapján kibocsátott számlán vagy nyugtán - feltüntetett vételárát nyolc napon belül a fogyasztó részére visszatéríteni.

Ha a jótállási időtartam alatt a fogyasztási cikk három alkalommal történő kijavítást követően ismét meghibásodik - a fogyasztó eltérő rendelkezése hiányában -, valamint ha a Polgári Törvénykönyvről szóló 2013. évi V. törvény 6:159. § (2) bekezdés b) pontja alapján a fogyasztó nem igényli a vételár arányos leszállítást, és a fogyasztó nem kívánja a fogyasztási cikket a vállalkozás költségére kijavítani vagy mással kijavíttatni, a vállalkozás köteles a fogyasztási cikket nyolc napon belül kicserélni. Ha a fogyasztási cikk kicserélésére nincs lehetőség, a vállalkozás köteles a fogyasztó által bemutatott, a fogyasztási cikk ellenértékének megfizetését igazoló bizonylaton - az általános forgalmi adóról szóló törvény alapján kibocsátott számlán vagy nyugtán - feltüntetett vételárát nyolc napon belül a fogyasztó részére visszatéríteni.

Ha a fogyasztási cikk kijavításra a kijavítási igény vállalkozás részére való közlésétől számított harmincadik napig nem kerül sor, - a fogyasztó eltérő rendelkezése hiányában - a vállalkozás köteles a fogyasztási cikket a harmincnapos határidő eredménytelen elteltét követő nyolc napon belül kicserélni. Ha a fogyasztási cikk cseréjére nincs lehetőség, a vállalkozás köteles a fogyasztó által bemutatott, a fogyasztási cikk ellenértékének megfizetését igazoló bizonylaton - az általános forgalmi adóról szóló törvény alapján kibocsátott számlán vagy nyugtán - feltüntetett vételárát a harmincnapos kijavítási határidő eredménytelen elteltét követő nyolc napon belül a fogyasztó részére visszatéríteni.

Az előző három bekezdés előírásai az 10 000 Ft eladási ár feletti közlekedési eszközökre, így különösen elektromos kerékpárra, elektromos rollerre, quadra, motorkerékpárra, segédmotoros kerékpárra, személygépkocsira, lakóautóra, lakókocsira, utánfutós lakókocsira, utánfutóra, valamint 10 000 Ft eladási ár feletti motoros vízi járműre nem vonatkoznak.

A kijavítás során a termékre csak új alkatrészek kerülhet beépítésre.

A fogyasztási cikk kijavítása esetén a jótállás időtartama meghosszabbodik a javításra átadás napjától kezdve azzal az idővel, amely alatt a fogyasztás a fogyasztási cikket a hiba miatt rendeltetés szerűen nem használhatta. A jótállási idő a terméknek vagy a termék részének kicserélése (kijavítása) esetén a kicserélt (kijavított) termékre (termékrészre), valamint a kijavítás következményeként jelentkező hiba tekintetében újból kezdődik.

A jótállási kötelezettség teljesítésével kapcsolatos költségek a vállalkozást (eladót) terhelik. A rögzített bekötésű, illetve a 10 kg-nál súlyosabb, vagy tömegközlekedési eszközön kézi csomagként nem szállítható terméket – a járművek kivételével – az üzemetelés helyén kell megjavítani. Ha a javítás az üzemetelés helyén nem végezhető el, a le- és felszerelésről, valamint az el- és visszaszállításról a vállalkozás vagy – ha a fogyasztó a javítószolgáltatásnál jelezte kijavítás iránti igényét – a javítószolgálat gondoskodik.

A jótállás nem érinti a fogyasztó jogszabályból eredő – így különösen kellek- és termékszavatossági, illetve kártérítési – jogainak érvényesítését.

Fogyasztói jogvitá esetén a fogyasztó a vármegyei (fővárosi) kereskedelmi és iparkamarák által módoktetett békéltető testület eljárását is kezdeményezheti.

A jótállásból eredő jogokat a fogyasztási cikk tulajdonosa érvényesítheti, feltéve, hogy fogyasztónak minősül.

A jótállásból eredő jogok a jótállási jeggyel érvényesíthetőek, amelynek nem tehető feltételévé a fogyasztási cikk felbontott csomagolásának a fogyasztó általi visszaszolgáltatása.

A jótállási jegy fogyasztó rendelkezésére bocsátásának elmaradása esetén a szerződés megkötését bizonyítottan kell tekinteni, ha az ellenérték megfizetését igazoló bizonylaton - az általános forgalmi adóról szóló törvény alapján kibocsátott számlát vagy nyugtát - a fogyasztó bemutatja. Ebben az esetben a jótállásból eredő jogok az ellenérték megfizetését igazoló bizonylattal érvényesíthetőek.

A jótállási jegy szabálytalan kiállítása vagy a jótállási jegy fogyasztó rendelkezésére bocsátásának elmaradása a jótállás érvényesítését nem érinti.

A fogyasztó jótállási igényét a vállalkozásnál (eladónál) érvényesítheti.

A fogyasztó a jótállás iránti igényét választása szerint a vállalkozás székhelyén, bármely telephelyén, fióktelepén és a vállalkozás által a jótállási jegyben feltüntetett javítószolgáltatásnál közvetlenül is érvényesítheti.

JÓTÁLLÁSI NYILATKOZAT

373/2021. (VI. 30.) Korm. rendelet szerint

A Somogyi Elektronik Kft., cím: 9027 Győr, Gesztenyefa út 3., a jelen jótállási nyilatkozatban kijelenti, hogy a jótállási jegyben meghatározott termékre a kötelező jótállást követően további **+1 év önkéntes jótállást vállal**, melynek kezdő dátuma a jótállási jegyben foglalt „**Vásárlás időpontja / a termék átadásának / a termék üzembe helyezésének időpontja**”-tól számított egy év. Az önkéntes jótállás ezen dokumentum bemutatásával érvényesíthető. Az önkéntes jótállás időtartama a fogyasztási cikk kijavítása vagy kicserélése esetén nem hosszabbodik meg, és nem kezdődik újból, de egyéb feltételeiben és a jótállás érvényesítése érdekében kövendő eljárás tekintetében megegyezik a kötelező jótállásban foglaltakkal. Az áru hibás teljesítése esetén a fogyasztót a jogszabály szerinti kellekkszavatossági jogok gyakorlása terítésmentesen megilleti, e jogait a jótállás nem érinti. Az önkéntes jótállás keretében a Somogyi Elektronik Kft. egyéb kötelezettségét nem vállal.

Bienvenue au service MIDEA



Cher(e) client(e),

Merci d'avoir acheté un produit **Midea**. Veuillez joindre votre certificat d'achat (facture ou ticket de caisse) à la présente garantie et conservez-le correctement. Si une intervention est nécessaire pendant la période de garantie, vous devez fournir une preuve d'achat. Si vous ne pouvez pas la fournir, le fabricant déterminera si l'appareil est couvert ou non par la garantie.

La garantie du produit **Midea** s'applique aux pannes inhérentes aux matériaux et à la fabrication à compter de la date d'achat initiale.

Pour connaître la période de garantie, veuillez visiter www.midea-group.com ou contacter votre centre d'appels local. Le service de garantie doit être obtenu auprès du service consommateurs de **Midea** ou d'un réparateur **Midea** agréé.

Conditions générales de la garantie

RESPONSABILITÉS NORMALES DU CONSOMMATEUR

Cette garantie s'applique uniquement aux produits à usage domestique ordinaire, et le consommateur est responsable des articles listés ci-dessous :

1. Utilisation correcte de l'appareil conformément aux instructions fournies avec le produit.
2. Entretien et nettoyage courants, nécessaires au maintien en bon état de fonctionnement.
3. Une installation correcte par un professionnel de service agréé conformément aux instructions fournies avec l'appareil et à toutes les règles locaux de plomberie, d'électricité et/ou de gaz.
4. Un raccordement correct à une alimentation mise à la terre d'une tension suffisante, le remplacement des fusibles grillés, la réparation des raccordements desserrés ou des défauts dans le câblage de la maison.
5. Les frais de mise à disposition de l'appareil pour l'entretien.
6. Dommages de finition après l'installation.

EXCLUSIONS

1. Les dommages dus à une mauvaise manipulation ou à un incendie deviennent invalides si la réparation a été tentée par des personnes non autorisées.
2. Le non-respect des instructions mentionnées dans le manuel d'utilisation.
3. Fluctuation de tension ou modifications/ajustements effectués pour se conformer aux normes électriques, de sécurité et techniques locales.
4. Dommages causés par un incendie, un accident ou toute catastrophe naturelle, dommages dus à une mauvaise manipulation, usure, fluctuations de tension.



Cachet du revendeur		Détails relatifs à la garantie		Les modifications apportées à la carte de garantie invalident la garantie	
N° de modèle		Produit:			
N° de série		Date d'expiration de la garantie :			
Détails relatifs au client		À remplir lors de l'achat			
Nom et adresse du client		Date de l'achat			
N° de tél./Email					
Historique des services		À remplir en cas de réparation sous garantie			
N° de poste	Date	N° de poste	Date	N° de poste	Date

Midea

make yourself at home



www.midea.com

© Midea 2022 all rights reserved

MIDEA	Midea Europe GmbH Ludwig-Erhard-Str.14, 65760 Eschborn, Germany	kundenservice@midea.com
	MIDEA ITALIA S.R.L. Via Luigi Bodio 29/37 -Milano (MI) 20158 Italy	assistenza@midea.com
	Midea Electrics France 253 RUE SAINT-HONORE 75001 PARIS	service_france@midea.com
	MIDEA HOME APPLIANCES UK LTD 5 New Street Square, London, United Kingdom, EC4A 3TW	service_uk@midea.com

